

Ανοικτό Πανεπιστήμιο Κύπρου

Σχολή Θετικών και Εφαρμοσμένων Επιστημών

Μεταπτυχιακή Διατριβή στα Πληροφοριακά Συστήματα



Ψηφιακός Φάκελος Εργασιών (ePortfolio Assessment)

Μάριος Στυλιανού

**Επιβλέπων Καθηγητής
Αθανάσιος Χατζηλάκος**

Φεβρουάριος, 2013

Ανοικτό Πανεπιστήμιο Κύπρου

Σχολή Θετικών και Εφαρμοσμένων Επιστημών

Ψηφιακός Φάκελος Εργασιών (ePortfolio Assessment)

Μάριος Στυλιανού

Επιβλέπων Καθηγητής
Αθανάσιος Χατζηλάκος

Η παρούσα μεταπτυχιακή διατριβή υποβλήθηκε
προς μερική εκπλήρωση των απαιτήσεων για απόκτηση

μεταπτυχιακού τίτλου σπουδών
στα Πληροφοριακά Συστήματα

από τη Σχολή Θετικών και Εφαρμοσμένων Επιστημών
του Ανοικτού Πανεπιστημίου Κύπρου

Φεβρουάριος, 2013

Περίληψη

Η παρούσα διπλωματική εργασία εκπονήθηκε στο πλαίσιο του Μεταπτυχιακού Προγράμματος «Ειδίκευση στα Πληροφοριακά Συστήματα» του Ανοικτού Πανεπιστημίου Κύπρου, υπό την επίβλεψη του καθηγητή κ. Αθανάσιου Χατζηλάκου.

Αντικείμενο της παρούσας διπλωματικής εργασίας αποτέλεσε ο Ψηφιακός Φάκελος Εργασιών (ePortfolio Assessment) και συγκεκριμένα ο σχεδιασμός και η εφαρμογή ενός πληροφοριακού συστήματος που θα παρέχει τη δυνατότητα στον/στη μαθητή/τρια, αφού καταχωρήσει τα προσωπικά του στοιχεία και εγκριθεί, να οργανώνει ψηφιακά τα αντικείμενα των διαφόρων εργασιών του, με τα οποία θα επιδεικνύει τα επιτεύγματά και τους στόχους του/της. Ο/η μαθητής/τριας θα μπορεί να σχολιάζει την πορεία εκμάθησής του/της. Επίσης, το σύστημα θα παρέχει τη δυνατότητα στον/στην εκπαιδευτικό, αφού καταχωρήσει τα προσωπικά του/της στοιχεία και εγκριθούν, να έχει πρόσβαση για επισκόπηση του eportfolio του/της μαθητή/τριας και να μπορεί να προσθέτει σχόλια στα διάφορα αντικείμενα.

Αφορμή για την παρούσα έρευνα στάθηκαν οι αναφορές στο νέο Αναλυτικό Πρόγραμμα της Κύπρου για το Γλωσσικό μάθημα όσον αφορά την αξιολόγηση του μαθητή/τριας, που ως μέσο αξιολόγησης προτείνεται η χρήση του Φακέλου Εργασιών.

Ευχαριστίες

Στο σημείο αυτό θα ήθελα να ευχαριστήσω θερμά όλους όσους συνέβαλαν στην ολοκλήρωση της παρούσας εργασίας και ιδιαίτερα τον επιβλέποντα κ. Αθανάσιο Χατζηλάκο, καθηγητή του Ανοικτού Πανεπιστημίου Κύπρου, για την επίβλεψη της διπλωματικής εργασίας.

Τέλος, ευχαριστώ την οικογένειά μου που επέδειξε υπομονή σε όλη την ερευνητική μου προσπάθεια.

Λευκωσία, 2013

Μάριος Στυλιανού

ΠΕΡΙΕΧΟΜΕΝΑ

Κατάλογος διαγραμμάτων	7
Κατάλογος εικόνων	8
Κατάλογος πινάκων	9
ΕΙΣΑΓΩΓΗ	10
ΜΕΡΟΣ 1^ο: ΘΕΩΡΗΤΙΚΟ ΠΛΑΙΣΙΟ	13
1. Ο Φάκελος Εργασιών του παιδιού (Portfolio Assessment)	13
1.1. Εισαγωγή	13
1.2. Έννοια και ορισμός του Φακέλου Εργασιών	14
1.2.1. Τι είναι Φάκελος Εργασιών	14
1.2.2. Γιατί χρησιμοποιείται ο Φάκελος Εργασιών	17
1.2.3. Τα βασικά χαρακτηριστικά του	19
1.3. Τυπολογία Φακέλου Εργασιών	22
1.4. Περιεχόμενο του Φακέλου Εργασιών	25
1.5. Στάδια οργάνωσης του Φακέλου Εργασιών	31
1.6. Η αξιολόγηση του Φακέλου Εργασιών	36
2. Ερευνητικές εφαρμογές του Φακέλου Εργασιών	38
2.1. Πειραματικές εφαρμογές του Φακέλου Εργασιών	38
2.2. Ενδεικτική δομή του Φακέλου Εργασιών	40
2.3. Η δομή και τα χαρακτηριστικά του Φακέλου Εργασιών. Περίπτωση πειραματικής εφαρμογής σε Δημοτικό Σχολείο της Κύπρου	43
3. Από το Portfolio στο ePortfolio	49
3.1. Τι είναι Ψηφιακός Φάκελος Εργασιών (ePortfolio)	49
3.2. Πλεονεκτήματα ενός ePortfolio	50
3.3. Συστήματα ePortfolio	53
3.3.1. Εμπορικά προϊόντα λογισμικού ePortfolio	53
3.3.2 Προϊόντα λογισμικού ePortfolio ανοικτού κώδικα (open source systems)	55
ΜΕΡΟΣ 2^ο: ΑΝΑΠΤΥΞΗ ΣΥΣΤΗΜΑΤΟΣ	60
4. Ανάπτυξη βάσει της μεθοδολογίας ICONIX	60
4.1 Εισαγωγή	60
4.2. Ανάλυση απαιτήσεων	65
4.2.1. Απαιτήσεις υψηλού επιπέδου	65
4.2.2. Ανάλυση του Αρχικού Κειμένου Απαιτήσεων Χρήστη	66
4.2.3. Μοντέλο (Ανάλυσης) Κλάσεων Πεδίου του Προβλήματος	67
4.2.4. Πιθανοί Χειριστές (Actors) του Πεδίου του Προβλήματος	69
4.2.5. Το Συνολικό Μοντέλο Περιπτώσεων Χρήσης	70
4.2.6. Περιπτώσεις Χρήσης	72

4.2.6.1. Περίπτωση χρήσης <i>Εγγραφή νέου χρήστη</i>	72
4.2.6.2. Περίπτωση χρήσης <i>Σύνδεση στο σύστημα</i>	76
4.2.6.3. Περίπτωση χρήσης <i>Επανάκτηση στοιχείων πρόσβασης</i>	78
4.2.6.4. Περίπτωση χρήσης <i>Επιλογές portfolio</i>	80
4.2.6.5. Περίπτωση χρήσης <i>Τροποποίηση προσωπικών στοιχείων</i>	83
4.2.6.6. Περίπτωση χρήσης <i>Εισαγωγή ενδιαφερόντων</i>	86
4.2.6.7. Περίπτωση χρήσης <i>Διαγραφή ενδιαφερόντων</i>	88
4.2.6.8. Περίπτωση χρήσης <i>Εισαγωγή στόχων</i>	90
4.2.6.9. Περίπτωση χρήσης <i>Διαγραφή στόχου</i>	92
4.2.6.10. Περίπτωση χρήσης <i>Εισαγωγή εργασίας</i>	95
4.2.6.11. Περίπτωση χρήσης <i>Διαγραφή εργασίας</i>	97
4.2.6.12. Περίπτωση χρήσης <i>Λήψη εργασίας</i>	100
4.3. Οι πίνακες της βάσης δεδομένων στην MySQL	102
5. Υλοποίηση (ενδεικτικά τμήματα κώδικα και οθονών)	107
5.1. Εισαγωγή	107
5.2. Εισαγωγή χρήστη στο σύστημα (login)	109
5.3. Εγγραφή νέου χρήστη στο σύστημα	112
5.4. Εγγραφή νέου χρήστη στο σύστημα	116
5.5. Μενού συστήματος	118
5.6. Το βιογραφικό μου	120
5.7. Τροποποίηση προσωπικών στοιχείων	124
5.8. Οι αυτοαξιολογήσεις και οι στόχοι μου	126
5.9. Το ντοσιέ μου	128
5.10. Σχόλια από τον/την εκπαιδευτικό	131
5.11. Διαγραφή χρηστών από τον/τη διαχειριστή/τρια	131
6. Συμπεράσματα – προτάσεις	133
6.1. Συμπεράσματα	133
6.2. Προεκτάσεις.....	134
ΒΙΒΛΙΟΓΡΑΦΙΑ	135
ΠΑΡΑΡΤΗΜΑ	144
Επιπλέον ενδεικτικοί κώδικες.....	144

Κατάλογος Διαγραμμάτων

Διάγραμμα 1: Μοντέλο (Ανάλυσης) Κλάσεων Πεδίου του Προβλήματος	68
Διάγραμμα 2: Το Συνολικό Μοντέλο Περιπτώσεων Χρήσης	70
Διάγραμμα 3: Το συνολικό μοντέλο περιπτώσεων χρήσης (χρήστη-μαθητή)	70
Διάγραμμα 4: Το συνολικό μοντέλο περιπτώσεων χρήσης για το χρήστη- Εκπαιδευτικό	71
Διάγραμμα 5: Το συνολικό μοντέλο περιπτώσεων χρήσης για το διαχειριστή του Συστήματος	71
Διάγραμμα 6: Διάγραμμα ευρωστίας για την εγγραφή νέου χρήστη	74
Διάγραμμα 7: Διάγραμμα ακολουθίας για την εγγραφή νέου χρήστη	75
Διάγραμμα 8: Διάγραμμα ευρωστίας για τη σύνδεση στο σύστημα	76
Διάγραμμα 9: Διάγραμμα ακολουθίας για τη σύνδεση στο σύστημα	77
Διάγραμμα 10: Διάγραμμα ευρωστίας για την επανάκτηση στοιχείων Πρόσβασης	78
Διάγραμμα 11: Διάγραμμα ακολουθίας για την επανάκτηση στοιχείων Πρόσβασης	79
Διάγραμμα 12: Επιλογές ePortfolio	82
Διάγραμμα 13: Διάγραμμα ευρωστίας για την τροποποίηση προσωπικών Στοιχείων	84
Διάγραμμα 14: Διάγραμμα ακολουθίας (sequence diagram) για την τροποποίηση προσωπικών στοιχείων	85
Διάγραμμα 15: Διάγραμμα ευρωστίας Εισαγωγή ενδιαφερόντων	87
Διάγραμμα 16: Διάγραμμα ακολουθίας Εισαγωγή ενδιαφερόντων	88
Διάγραμμα 17: Διάγραμμα ευρωστίας Διαγραφή ενδιαφερόντων	89
Διάγραμμα 18: Διάγραμμα ακολουθίας Διαγραφή ενδιαφερόντων	90
Διάγραμμα 19: Διάγραμμα ευρωστίας Εισαγωγή στόχων	91
Διάγραμμα 20: Διάγραμμα ακολουθίας Εισαγωγή στόχων	92
Διάγραμμα 21: Διάγραμμα ευρωστίας Διαγραφή στόχων	93
Διάγραμμα 22: Διάγραμμα ακολουθίας Διαγραφή στόχων	94
Διάγραμμα 23: Διάγραμμα ευρωστίας Εισαγωγή εργασίας	96
Διάγραμμα 24: Διάγραμμα ακολουθίας Εισαγωγή εργασίας	97
Διάγραμμα 25: Διάγραμμα ευρωστίας Διαγραφή εργασίας	98
Διάγραμμα 26: Διάγραμμα ακολουθίας Διαγραφή εργασίας	99
Διάγραμμα 27: Διάγραμμα ευρωστίας Λήψη εργασίας	100
Διάγραμμα 28: Διάγραμμα ακολουθίας Λήψη εργασίας	101
Διάγραμμα 29: Διάγραμμα οντοτήτων συσχετίσεων	103

Κατάλογος Εικόνων

Εικόνα 1: Η βάση δεδομένων στο phpMyAdmin	108
Εικόνα 2: Αρχική οθόνη συστήματος	109
Εικόνα 3: Οθόνη «Εγγραφή νέου χρήστη»	112
Εικόνα 4: Οθόνη «Αποστολή email για επανάκτηση στοιχείων»	116
Εικόνα 5: Οθόνη «Μενού συστήματος»	118
Εικόνα 6: Οθόνη «Το βιογραφικό μου»	120
Εικόνα 7: Οθόνη «Το βιογραφικό μου»	123
Εικόνα 8: Οθόνη «Τροποποίηση προσωπικών στοιχείων»	124
Εικόνα 9: Οθόνη «Οι αυτοαξιολογήσεις και οι στόχοι μου»	126
Εικόνα 10: Οθόνη «Το ντοσιέ μου»	128
Εικόνα 11: Οθόνη «Σχόλια εκπαιδευτικού»	131
Εικόνα 12: Οθόνη «Διαγραφή χρηστών»	131

Κατάλογος πινάκων

Πίνακας 1: Σύγκριση Φακέλου Εργασιών και Παραδοσιακής Αξιολόγησης	17
Πίνακας 2: Ο ρόλος του/της δασκάλου/α και του/της μαθητή/τριας στη χρήση του Φακέλου Εργασιών	21
Πίνακας 3: Περιεχόμενα φακέλου εργασιών	30

ΕΙΣΑΓΩΓΗ

Η αξιολόγηση είναι μια διαρκής και σκόπιμη λειτουργία η οποία ενσωματώνεται στη διαδικασία της διδασκαλίας και της μάθησης. Η αξιολόγηση δεν αποτελεί απλώς μια διαδικασία ελεγκτικού ή διαπιστωτικού χαρακτήρα, αλλά ανατροφοδοτεί την ίδια τη διδακτική πράξη.

Η παραδοσιακή αξιολόγηση δίνει έμφαση στα αποτελέσματα μιας καθορισμένης και ειδικής γνώσης που καθορίζεται από την απόδοση του μαθητή σε ένα αντικειμενικό τεστ (Herman, Aschbacher & Winter, 1992). Η προσέγγιση αυτή συχνά μας δίνει περιορισμένες ενδείξεις για την αξιολόγηση του/της μαθητή/τρια σε συγκεκριμένες γνώσεις και παρέχει λίγες πληροφορίες για τη διδασκαλία και την όλη διαδικασία εκμάθησης (Thompson, 1995).

Οι παραδοσιακές δοκιμασίες απεικονίζουν μια άλλη εικόνα της τάξης και των περιορισμένων στόχων που έχουν τεθεί (Tierney, Carter & Desai, 1991: 26-28). Σε ερωτήσεις που είχαν κάνει ο Tierney και οι άλλοι σε σχολεία στο Οχάιο σε δασκάλους/ες και μαθητές/τριες πήραν από τους/τις μεν δασκάλους/ες τα εξής σχόλια:

- «Τα στοιχεία από τις δοκιμασίες δεν απεικονίζουν τι πραγματικά διδάσκουμε στις τάξεις μας»,
- «Τα στοιχεία από τις δοκιμασίες δεν είναι αντιπροσωπευτικά των διαφόρων εργασιών που κάνουν οι μαθητές/τριες καθημερινά»,
- «Οι δοκιμασίες δεν αποκαλύπτουν τι πραγματικά μπορούν να κάνουν τα παιδιά»,

από τους/τις δε μαθητές/τριες τα εξής σχόλια:

- «Οι δοκιμασίες και το πώς βαθμολογούμαστε δεν ανταμείβουν τον πειραματισμό ή την ανάληψη πρωτοβουλιών για καινούριες ιδέες»,
- «Οι εκπαιδευτικοί θέλουν να είναι βέβαιοι ότι έχουμε καταλάβει τον τρόπο τους. Δεν ενδιαφέρονται για εμάς»,

και στη Μινεσότα δύο μαθητές ρώτησαν τους δασκάλους τους:

- «Γιατί κάνουμε όλη αυτή τη συζήτηση και το γράψιμο, εφόσον δε θα είναι μέσα στο τεστ;».

Στο πλαίσιο αυτής της προβληματικής, τα τελευταία χρόνια έχει δοθεί μεγαλύτερη έμφαση στην αναζήτηση εναλλακτικών μορφών αξιολόγησης, όπου ο μαθητής καθορίζει ο ίδιος τους στόχους του, περιγράφοντας μαθησιακές εμπειρίες, εκτιμά τις δυνατότητές του και κατανοεί ότι η διαδικασία της αξιολόγησης αποτελεί μέρος της μάθησης (Baker, 1990, Herman, Aschbacher and Winter, 1992 and Lewis, 1992).

Ένας από τους πιο δημοφιλείς τρόπους εναλλακτικής (ή αυθεντικής) αξιολόγησης είναι και η χρήση του Φακέλου Εργασιών (Portfolio Assessment) (McClure, 1997, Belannof and Dickson, 1991, Kimldorf, 1994, Γεωργούσης, 1998, κ.ά.). Η χρήση του Φακέλου Εργασιών ως μέσου αξιολόγησης, και ειδικότερα ως μέσου αυτοαξιολόγησης της εργασίας των μαθητών/τριών, δίνει την ευκαιρία στον/στη μαθητή/τρια να εμπλακεί στη μάθησή του/της, οδηγώντας τον/τη να σκεφτεί τρόπους βελτίωσης. Ο Φάκελος Εργασιών αποτελεί, επιπλέον, ένα χώρο που επιδεικνύει ο/η μαθητής/τρια την πρόοδό του/της. Βοηθά τον/τη μαθητή/τρια να προσδιορίσει τις γνώσεις, τις ανάγκες, καθώς και τα κίνητρά του/της, και να θέσει μελλοντικούς στόχους.

Ο Φάκελος Εργασιών βελτιώνει τη συνεργασία και την κατανόηση δασκάλου-γονιού, αυξάνει την οικογενειακή συμμετοχή στην εκπαιδευτική διαδικασία, εξατομικεύει την εμπειρία εκμάθησης για να βοηθήσει κάθε παιδί να αναπτυχθεί στο δικό του μέγιστο ποσοστό, ενθαρρύνει την επαγγελματική ανάπτυξη των δασκάλων, αφήνει τον/τη κάθε δάσκαλο/α να έχει το δικό του/της ρυθμό και επιτρέπει στους/στις δασκάλους/ες να εργάζονται με τα παιδιά ταυτόχρονα σε πολλά πεδία γνώσης (Shores and Grace, 1998). Ακόμη ο Φάκελος Εργασιών είναι ένα αρχείο της μαθησιακής προόδου του/της μαθητή/τριας. «Μπορούμε να παρατηρήσουμε τι έχει μάθει, πώς το έχει μάθει, πώς σκέφτεται, πώς υποβάλλει ερωτήσεις, πώς αναλύει, συνθέτει, παράγει, δημιουργεί, πώς επικοινωνεί με τους άλλους πνευματικά, συναισθηματικά και κοινωνικά (Grace, 1992).

Η παρούσα ερευνητική εργασία έρχεται μετά από σχεδιασμό να αναπτύξει ένα σύστημα ενός Ψηφιακού Φακέλου Εργασιών, το οποίο θα δώσει ένα δυναμικό χαρακτήρα στην παραδοσιακή παρουσίαση των εργασιών των μαθητών/τριών.

Η εργασία αποτελείται από έξι κεφάλαια τα οποία παρουσιάζουν μια όσο το δυνατό πιο συνολική εικόνα του αντικειμένου μελέτης. Στο πρώτο κεφάλαιο παρουσιάζεται όλη η θεωρία για το τι είναι Φάκελος Εργασιών, διασαφηνίζεται ο λόγος για τον

οποίο χρησιμοποιείται, αναφέρονται τα βασικά χαρακτηριστικά του, τα στάδια οργάνωσής του, τα είδη, το περιεχόμενό του και η αξιολόγηση του ίδιου του Φακέλου.

Στο δεύτερο κεφάλαιο αναφέρονται κάποιες πειραματικές εφαρμογές του Φακέλου Εργασιών, η ενδεικτική δομή του, καθώς και τα πλεονεκτήματα και τα μειονεκτήματα της εφαρμογής του.

Στο τρίτο κεφάλαιο γίνεται αναφορά για το πέρασμα από το portfolio στο eportfolio και διευκρινίζεται τι είναι ψηφιακός φάκελος εργασιών, αναφέρονται τα πλεονεκτήματα ενός ePortfolio και καταγράφονται κάποια εμπορικά και ελεύθερα συστήματα ePortfolio.

Στο τέταρτο κεφάλαιο παρουσιάζεται η ανάπτυξη του πληροφοριακού συστήματος βάσει της μεθοδολογίας ICONIX και στο πέμπτο η υλοποίησή του με παρουσίαση ενδεικτικών οθονών και κώδικα.

Στο έκτο κεφάλαιο αναφέρονται τα γενικά συμπεράσματα της όλης εργασίας, καθώς και προτάσεις για μελλοντικές επεκτάσεις του συστήματος.

ΜΕΡΟΣ 1^ο

ΘΕΩΡΗΤΙΚΟ ΠΛΑΙΣΙΟ

1. Ο Φάκελος Εργασιών του παιδιού (Portfolio Assessment)

1.1. Εισαγωγή

«Ο Scott εξηγούσε στον δάσκαλό του για τη σπουδαιότητα των στοιχείων που είχε βάλει στο φάκελό του. Είχε δείξει μια ζωγραφιά («Με αυτό αποδεικνύω πως μπορώ να φτιάχνω ζωγραφίες, επειδή προηγουμένως δεν μπορούσα»), ένα κείμενο το οποίο είχε γράψει («Προηγουμένως δεν μπορούσα να γράψω τόσο καλά και τώρα μπορώ»), μια λίστα με τα βιβλία που είχε διαβάσει («Αυτό αποδεικνύει πως είμαι καλός αναγνώστης, πως μπορώ να διαβάσω αυτά τα βιβλία») και αυτό το φύλλο αξιολόγησης («Αυτό είναι το καλύτερο φύλλο αξιολόγησης που είχα ποτέ»). Μπορεί ο Scott να μην αξιολογήθηκε πολύ καλά, όμως η όλη δουλειά του στον φάκελο εργασίας του, αποκαλύπτει ένα μαθητή ο οποίος έχει κάνει σημαντικά βήματα προόδου κατά τη διάρκεια της σχολικής χρονιάς. Οι σκέψεις για τη δουλειά του στο Φάκελο δείχνουν ότι είναι ενήμερος και ευχαριστημένος για την πρόοδό του» (Hansen, 1992).

Ο Scott αξιολογεί μαζί με το δάσκαλό του την πρόοδό του κατά τη διάρκεια της σχολικής χρονιάς, παίρνοντας απτά παραδείγματα εργασιών που το αποδεικνύουν. Υπάρχουν πάρα πολλοί τρόποι να συλλέξεις και να οργανώσεις τις εργασίες των μαθητών για αξιολόγηση. Ένας από τους πιο διαδεδομένους τρόπους συλλογής εργασιών είναι και ο Φάκελος Εργασιών, ο οποίος είναι μια συνηθισμένη πρακτική στις καλές και εφαρμοσμένες τέχνες, όπως είναι η ζωγραφική, η τέχνη της φωτογραφίας και η αρχιτεκτονική.

Στο παρόν κεφάλαιο θα επεξηγηθεί τι είναι ο Φάκελος Εργασιών, γιατί χρησιμοποιείται και ποια είναι τα βασικά χαρακτηριστικά του. Θα αναφερθούν, επίσης, τα στάδια οργάνωσης τους φακέλου, τα είδη του, τι περιέχει και, τέλος, πώς μπορεί να αξιολογηθεί.

1.2. Έννοια και ορισμός του Φακέλου Εργασιών

1.2.1. Τι είναι Φάκελος Εργασιών

Όπως οι ζωγράφοι, οι φωτογράφοι και οι αρχιτέκτονες χρησιμοποιούν το Φάκελο (Portfolio) για να τοποθετήσουν τις δουλειές που έχουν κάνει και να απεικονίσουν το ταλέντο τους, έτσι και ο Φάκελος Εργασιών του/της μαθητή/τριας σχεδιάστηκε για να αποδείξει το ταλέντο του/της μαθητή/τριας. Πιο συγκεκριμένα η Vanigus (1990: 48) ορίζει το Φάκελο Εργασιών ως «μια συστηματική και οργανωμένη συλλογή στοιχείων που χρησιμοποιούνται από τον/τη δάσκαλο/α και τον/τη μαθητή/τρια, για να παρακολουθήσουν την ανάπτυξη των γνώσεων, των δεξιοτήτων και των στάσεων του/της μαθητή/τριας».

Είναι μια συστηματική συλλογή των εργασιών ενός/μιας μαθητή/τριας, τα οποία συλλέγονται συναινετικά με βάση συγκεκριμένους στόχους. Ο Φάκελος Εργασιών είναι ένα αρχείο της μαθησιακής προόδου του/της μαθητή/τριας. Μπορούμε να παρατηρήσουμε τι έχει μάθει, πώς το έχει μάθει, πώς σκέφτεται, πώς υποβάλλει ερωτήσεις, πώς αναλύει, συνθέτει, παράγει, δημιουργεί, πώς επικοινωνεί με τους άλλους πνευματικά, συναισθηματικά και κοινωνικά (Grace, 1992).

Ο Φάκελος Εργασιών είναι μια συλλογή εργασιών του/της μαθητή/τριας μετά από συλλογισμό, η οποία έχει πρόθεση την ενεργητική και συχνά μεγάλης διάρκειας ανασκόπηση. Στο σχεδιασμό του Φακέλου Εργασιών πρέπει ο/η κάθε δάσκαλος/α να αποφασίσει τι είδους εργασίες θα συλλεγούν. Αυτή η απλή απόφαση οδηγεί στην εξέταση του σκοπού, του ακροατηρίου (audience) και της χρήσης του Φακέλου Εργασιών (Seidel et al., 1997: 29).

Ο Φάκελος Εργασιών είναι μια συλλογή εργασιών η οποία επιδεικνύει τα ενδιαφέροντα και δίνει στοιχεία για τα ταλέντα του/της μαθητή/τριας. Χρησιμοποιείται για να δείξει ο/η μαθητής/τρια στους άλλους τι έχει πετύχει, έχει μάθει ή έχει φτιάξει. Είναι ένας ειδικός τύπος αυτοβιογραφίας (Kimeldorf, 1994). Ο Φάκελος Εργασιών δίνει την ευκαιρία στον/στη μαθητή/τρια να εμπλακεί στη μάθησή του/της, οδηγώντας τον/τη να σκεφτεί τρόπους βελτίωσης. Είναι ένας χώρος που μπορεί να φυλάξει τις εργασίες του/της για να τις επιδείξει σε μελλοντικό χρόνο, όταν χρειαστεί. Επίσης, τον/τη βοηθά να προσδιορίσει τις γνώσεις, τις ανάγκες καθώς και τα κίνητρά του/της και να θέσει μελλοντικούς στόχους.

Οι Tierney, Carter και Desai (1991) αναφέρουν τρία βασικά στοιχεία για το Φάκελο Εργασιών:

- I. Ο Φάκελος Εργασιών είναι μια συστηματική συλλογή εργασιών η οποία εκτελείται από τον/τη δάσκαλο/α μαζί με τον/τη μαθητή/τρια. Βασικά βοηθά στο να εξεταστεί η προσπάθεια, η βελτίωση, η πορεία και η επιτυχία του/της μαθητή/τριας. Μέσω των συλλογισμών στις εργασίες των μαθητών/τριών, δάσκαλοι/ες και μαθητές/τριες μπορούν να εργαστούν μαζί για να εντοπίσουν τις δυνατότητες, τις ανάγκες και την πρόοδο των μαθητών/τριών.
- II. Ο Φάκελος Εργασιών δεν είναι απλώς ένα αντικείμενο. Είναι το όχημα για συνεχή αξιολόγηση από τους/τις μαθητές/τριες. Παρουσιάζουν δραστηριότητες και διαδικασίες, όπως η συλλογή, η σύγκριση, η αυτοαξιολόγηση και η διατύπωση στόχων.
- III. Μερικά από τα σημεία που αποτελούν βάση της χρήσης του Φακέλου Εργασιών είναι η πίστη για την ανάπτυξη διαδικασιών για σχεδιασμό και παρουσίαση τι πραγματικά κάνουν οι μαθητές, η δέσμευση για εμπλοκή του μαθητή στην αυτοαξιολόγηση και η παροχή βοήθειας στους/στις μαθητές/τριες για να γνωρίσουν την πρόοδό τους και η πίστη πως η αξιολόγηση πρέπει να λάβει υπόψη: α) τη διαδικασία κατάταξης των μαθητών, β) τις εργασίες που αναπτύσσουν, γ) τις βελτιώσεις που επιτυγχάνουν, δ) την προσπάθεια που αναλίσκουν, όπως, και ε) το πώς αυτά τα χαρακτηριστικά γνωρίσματα ποικίλουν.

Όλη αυτή η διαδικασία επιλογής εργασιών, ώστε να συμπεριληφθούν στον Φάκελο, πρέπει να περιλαμβάνει οδηγίες για τις επιλογές, τα κριτήρια για την αξιολόγησή τους και στοιχεία για την αυτοκριτική του μαθητή (Arter & Spandel, 1992). Ο Φάκελος Εργασιών δεσμεύει τους/τις μαθητές/τριες σε έναν κύκλο αξιολογήσεων και εκτιμήσεων. Οι μαθητές/τριες, εργαζόμενοι/ες μόνοι/ες τους ή μαζί με άλλους/ες, κάνουν ανασκόπηση των εργασιών τους, απεικονίζονται οι προσπάθειές τους και αναμειγνύονται ενεργά στην αυτοαξιολόγηση.

Οι Belanoff και Dickson (1991), μεταξύ των άλλων, αναφέρουν πως: α) ο Φάκελος Εργασιών είναι ένα ιδιαίτερα κατάλληλο «όχημα» για την ανάπτυξη μεταγνωστικών δεξιοτήτων. Δάσκαλος/α και μαθητής/τρια μπορούν να δουν και να απεικονίσουν τι έχει γίνει κατά τη διάρκεια μια περιόδου, β) τα στοιχεία για την αξιολόγηση

ανακύπτουν από τη διαλογική συζήτηση δασκάλου-μαθητή και γ) αναπόφευκτα θέτει τους χρήστες του σε μεγαλύτερα ζητήματα διδασκαλίας, εκμάθησης, στόχων και μελέτης της ίδιας της προσωπικότητας των μαθητών/τριών.

Ο Φάκελος Εργασιών δεν είναι μια συλλογή από ζωγραφίες και γραπτά των μαθητών/τριών που συγκεντρώνονται, ώστε να αναδείξουν την προσπάθεια που έχουν καταβάλει οι μαθητές και κατ' επέκταση οι δάσκαλοι στη διάρκεια του σχολικού έτους. Αντίθετα, είναι μια συστηματική συλλογή εργασιών, η οποία γίνεται σε συνάφεια με συγκεκριμένους εκπαιδευτικούς στόχους και που αξιολογείται με τα ίδια κριτήρια. Η αξιολόγησή του μπορεί να γίνει μεμονωμένα σε κάθε εργασία ή συνολικά. Η δημιουργία του είναι ευθύνη του/της μαθητή/τριας με την καθοδήγηση και υποστήριξη του/της δασκάλου/ας, και συχνά με τη συμμετοχή των συνομήλικων και των γονέων του. Το ακροατήριο (audience) αξιολογεί το φάκελο.

Ο Φάκελος Εργασιών προάγει τρεις βασικές δεξιότητες: αυτοσυνειδητοποίηση, αυτοαξιολόγηση και επικοινωνία (Kimeldorf, 1994). Οι μαθητές/τριες συνειδητοποιούν περισσότερο για τον εαυτό τους με τη συλλογή εργασιών στον φάκελό τους. Κάνουν εξάσκηση στην αυτοαξιολόγηση με την επιλογή των εργασιών τους και επικοινωνούν, όταν μοιράζονται τον φάκελό τους με άλλους.

Τέλος, η αξιολόγηση βάσει του Φακέλου Εργασιών μπορεί να γίνει περισσότερο αντιληπτή σε αντιδιαστολή με τις παραδοσιακές μορφές αξιολόγησης. Ο πιο κάτω πίνακας παρουσιάζει περιληπτικά τις διαφορές της αξιολόγησης με βάση τον Φάκελο Εργασιών και της παραδοσιακής αξιολόγησης (Tierney, Carter & Desai, 1991):

Πίνακας 1: Σύγκριση Φακέλου Εργασιών και Παραδοσιακής Αξιολόγησης

Αξιολόγηση βάσει Φακέλου Εργασιών	Παραδοσιακή Αξιολόγηση
Αντιπροσωπεύει όλο το εύρος της παραγωγής γραπτού και προφορικού λόγου, στο οποίο συμμετέχουν οι μαθητές/τριες.	Οι μαθητές/τριες αξιολογούνται σε ένα περιορισμένο εύρος δοκιμασιών, οι οποίες μπορούν να μην αντιστοιχούν με αυτά που μπορούν οι μαθητές να κάνουν.
Εμπλέκει τους/τις μαθητές/τριες στην αξιολόγηση της προόδου τους και στο να θέτουν στόχους μάθησης.	Μηχανικά τα αποτελέσματα.
Μετρά τα επιτεύγματα του/της κάθε μαθητή/τριας, καθώς επιτρέπει τις ατομικές διαφορές.	Αξιολογεί όλους τους/τις μαθητές/τριες στην ίδια κατεύθυνση.
Αντιπροσωπεύει μια συναινετική προσέγγιση της αξιολόγησης. Έχει στόχο την αυτοαξιολόγηση.	Η διαδικασία αξιολόγησης δεν είναι συναινετική. Η αξιολόγηση των μαθητών/τριών δεν είναι στόχος.
Απευθύνεται στη βελτίωση, την προσπάθεια και την επιτυχία.	Απευθύνεται μόνο στην επιτυχία.
Συνδέει την αξιολόγηση και τη διδασκαλία με τη μάθηση.	Χωρίζει τη μάθηση, την αξιολόγηση και τη διδασκαλία.

1.2.2. Γιατί χρησιμοποιείται ο Φάκελος Εργασιών

Ο αντικειμενικός σκοπός της χρήσης του Φακέλου εργασιών είναι η βελτίωση της επίδοσης του/της μαθητή/τριας. Ο/η μαθητής/τρια χρησιμοποιεί το Φάκελο για να προσδιορίσει τις γνώσεις του, τις ανάγκες του και τα κίνητρά του. Ο ίδιος ο Φάκελος ευνοεί την εμπλοκή του/της μαθητή/τριας στη μάθησή του/της, οδηγώντας τον/τη να σκεφτεί ο/η ίδιος/α τρόπους βελτίωσης.

Η Hill και η Ruptic (1994: 33) αναφέρουν μεταξύ άλλων πως ο σκοπός της χρήσης του Φακέλου Εργασιών μπορεί να είναι ευρύτερος από την αξιολόγηση και να αντικατοπτρίζει όλη τη φιλοσοφία και τους στόχους της εκπαίδευσης, όπως είναι η

τεκμηρίωση της μάθησης και της προόδου¹, η επικέντρωση στις «καλύτερες εργασίες» των μαθητών/τριών, η ενθάρρυνση για πρωτοβουλία και δημιουργικότητα, η βελτίωση της διδασκαλίας, η ανταλλαγή πληροφοριών με τις οικογένειες και τους/τις άλλους/ες δασκάλους/ες, η ανατροφοδότηση των μαθητών/τριών και η δημιουργία θετικής αυτοεικόνας, η ενθάρρυνση για συλλογισμό και η καθοδήγηση των μαθητών στο να θέτουν στόχους και η παροχή μιας συνολικής εικόνας για τις ικανότητες του/της μαθητή/τριας, για τον/την ίδιο/α τον/τη μαθητή/τρια και την οικογένειά του/της.

Ένας καλά σχεδιασμένος Φάκελος Εργασιών μπορεί να προσφέρει στους/στις δασκάλους/ες τη δυνατότητα να αξιολογήσουν την πρόοδο του/της μαθητή/τριας, στους γονείς τη δυνατότητα να επικοινωνήσουν πιο αποτελεσματικά με τους δασκάλους, ώστε να συζητήσουν για τις εργασίες των μαθητών, τη δυνατότητα σε δασκάλους και στις διευθύνσεις των σχολείων να αξιολογήσουν προγράμματα διδασκαλίας και τη δυνατότητα στους/στις ίδιους/ες τους/τις μαθητές/τριες να γίνουν συμμετοχοί στη διαδικασία αξιολόγησης (Hart, 1994). Το τελευταίο σημείο είναι ίσως και το πιο σημαντικό. Οι μαθητές/τριες συμμετέχουν ενεργά στην αξιολόγηση, επιλέγοντας τις κατάλληλες εργασίες, δικαιολογώντας την επιλογή τους. Όλη αυτή η διαδικασία αναπτύσσει τη δεξιότητα της αυτοαξιολόγησης.

Ο Φάκελος Εργασιών δίνει την επίδοση και την πρόοδο του/της μαθητή/τριας, φτιάχνοντας πορτραίτα για τους/τις μαθητές/τριες ως αναγνώστες/τριες και συγγραφείς, παρέχει απαντήσεις που βοηθούν τους/τις μαθητές/τριες να αναγνωρίσουν, να διευκρινίσουν και να προοδεύσουν μέσα από την επιλογή στόχων, βοηθά τους/τις μαθητές/τριες να αναπτύξουν την αυτοεικόνα τους και η ίδια η χρήση του έχει επιρροή στις πρακτικές διδασκαλίας που έχει ο/η κάθε δάσκαλος/α, καθώς και στις απόψεις τους (Kieffer & Faust, 1994). Επιπλέον, δίνεται η δυνατότητα στους μαθητές να πάρουν την ευθύνη της μάθησής τους – «να αναλάβουν την κυριότητα» (Paulson, Paulson & Meyer, 1991). Ο Φάκελος Εργασιών χρησιμοποιείται ως αναπόσπαστο μέρος της μάθησης. Παρέχει στους/στις μαθητές/τριες και στους/στις δασκάλους/ες τους πληροφορίες για το πόσο καλά έχουν αναπτύξει τις δεξιότητές τους και τις γνώσεις τους και τι χρειάζονται επιπλέον για να τις αναπτύξουν περισσότερο. Προσφέρει ένα διαγνωστικό εργαλείο, που παρέχει στους/στις μαθητές/τριες το προφίλ των δεξιοτήτων τους για να τους/τις

¹ βλ. επίσης Valencia, 1990 και Wolf, 1989b.

βοηθήσει να γίνουν όλο και περισσότερο ανεξάρτητοι/ες μαθητές/τριες (Barootchi & Keshavarz, 2002).

Η αξιολόγηση μέσω του Φακέλου Εργασιών είναι από τη φύση της ενσωματωμένη πλήρως στην οδηγία. Δεν υπάρχει χρόνος που χάνεται στην αξιολόγηση και η ίδια η αξιολόγηση αποτελεί μια αληθινή εμπειρία μάθησης και όχι μια εξωτερική διαδικασία μάθησης. Η αυξανόμενη μεταγνώση, η οποία δημιουργείται μέσα από τη χρήση του Φακέλου Εργασιών, έχει έναν θετικό αντίκτυπο στην αυτοπεποίθηση των μαθητών/τριών, διευκολύνει τους/τις μαθητές/τριες να χρησιμοποιήσουν στρατηγικές εκμάθησης και αυξάνει τη δυνατότητα των μαθητών/τριών να αξιολογήσουν και να αναθεωρήσουν την εργασία τους. Ακόμη, προσφέρεται η δυνατότητα στον δάσκαλο/α να γνωρίσει σε βάθος τον μαθητή/τρια του/της, ώστε να μπορέσει να εξατομικεύσει την οδηγία προς αυτόν. Τέλος, η δυνατότητα που δίνεται για συμμετοχή των γονέων μέσα από το Φάκελο αποτελεί ένα σημαντικό παράγοντα στην εκπαιδευτική επιτυχία και συμβαδίζει απόλυτα με τις σύγχρονες θεωρίες για το νέο ρόλο του εκπαιδευτικού συστήματος.

1.2.3. Τα βασικά χαρακτηριστικά του

Τα βασικά χαρακτηριστικά του Φακέλου Εργασιών, τα οποία τονίζονται στη βιβλιογραφία είναι τα ακόλουθα (Γεωργούσης, 1998):

- I. Η χρήση στοιχείων που αντικατοπτρίζουν εργασία σε πραγματικές καταστάσεις της ζωής.
- II. Τα χρονικά πλαίσια του Φακέλου Εργασιών. Η διαφορά του Φακέλου Εργασιών από μια συμβατική εξέταση είναι ότι μπορεί να «συλλάβει» προσπάθειες μιας σχετικά εκτεταμένης χρονικής περιόδου. Προσφέρει ένα περιβάλλον που επιτρέπει λάθη, αποτυχημένες προσπάθειες και αδιέξοδα, τα οποία επεκτείνονται σε μακρύτερες χρονικές περιόδους για διορθώσεις λαθών, λύσεις προβλημάτων και παραγωγικές δημιουργικές αλλαγές στην κατεύθυνση του/της μαθητή/τριας.
- III. Η συγκέντρωση σημαντικών εργασιών για αξιολόγηση, δηλαδή οι εργασίες που απαιτούν υψηλότερα επίπεδα κατανόησης (ανάλυση, σύνθεση και αξιολόγηση), εκείνες που απαιτούν εφαρμογή ειδικών διαδικασιών ή στρατηγικών για να καταλήξει κάποιος/α σε απαντήσεις, και εκείνες που είναι πολύπλοκες και προκλητικές.

- IV. Η ενθάρρυνση συνεργασίας μεταξύ μαθητών/τριών και μεταξύ διδάσκοντος/ουσας και μαθητή/τριας.
- V. Η χρήση πολλαπλών διαστάσεων για την αξιολόγηση της εργασίας του μαθητή. Πρέπει να εξετάζουν πέρα από απλές γνώσεις και τις στρατηγικές που συνδέονται με το περιεχόμενο συγκεκριμένης ύλης, μεθόδους διερεύνησης και διαδικασίες εργασίας που είναι ουσιώδη συστατικά στοιχεία της μάθησης των μαθητών/τριών.
- VI. Η ενθάρρυνση της αναλυτικής σκέψης των μαθητών/τριών.
- VII. Η συγχώνευση της αξιολόγησης και της διδασκαλίας. Η αξιολόγηση πέρα από ακριβείς πληροφορίες για την εκτέλεση του/της μαθητή/τριας σε συνεχή βάση, πρέπει να παρωθεί τους/τις μαθητές/τριες για μάθηση και να διευκολύνει τη διδασκαλία.

Πέραν από αυτά τα χαρακτηριστικά που έχουν αναφερθεί αναφέρονται και κάποια ερωτήματα όπως το ποιος αποφασίζει τι θα περιληφθεί στο Φάκελο, σε ποιους απευθύνεται, πού παραμένει ο Φάκελος και ποιος είναι ο ρόλος του/της δασκάλου/ας και του/της μαθητή/τριας.

Ο Φάκελος Εργασιών του/της μαθητή/τριας, ως εναλλακτική μορφή αξιολόγησης, αποτελεί μια ανοικτή διαδικασία και συνευθύνη εκπαιδευτικού και μαθητή/τριας. Το κοινό των αξιολογητών (audience) στο οποίο απευθύνεται ο φάκελος έχει ως στόχο να μελετήσει το φάκελο και να κατανοήσει τον τρόπο σκέψης του/της μαθητή/τριας. Κύριος αποδέκτης του φακέλου είναι ο/η ίδιος/α ο/η μαθητής/τρια (Seely, 1994). Οι φάκελοι παραμένουν στο σχολείο σε ασφαλή χώρο και η φύλαξή τους είναι συνευθύνη μαθητή/τριας και δασκάλου/ας. Όταν ο/η μαθητής/τρια έχει να προσθέσει κάτι στον ατομικό του φάκελο, ζητά την άδεια από τον/τη δάσκαλο/α ή ένα υπεύθυνο/η μαθητή/τρια. Ο φάκελος δε μεταφέρεται στο σπίτι, παρά μόνο με την άδεια του/της δασκάλου/ας, όταν χρειαστεί και η συμβολή των γονιών στην αξιολόγηση.

Όσον αφορά, τέλος, τον ρόλο του/της δασκάλου/ας και του/της μαθητή/τριας μέσα στην εναλλακτική αυτή μορφή αξιολόγησης φαίνεται στον πιο κάτω πίνακα (Tierney, Carter & Desai, 1991):

Πίνακας 2: Ο ρόλος του/της δασκάλου/α και του/της μαθητή/τριας στη χρήση του Φακέλου Εργασιών

Ο ρόλος του/της δασκάλου/α	Ο ρόλος του/της μαθητή/τριας
Παρέχει μια καλά εφοδιασμένη τάξη.	Επιλέγει τα θέματα που θα γράψει.
Σχεδιάζει τη συμμετοχή, την αλληλεπίδραση και την ενθάρρυνση των μαθητών, ώστε να κάνουν τις δραστηριότητες της τάξης.	Επιλέγει το υλικό ανάγνωσης.
Παρέχει χρόνο για αξιολογήσεις οι οποίες ενθαρρύνουν τη λήψη αποφάσεων, τη σχεδίαση, τη συζήτηση, τη μελέτη και την ανταπόκριση.	Οργανώνει, διατηρεί και ευθύνεται για τη χρήση του Φακέλου Εργασιών.
Παρέχει οδηγίες και διαμορφώνει τις προσδοκίες.	Συμμετέχει στη διαδικασία της αυτο- και ετεροαξιολόγησης.
Αξιολογεί την πρόοδο, την προσπάθεια, τη διαδικασία και την επιτυχία του μαθητή.	Συλλέγει, αναλύει, συγκρίνει και επιλέγει τις εργασίες που τον αντιπροσωπεύουν.
Βοηθά τους/τις μαθητές/τριες να διαχειριστούν το Φάκελο.	Συνεργάζεται μαζί με άλλους για να κατανοήσει τις δυνατότητες και τις αδυναμίες του.
Επιλέγει και αναλύει τις εργασίες των μαθητών.	Θέτει στόχους.
Αναπτύσσει ένα διαλογικό στυλ μάθησης.	
Χρησιμοποιεί πληροφορίες που τις έχει μαζέψει μετά από διάλογο με τους/τις μαθητές/τριες.	
Χρησιμοποιεί τις αναλύσεις και τις εργασίες στην έκθεση για τους/τις συμμετέχοντες/ουσες.	

1.3. Τυπολογία Φακέλου Εργασιών

Οι Φάκελοι Εργασιών ανάλογα με το ακροατήριο στο οποίο απευθύνονται, τους σκοπούς τους οποίους προσπαθούν να επιτύχουν και τις προσπάθειες των μαθητών/τριών που αξιολογούν διακρίνονται σε διαφορετικούς τύπους.

Ο Φάκελος Εργασιών μπορεί να έχει διαφορετικό σκοπό σε διαφορετικές στιγμές κατά τη διάρκεια της σχολικής χρονιάς. Με βάση το σκοπό και τη χρονική διάρκεια αναφέρονται δύο τύποι Φακέλου: α) ο Φάκελος Διαδικασίας (process portfolio) και β) ο Φάκελος Προϊόντος (product portfolio) (Cole et al. 2000: 10-11).

Ο βασικότερος και περισσότερο αποτελεσματικός τύπος portfolio είναι ο Φάκελος Διαδικασίας. Κατά τη διάρκεια της σχολικής χρονιάς οι μαθητές/τριες χρησιμοποιούν το φάκελο ως εργαλείο ανάπτυξης. Πρέπει να αποδεικνύει ο/η μαθητής/τρια την επίδοση του/της κατά την έναρξη εκμάθησης μιας περιοχής του αναλυτικού προγράμματος. Στο σημείο αυτό οι μαθητές/τριες πρέπει να απαντήσουν σε ερωτήσεις, όπως: γιατί η επίδοσή σου είναι σε αυτό το επίπεδο; Σε ποια κατεύθυνση πιστεύεις ότι θα μετακινηθείς; Πώς σχεδιάζεις να βρεθείς εκεί; Πότε; Καθώς οι μαθητές προοδεύουν, οι δάσκαλοι συλλέγουν προσωρινές ενδείξεις, για να τεκμηριώσουν τη μετακίνηση των μαθητών/τριών προς τη μάθηση. Όταν οι μαθητές/τριες συμπληρώσουν επιτυχώς την εργασία τους, η τελική ένδειξη πρέπει να τοποθετηθεί στον Φάκελο. Μόλις οι μαθητές/τριες κατανοήσουν την εργασία τους, χρειάζεται μια περίληψη του τι τους οδήγησε στη μάθηση και τι χρειάζονται για το μέλλον.

Ακόμη και ημιτελής εργασία μπορεί να τοποθετηθεί στον Φάκελο, για να αναγνωριστεί μια προβληματική περιοχή. Οι μαθητές/τριες, τότε, σκέφτονται γιατί είναι πρόβλημα και τι μπορεί να γίνει γι' αυτό. Η Wolf (1989a) εξηγεί ότι η χρονολογική παρακολούθηση της εργασίας των παιδιών και η καταγραφή της εξέλιξής της παρέχει μια αξιολογη άποψη της διαδικασίας μάθησής τους. Μέσα στο φάκελο μπορούν να συμπεριληφθούν πολλές εργασίες (projects), εργασίες που βρίσκονται σε εξέλιξη και αποτελέσματα εξετάσεων ως δείγματα της όλης προόδου του/της μαθητή/τριας. Η συλλογή, η σύγκριση, η επιλογή, η αναθεώρηση και η αξιολόγηση του περιεχομένου του Φακέλου μπορεί να γίνει σε συνεργασία του/της μαθητή/τριας με τους/τις συμμαθητές/τριες, τους/τις δασκάλους/ες και τους γονείς

του. Οι γονείς και οι συμμαθητές/τριες μπορούν να προσθέσουν σχόλια και οι δάσκαλοι μπορούν να προσθέσουν δείγματα της εργασίας τους και άλλα στοιχεία.

Λόγω του όγκου και του χρόνου που χρειάζεται για να δημιουργηθεί ο Φάκελος Διαδικασίας, έχει επινοηθεί μια άλλη μορφή φακέλου. Αντί του πλούσιου και δυναμικού Φακέλου Διαδικασίας, μπορεί να δημιουργηθεί ένας πιο λιτός και συνοπτικός φάκελος, που ονομάζεται Φάκελος Υλικού. Ο πιο ρεαλιστικός χρόνος δημιουργίας ενός τέτοιου φακέλου μπορεί να είναι το τέλος της σχολικής χρονιάς ή η ολοκλήρωση ενός προγράμματος σπουδών. Ο Φάκελος Εργασιών πρέπει να αντικατοπτρίζει την ύλη που του έχει ανατεθεί να μάθει. Όλες οι επιλογές πρέπει να είναι εργασίες που θέλει να παρουσιάσει ο/η μαθητής/τρια και απεικονίζουν την επιτυχία του στο πρόγραμμα σπουδών. Το σχολικό σύστημα πρέπει να διατηρεί αντίγραφο του Φακέλου για μελλοντική αναφορά. Για να επιτευχθεί μεγαλύτερο επίπεδο μάθησης, πρέπει ο/η δάσκαλος/α να συμπεριλάβει σχόλια για το πώς έχουν πετύχει τη μάθηση οι μαθητές/τριες, διότι η καθημερινή πρόοδος του/της μαθητή/τριας δεν απεικονίζεται και οι γονείς σχηματίζουν πολλές φορές μια λανθασμένη εικόνα για το μαθητή, αφού παρουσιάζεται μόνο η καλύτερη εργασία.

Μια διαφορετική τυπολογία Φακέλου Εργασιών είναι: α) ο διεπιστημονικός φάκελος εργασιών (cross-discipline portfolio), β) ο φάκελος εργασιών σε συγκεκριμένο επιστημονικό πεδίο (discipline-based portfolio), γ) ο συνεχής φάκελος (pass-along portfolio) και δ) ο φάκελος αποφοίτησης (graduation portfolio) (Seidel et al., 1997: 40-43).

Οι διεπιστημονικοί φάκελοι είναι συλλογές εργασιών από διάφορες γνωστικές περιοχές, οι οποίες έχουν παραχθεί κατά τη διάρκεια ενός τριμήνου ή μιας σχολικής χρονιάς. Τέτοιου είδους φάκελοι χρησιμοποιούνται συνήθως στα δημοτικά σχολεία, με μια τεράστια έκταση εργασιών, όπως γραφή πολλών ειδών κειμένου, καλλιτεχνικές εργασίες, τεκμηριώσεις επίδοσης, εκθέσεις κτλ. Η ετερομορφία αυτή αντικατοπτρίζει μια ποικιλία από δραστηριότητες, μαθήματα και δεξιότητες που αποκτώνται στην αίθουσα διδασκαλίας. Η συγκεντρωμένη εργασία αντιπροσωπεύει αρχικά σχέδια ή στάδια παραγωγής, καθώς επίσης και τελικά προϊόντα. Ο διεπιστημονικός φάκελος ταιριάζει για μια αξιολόγηση όλης της προσωπικότητας του μαθητή. Ο τύπος αυτός είναι ιδιαίτερα αποτελεσματικός στο να εντοπίζει εξελικτικές αλλαγές και στο να αποκαλύπτει τα ενδιαφέροντα ή τις απορίες των μαθητών. Η πρόκληση έγκειται στο να διαφυλάξει τις διεπιστημονικές προσπάθειες

από το να καταστούν αυτές συλλογές χωρίς δομή στερούμενες σκοπού. Για παράδειγμα μπορεί να αναπτυχθεί ένας φάκελος που να αναπτύξει ένα σύνθετο προφίλ των δυνατοτήτων και των προτιμήσεων των μαθητών/τριών της τάξης.

Ο φάκελος εργασιών σε συγκεκριμένη επιστημονική περιοχή τεκμηριώνει τις δεξιότητες ή τα επιτεύγματα σε συγκεκριμένες επιστημονικές περιοχές, όπως η γραφή, οι εικαστικές τέχνες, οι κοινωνικές επιστήμες ή τα μαθηματικά. Η συλλογή εργασιών εστιάζεται σε μια μόνο επιστημονική περιοχή - γραφή - και μερικές φορές σε ένα μόνο είδος γραφής, όπως είναι η ποίηση. Η εστία είναι πολύ συγκεκριμένη και διευκολύνει το σχηματισμό μιας σε βάθος εικόνας της εργασίας του/της μαθητή/τριας στην περιοχή αυτή. Ο συγκεκριμένος εστιασμός σε αυτό το είδος φακέλου καθιστά εύκολη τη χρήση του για τη χαρτογράφηση των διακυμάνσεων της προόδου του/της μαθητή/τριας σε μια περιοχή του αναλυτικού προγράμματος.

Ο συνεχής φάκελος αντιμετωπίζεται ως ιδιαίτερη κατηγορία, αφού διαβιβάζεται στο μαθητή κατά την επόμενη σχολική χρονιά. Αυτός ο τύπος φακέλου χρησιμεύει ως εισαγωγή, διευκολύνοντας τη συνέχεια από το ένα σχολικό έτος στο άλλο και την επικοινωνία μεταξύ των τάξεων. Με τον συνεχή φάκελο ο/η δάσκαλος/α μπορεί να διαμορφώσει μια άποψη για την πρόοδο του/της μαθητή/τριας που εκτείνεται σε πολλές σχολικές χρονιές. Η συσσωρευτική αυτή καταγραφή της εργασίας του μαθητή διευκολύνει την παρακολούθηση της συνέχειας στην ανάπτυξη και τη μάθησή του/της.

Ο φάκελος αποφοίτησης δείχνει τα επίπεδα μάθησης και δημιουργικότητας που επιτεύχθηκαν από τους/τις μαθητές/τριες κατά τη διάρκεια της σχολικής χρονιάς, αλλά πολύ λίγα αντικατοπτρίζουν από την εκπαιδευτική διαδικασία. Οι τελειόφοιτοι/ες μπορούν να χρησιμοποιήσουν τέτοιου είδους φακέλους σε συνεντεύξεις για εργασία ή για να γίνουν δεκτοί σε ιδρύματα ανώτατης εκπαίδευσης.

Άλλοι τύποι φακέλων είναι ο φάκελος του/της μαθητή/τριας (student portfolio), ο φάκελος συνθετικών εργασιών (project portfolio), ο ειδικός και επαγγελματικός φάκελος (expert and professional portfolio) και ο προσωπικός φάκελος (personal portfolio) (Kimeldorf, 1994). Ο αρχικός στόχος του φακέλου του/της μαθητή/τριας είναι να αποδειχθεί τι έχει μάθει ο/η μαθητής/τρια στο σχολείο. Ο φάκελος μπορεί να περιέχει δείγματα από μεθόδους ή διαδικασίες που έχει κατανοήσει, τις προσπάθειες που έχει καταβάλει ή ειδικές γνώσεις ή δεξιότητες που έχει αποκτήσει. Ο φάκελος

συνθετικών εργασιών μοιάζει με ένα φιλμ τεκμηρίωσης που δείχνει την προσπάθεια ή τη σειρά των βημάτων που ακολούθησε στην εργασία ή στην ανεξάρτητη του μελέτη. Στον ειδικό και επαγγελματικό φάκελο ο στόχος είναι να γίνει ο/η μαθητής/τρια «ειδικός» σε ένα θέμα. Ακόμη, ο προσωπικός φάκελος μοιάζει με ένα λεύκωμα με τα πράγματα που ενδιαφέρουν τον/τη μαθητή/τρια.

Τέλος, άλλοι τύποι φακέλων² είναι ο φάκελος απόδοσης (Graves & Sunstein, 1992), ο φάκελος σχετικός με μια σειρά μαθημάτων και ο φάκελος ανασκόπησης της μάθησης στον οποίο τεκμηριώνεται και διαφωτίζεται η πρόοδος στην κατανόηση των εμπειριών από τις εργασίες (Smith, 1998).

1.4. Περιεχόμενο του Φακέλου Εργασιών

Ο Φάκελος Εργασιών μπορεί να έχει πολλαπλούς, αλλά όχι συγκρουόμενους σκοπούς. Μπορεί ακόμη να περιλαμβάνει τους προσωπικούς στόχους, τα ενδιαφέροντα και τα διάφορα στυλ μάθησης των μαθητών/τριών. Οι επιλογές μπορεί ακόμη να αντικατοπτρίζουν τα ενδιαφέροντα των δασκάλων και των γονιών. Ένας σχεδόν καθολικός σκοπός του φακέλου επικεντρώνεται στην προβολή της προόδου του/της μαθητή/τριας στα διάφορα προγράμματα διδασκαλίας.

Επειδή, ο φάκελος εργασιών πρέπει να συμπεριλαμβάνει πληροφορίες για την ανάπτυξη του μαθητή, μπορούν να συμπεριληφθούν ποικίλα στοιχεία μέσα. Για την πλήρη απόκτηση της γνώσης και των δεξιοτήτων, τα πιο προφανή στοιχεία για την εισαγωγή στο φάκελο είναι μια σειρά από εργασίες των μαθητών/τριών (σε φύλλα, κασέτες και βίντεο) τα οποία αποδεικνύουν τη βελτίωση. Οι στάσεις, οι αλλαγές που παρατηρούνται στην καταγραφή των ενδιαφερόντων, οι παρατηρήσεις ή οι εξωτερικές δραστηριότητες απεικονίζουν την ανάπτυξη.

Οι φάκελοι δεν έχουν ακόμη γίνει κοινή διαδικασία, γι' αυτό οι δάσκαλοι/ες πρέπει να παρέχουν παραδείγματα φακέλων και ερωτήσεις που θα βοηθήσουν στην επιλογή των στοιχείων για εισαγωγή. Οι δάσκαλοι/ες πρέπει να αναγνωρίσουν τις δεξιότητες και τις τεχνικές που συμπεριλαμβάνονται στη δημιουργία ενός αποτελεσματικού φακέλου. Το γεγονός αυτό απαιτεί οικειότητα και άνεση στην εφαρμογή του φακέλου. Σε όλες τις εκπαιδευτικές επιδιώξεις, ο/η δάσκαλος/α καθορίζει την επιτυχία του φακέλου. Η εφαρμογή της χρήσης του φακέλου από δασκάλους/ες οι οποίοι είναι εκ των προτέρων επιφυλακτικοί θα δημιουργήσει προβλήματα.

² Για διαφορές στην αποτελεσματικότητα των διαφόρων τύπων φακέλων βλ. Tillema, 2001.

Πριν τον καθορισμό της χρησιμότητας οποιουδήποτε εργαλείου, οι δάσκαλοι πρέπει να δώσουν προσοχή στα δυνατά οφέλη. Οι πιο κάτω λόγοι μπορεί να αποβούν υποβοηθητικοί για το δάσκαλο, όταν αυτός σχεδιάζει και οργανώνει τα περιεχόμενα του φακέλου εργασιών των μαθητών/τριών:

- I. Η αντιστοιχία με τους σκοπούς του αναλυτικού προγράμματος. Οι φάκελοι εργασιών τονίζουν τους καθημερινούς εκπαιδευτικούς στόχους. Σχετίζονται με τους ειδικούς στόχους και τις εμφάνσεις που δίνει το σχολείο.
- II. Όργανο συζήτησης. Οι φάκελοι προσφέρονται ως συγκεκριμένο όχημα για συζητήσεις μεταξύ μαθητή/τριας – δασκάλου/ας, γονιού – δασκάλου/ας και γονιού – παιδιού.
- III. Σύγκριση εργασιών. Ο φάκελος δρα ως ένας φακός διαμέσου των τμημάτων, παρέχοντας στοιχεία για μελλοντική ανάλυση.
- IV. «Παραλλαγές» εργασιών. Η διαφορετικότητα των δειγμάτων εργασίας είναι αποτέλεσμα του καταρτισμού του φακέλου. Παρέχοντας τη δυνατότητα για πολλά βήματα, ώστε να δοθεί η τελική μορφή της εργασίας, ο/η δάσκαλος/α έχει στοιχεία για να αναγνωρίσει τα εμπόδια που βρίσκουν οι μαθητές/τριες.
- V. Πλεονεκτήματα και υποχρεώσεις. Παρατηρώντας τη συνολική δουλειά από τα δείγματα εργασίας των μαθητών/τριών, οι δάσκαλοι/ες μπορούν να αναγνωρίσουν τις δυνατότητες και τις αδυναμίες των μαθητών/τριών. Τότε, ο/η δάσκαλος/α εκφράζει στρατηγικές για να χρησιμοποιήσει τις δυνατότητες των μαθητών/τριών, ώστε να βοηθηθεί η προβληματική περιοχή (Cole et al., 2000).
- VI. Τα πρότυπα και τα κριτήρια που χρησιμοποιούνται για την αξιολόγηση των θεμάτων του φακέλου εργασιών πρέπει να είναι τα ίδια με εκείνα που χρησιμοποιούνται στην καθημερινή διδασκαλία.
- VII. Ο τρόπος που οργανώνεται και χρησιμοποιείται ένας φάκελος εργασιών πρέπει να συνάδει με τις αξίες που μεταβιβάζει ο/η δάσκαλος/α μέσω των διδακτικών του δραστηριοτήτων (π.χ. αν η διδασκαλία του δίνει έμφαση στο να αναλαμβάνουν οι μαθητές/τριες την ευθύνη της μάθησής τους, η διαδικασία συγκρότησης του φακέλου πρέπει να συνάδει με την προσέγγιση αυτή) (Arter & Spandel, 1992).

Για να καταστεί ο φάκελος εργασιών χρησιμότερος πρέπει να περιλαμβάνει μια ποικιλία στοιχείων, έτσι ώστε ο/η μαθητής/τρια, ο/η δάσκαλος/α και οι γονείς να αποκτήσουν μια ακριβή εικόνα για την ανάπτυξη του/της μαθητή/τριας (Valencia, 1990).

Για αυτή την ποικιλία στοιχείων που μπορούν να συμπεριληφθούν στο φάκελο εργασιών έχουν προταθεί διάφορες ερωτήσεις, οι οποίες είναι υποβοηθητικές, ώστε να προσδιοριστεί το περιεχόμενο του φακέλου (Hart, 1994, Varvus, 1990):

- I. Τι γίνεται όταν ο φάκελος βασίζεται στο σκοπό δημιουργίας του. Θα χρησιμοποιηθεί κυρίως για να ενθαρρύνει την αυτοαξιολόγηση; Θα χρησιμοποιηθεί για ευρύτερους σκοπούς αξιολόγησης;
- II. Το περιεχόμενο, επίσης, ποικίλει ανάλογα με το ακροατήριο. Ποιος θέλει να γνωρίζει για το φάκελο, οι μαθητές/τριες, οι γονείς, οι δάσκαλοι/ες, οι διοικητικοί της εκπαίδευσης ή οι άλλοι εκπαιδευτικοί;
- III. Το περιεχόμενο ποικίλει ανάλογα με το τι θέλει να δει το ακροατήριο. Την καλύτερη εργασία του/της μαθητή/τριας; Μια καταγραφή της προόδου του από το πρώτο δείγμα στην τελική προσπάθεια συγγραφής; Στοιχεία για την ανάπτυξη και τις αλλαγές που έχει κάνει;
- IV. Τα επιλεγμένα στοιχεία του φακέλου εργασιών θα δείξουν όψεις της ανάπτυξης του μαθητή, στις οποίες οι μαθητές/τριες αδυνατούν να ανταποκριθούν ή τα στοιχεία αυτά θα επιβεβαιώσουν τις ενδείξεις που οι βαθμοί των εξετάσεων ήδη υποδηλώνουν για την επίδοση του/της μαθητή/τριας;
- V. Ποια είδη ενδείξεων δείχνουν καλύτερα την πρόοδο του/της μαθητή/τριας προς αναγνωρισμένους σκοπούς μάθησης;

Οι μαθητές/τριες και οι δάσκαλοι/ες πρέπει να είναι επιλεκτικοί στο τι θα συμπεριληφθεί στο φάκελο εργασιών, για να εξασφαλιστεί ότι τα περιεχόμενα είναι επικεντρωμένα στους στόχους του αναλυτικού προγράμματος. Ο φάκελος εργασιών πρέπει να συμπεριλαμβάνει ένα πίνακα με τα περιεχόμενα, τα στοιχεία αυτού που έκανε την επιλογή της εργασίας, την ημερομηνία της εργασίας, την περιγραφή της δραστηριότητας και το συλλογισμό του/της μαθητή/τριας για τη συγκεκριμένη επιλογή. Οι μαθητές/τριες πρέπει να έχουν προσέγγιση στους δικούς τους φακέλους εργασιών.

Μόλις τα περιεχόμενα για τη γνώση αναγνωριστούν, οι μαθητές/τριες πρέπει να κάνουν την αρχική επιλογή. Οι δάσκαλοι/ες πρέπει να παρέχουν τις κατάλληλες οδηγίες στους/στις μαθητές/τριες για να επιλέξουν την καλύτερη εργασία και να διευκρινίσουν για ποιο λόγο έχουν κάνει την επιλογή. Οι δάσκαλοι/ες, ως καλοί σύμβουλοι, θα πρέπει να βοηθήσουν τους/τις μαθητές/τριες στο να κάνουν την επιλογή.

Ο φάκελος μπορεί να περιλαμβάνει ποικιλία θεμάτων και δραστηριοτήτων. Έχοντας κατανοήσει ότι ο φάκελος προσφέρεται ως ένα βιογραφικό εργασιών και ότι «συλλαμβάνει» διαφορετικά στιγμιότυπα της μάθησης του/τις μαθητή/τριας, βοηθά στη διαδικασία επιλογής. Σε μια εργασία project, η επιλογή των εργασιών σε όλη τη διάρκεια του project, βοηθά στην αναγνώριση των ποικίλων διανοητικών στόχων. Είναι απαραίτητο τα στοιχεία που εισάγονται να συσχετίζονται με στάσεις και τιμές. Απαιτείται οι δάσκαλοι να συμπεριλαμβάνουν αξιολογήσεις με δεδομένα για τη στάση των μαθητών/τριών στη μάθηση και στην αυτοεκτίμηση.

Όταν βοηθούνται οι μαθητές/τριες στη διαδικασία επιλογής, οι δάσκαλοι/ες πρέπει να δείξουν ιδιαίτερη προσοχή στα στοιχεία που επιλέχθηκαν να αποδεικνύουν την ανάπτυξη, τόσο στην αρχή όσο και στο τέλος.

Πιο συγκεκριμένα οι Tierney, Carter και Desai (1991) δίνουν μια μεγάλη λίστα πιθανών στοιχείων τα οποία μπορούν να συμπεριληφθούν σε ένα φάκελο εργασιών, που έχει σκοπό την κατανόηση και την παραγωγή γραπτού λόγου. Τα στοιχεία αυτά δεν μπορούν να συμπεριληφθούν σε κάθε φάκελο του/της μαθητή/τριας και υπάρχουν, επίσης, στοιχεία τα οποία είναι σημαντικά σε μαθητές/τριες δημοτικού και άλλα σημαντικά σε μεγαλύτερης ηλικίας μαθητές/τριες. Η λίστα αυτή δεν είναι εξαντλητική, αλλά δίνει μια ιδέα των στοιχείων που μπορούν να συμπεριληφθούν στο φάκελο για να παρουσιάσουν τον μαθητή/τρια ως αναγνώστη/στρια ή συγγραφέα.

Στη λίστα υπάρχουν στοιχεία διαδικασίας και παραγωγής. Τα στοιχεία διαδικασίας αποκαλύπτουν πώς οι μαθητές/τριες μετακινούνται στις δραστηριότητες κατανόησης και παραγωγής γραπτού λόγου. Η έμφαση δίνεται στις στρατηγικές που έχουν χρησιμοποιηθεί και στη γνώση που έχουν οι μαθητές/τριες για τις στρατηγικές που έχουν χρησιμοποιήσει. Τα στοιχεία διαδικασίας αποκαλύπτουν ατομικές διαφορές για το πώς οι μαθητές/τριες μετακινούνται στην κατανόηση και στην παραγωγή

γραφτού λόγου και ενθαρρύνει τη γνώση και τη σκέψη για τη σημαντικότητα του «ταξιδιού» αυτού.

Τα στοιχεία παραγωγής αποδεικνύουν αν έχουν κατανοήσει και μπορούν να εκπληρώσουν τους στόχους που έχουν θέσει. Είναι παραδείγματα για το τι έχουν διαβάσει οι μαθητές/τριες, ομαδικές εργασίες, κ.ά. Αποκαλύπτουν τις δυνατότητες και τις ανάγκες των μαθητών/τριών στην επικοινωνία με το ακροατήριο.

Η λίστα με τα στοιχεία που μπορούν να συμπεριληφθούν στο φάκελο εργασιών είναι:

- ✓ Ομαδικές εργασίες, έρευνες και εκθέσεις σχετικές με την κατανόηση και την παραγωγή γραπτού λόγου.
- ✓ Αγαπημένα ποιήματα, τραγούδια, επιστολές και σχόλια.
- ✓ Ενδιαφέρουσες απόψεις για απομνημόνευση.
- ✓ Τελικά δείγματα εργασιών που απεικονίζουν το εύρος παραγωγής γραπτού λόγου, όπως κείμενα επιχειρηματολογίας, επιστολές, ποιήματα και αφηγήσεις.
- ✓ Παραδείγματα παραγωγής γραπτού λόγου που έχουν συνάφεια με τους στόχους του αναλυτικού προγράμματος, όπως εκθέσεις, ημερολόγια και έντυπα καταγραφής λογοτεχνικών κειμένων.
- ✓ Παραδείγματα λογοτεχνικών κειμένων, όπως κείμενα δραματικών έργων.
- ✓ Καταγραφές των βιβλίων που έχουν διαβαστεί.
- ✓ Κασέτες οι οποίες έχουν ακουστεί.
- ✓ Γραπτές απαντήσεις για τα συστατικά μέρη των λογοτεχνικών κειμένων, όπως είναι η πλοκή, το σκηνικό, η άποψη, η ανάπτυξη χαρακτήρων, η σύνδεση με τη ζωή, το θέμα και η κριτική.
- ✓ Κείμενα τα οποία φανερώνουν κριτική σκέψη για ό,τι έχει διαβαστεί.
- ✓ Σημειώσεις από ατομική μελέτη.
- ✓ Έγγραφα τα οποία αποτελούν τεκμήρια του ρυθμού ανάπτυξης, της οργάνωσης, της άρθρωσης, της αίσθησης του ακροατηρίου, της επιλογής λέξεων και της σαφήνειας.

- ✓ Έγγραφα τα οποία δείχνουν την ανάπτυξη σε ιδιαίτερα χαρακτηριστικά, όπως είναι η δυνατότητα αυτοδιόρθωσης, η στίξη, η ορθογραφία και η γραμματική.
- ✓ Εργασίες στις οποίες να φαίνεται η αρχική μορφή, οι ενδιάμεσες και η τελική.
- ✓ Τεκμήρια για την προσπάθεια.
- ✓ Αυτοαξιολογήσεις.

Συναφής με την προηγούμενη λίστα είναι και ο ακόλουθος πίνακας που προτείνει κάποια γενικότερα στοιχεία που μπορούν να ενσωματωθούν μέσα στο φάκελο εργασιών, οποιοσδήποτε κι αν είναι ο σκοπός αυτού:

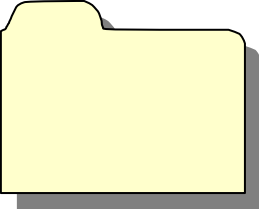
Πίνακας 3: Περιεχόμενα φακέλου εργασιών		
ανέκδοτα αρχεία		κασέτες ήχου
σχόλια		σχέδια
ετεροαξιολογήσεις		περιγραφές
βιντεοταινίες		έργα τέχνης
φωτογραφίες		διαγράμματα
γραπτά κείμενα		γραφικές παραστάσεις
σημειώσεις συσκέψεων		ομαδικές εκθέσεις
Πηγή: Hart, 1994: 25		

Οι Shores και Grace (1998) προχωρούν ένα βήμα περαιτέρω, εξηγώντας και τα ξεχωριστά οφέλη που έχει το καθετί που εισάγεται στο φάκελο εργασιών, θεωρούν πως η εισαγωγή φωτογραφιών είναι μια ισχυρή μέθοδος για τη διατήρηση και την παρουσίαση πληροφοριών για το «τι» και το «πώς» οι μαθητές/τριες μαθαίνουν. Οι φωτογραφίες θυμίζουν στους/στις μαθητές/τριες τι έχουν κάνει και τα εκθέτουν στους γονείς. Οι φωτογραφίες μπορούν να διαφυλάξουν τεκμήρια από ομαδικές εργασίες (project), τα οποία θα ήταν δύσκολο να διαφυλαχθούν στο φάκελο. Γενικά, οι φωτογραφίες βοηθούν στην πρακτική της παρατήρησης.

1.5. Στάδια οργάνωσης του Φακέλου Εργασιών

Ο Φάκελος Εργασιών δεν έχει μια μοναδική σειρά σταδίων οργάνωσης, διότι η οργάνωσή του εξαρτάται από πολλούς παράγοντες, όπως είναι οι σκοποί που θέτει η σχολική μονάδα και κατ' επέκταση το εκάστοτε υπουργείο, ο τρόπος διδασκαλίας του εκπαιδευτικού κτλ. Τα στάδια που αναλύονται από τους διάφορους ερευνητές παρέχουν ένα γενικό και υποβοηθητικό πλαίσιο για τη διαδικασία οργάνωσης του φακέλου εργασιών.

Οι Cole et al. (2000) προτείνουν τρία γενικά βήματα πριν το σχεδιασμό του φακέλου, έτσι ώστε η χρήση του στη σχολική τάξη να επιφέρει θετικά αποτελέσματα. Πρώτα, ο/η δάσκαλος/α πρέπει να προσδιορίσει το βασικό σκοπό της δημιουργίας και χρήσης του συγκεκριμένου φακέλου εργασιών. Ο/η δάσκαλος/α πρέπει να αρθρώσει καθαρά και να συζητήσει όλους τους στόχους του συγκεκριμένου φακέλου εργασιών με όλα τα μέλη του διδακτικού προσωπικού. Εάν οι στόχοι είναι ασαφείς, η χρήση του φακέλου εργασιών δε θα έχει κεντρικό σκοπό. Είναι σημαντικό να καθοριστούν οι στόχοι της σχολικής μονάδας, της κοινότητας και του υπουργείου, οι οποίοι στηρίζονται στις δυσκολίες που έχει η σχολική τάξη.

Δεύτερο, ο/η δάσκαλος/α πρέπει να διευκρινίσει τις στρατηγικές διδασκαλίας, οι οποίες να συνάδουν με τους στόχους που έχουν τεθεί. Η χρήση του φακέλου αντικατοπτρίζει το αναλυτικό πρόγραμμα και τη διδασκαλία που λαμβάνουν οι μαθητές. Οι δάσκαλοι/ες μπορεί να παραπονιούνται πως τα συμβατικά τεστ δεν αξιολογούν ό,τι είναι σημαντικό, κάτι που η χρήση του φακέλου εργασιών το κάνει. Οι ευκαιρίες πρέπει να δημιουργηθούν μέσα στο αναλυτικό πρόγραμμα, διαμέσου των στρατηγικών διδασκαλίας για να φτιαχτούν στοιχεία τα οποία θα συμπεριληφθούν στο φάκελο. Τα στοιχεία αυτά πρέπει να δίνουν έμφαση στην εφαρμογή της διαδικασίας για να επιτευχθούν τα αποτελέσματα, παρά στις σωστές απαντήσεις. Με την ανάλυση της διαδικασίας, οι μαθητές/τριες αποκτούν υποστηρικτικά στοιχεία για την προσωπική τους διαδικασία μάθησης.

Τρίτο, όταν η διδασκαλία λαμβάνει χώρα, οι δάσκαλοι/ες πρέπει να καθορίσουν την ανάπτυξη. Η αξιολόγηση υποθέτει μια σαφή κατανόηση των προσδοκιών και των κριτηρίων. Η αξιολόγηση βοηθά τους/τις δασκάλους/ες να αναλύουν συστηματικά τι έχουν επιτύχει οι μαθητές/τριες και πώς το έχουν καταφέρει.

Ένα πιο ευρύ και αναλυτικό πλαίσιο με δέκα βήματα για την οργάνωση του φακέλου εργασιών δίνεται από τις Shore και Grace (1998: 83-135)³: (1) Καθορισμός του σκοπού, (2) Συλλογή εργασιών, (3) Συλλογή φωτογραφιών, (4) Χρήση ημερολογίων μάθησης, (5) Συζήτηση-συνέντευξη, (6) Συστηματική καταγραφή της προόδου του μαθητή, (7) Πρόχειρες παρατηρήσεις, (8) Γενικές περιγραφικές αναφορές για την πρόοδο, (9) Καταγραφή σχολίων από τους/τις μαθητές/τριες και τους γονείς και (10) Επανεξέταση του φακέλου.

Στο πρώτο βήμα της οργάνωσης του φακέλου εργασιών ο/η δάσκαλος/α πρέπει να προσδιορίσει το σκοπό εφαρμογής του φακέλου. Πριν ο/η δάσκαλος/α, όμως, αρχίσει να εφαρμόζει το φάκελο πρέπει να απαντήσει στις ακόλουθες ερωτήσεις, οι οποίες έχουν περισσότερες από μία πιθανές απαντήσεις:

- ✓ Πώς θα ενσωματώσω το πρόγραμμα αξιολόγησης μέσω του φακέλου εργασιών στο αναλυτικό πρόγραμμα του σχολείου;
- ✓ Τι θα κάνω με όλες αυτές τις εργασίες του φακέλου;
- ✓ Πώς θα αξιολογήσω τις εργασίες;
- ✓ Πώς ο φάκελος ταιριάζει με τα συμβατικά τεστ και τα φύλλα παρατήρησης της προόδου του μαθητή;

Ένας σαφής καθορισμός της γενικής πολιτικής της εφαρμογής του φακέλου εργασιών πρέπει να συμπεριλαμβάνει:

- ✓ Τον προσδιορισμό των σκοπών του φακέλου εργασιών.
- ✓ Τον προσδιορισμό των στοιχείων που θα συλλεγούν.
- ✓ Τον καθορισμό της συνεργασίας δασκάλου/ας, μαθητή/τριας και γονιών στη συλλογή στοιχείων.
- ✓ Τον καθορισμό προγράμματος για την επιλογή του κάθε στοιχείου.
- ✓ Η αναφορά σε κριτήρια τα οποία θα αξιολογηθεί ο/η μαθητής/τρια.
- ✓ Τον καθορισμό διαδικασιών για την προστασία εμπιστευτικών πληροφοριών.
- ✓ Τον καθορισμό διαδικασιών για την παρουσίαση στοιχείων στους γονείς και τη διαφύλαξη στοιχείων για την επόμενη σχολική χρονιά.

³ βλ. επίσης σχετικά με τα στάδια οργάνωσης του φακέλου εργασιών Vavrus, 1990, Nitko, 1996, κ.ά.

Κατά τη διαδικασία του προσδιορισμού της γενικής πολιτικής τους φακέλου εργασιών, ο/η δάσκαλος/α πρέπει αρχικά να προγραμματίσει συζητήσεις μεταξύ των δασκάλων και των γονιών σε μικρές ομάδες, στις οποίες θα καταγραφούν τα σχόλια του καθενός. Κατόπιν, ορίζει μια επιτροπή από δασκάλους και γονείς, η οποία θα μελετήσει τα σχόλια των συζητήσεων και θα δώσει τη γενική πολιτική να διαβαστεί από όλους, ορίζοντας ένα άλλο γύρο συζητήσεων. Αφού υιοθετηθεί η πολιτική, ενημερώνονται όλα τα εμπλεκόμενα μέρη.

Στο δεύτερο βήμα, στη συλλογή εργασιών, πρέπει να παρθούν κάποιες επιπρόσθετες αποφάσεις για το περιεχόμενο του φακέλου. Θα συλλεγούν εργασίες, ζωγραφιές και άλλα είδη εργασιών ή μόνο μερικά από αυτά; Θα συλλεγεί ένας ορισμένος αριθμός εργασιών από κάθε παιδί; Θα συλλέγονται οι εργασίες σε καθορισμένα τακτά διαστήματα, π.χ. κάθε εβδομάδα, ή όποτε είναι αναγκαίο; Θα συλλεγούν οι καλύτερες εργασίες, τυπικές εργασίες ή και τα δύο; Θα αξιολογούνται όλες οι εργασίες, και αν ναι, ποιος θα δημιουργήσει τα κριτήρια αξιολόγησης;

Κατά τη διαδικασία συλλογής των εργασιών οι μαθητές συλλέγουν διάφορα στοιχεία για να δείξουν ποιοι είναι. Ο/η δάσκαλος/α πρέπει να βοηθήσει τον μαθητή/τρια να σκεφτεί και να γράψει γιατί επέλεξε το συγκεκριμένο στοιχείο, τι θα ήθελε να αλλάξει αν του ξαναδινόταν η ευκαιρία να το ξαναγράψει και αν θα ήθελε να ξαναπροσπαθήσει. Στην αρχή οι απαντήσεις των μαθητών/τριών μπορεί να είναι μονολεκτικές, όπως «Δεν ξέρω», όμως με την πάροδο του χρόνου και την πρακτική εξάσκηση, οι απαντήσεις θα γίνουν πιο λεπτομερείς. Στα σχόλια του/της μαθητή/τριας μπορούν να προστεθούν τα σχόλια του δασκάλου. Στο στάδιο αυτό σημαντικό ρόλο παίζει η αυτοαξιολόγηση των μαθητών/τριών, η ετεροαξιολόγηση, καθώς και η ενθάρρυνση των γονιών στο να δημιουργήσουν παρόμοιες δραστηριότητες στο σπίτι («family-work» activities).

Στο τρίτο βήμα γίνεται η συλλογή των φωτογραφιών των παιδιών και των δραστηριοτήτων τους. Σε μικρές ομάδες ή στο ζεύγος μαθητής/τρια-δάσκαλος/α γίνεται συζήτηση για την επιλογή φωτογραφιών, τις σκέψεις πάνω σε αυτές και την πιθανότητα να επιλεγούν για να συμπεριληφθούν στο φάκελο εργασιών. Στη συζήτηση απαντιούνται ερωτήσεις, όπως τι συνέβηκε στη δραστηριότητα που απεικονίζει η φωτογραφία, τι έγινε προηγουμένως και αμέσως μετά, ποιος/ποιοι παρουσιάζονται, τι είδους μάθηση συντελέστηκε στη δραστηριότητα αυτή και αυτό είναι ένδειξη οποιουδήποτε παιδιού;

Στα δύο προηγούμενα βήματα έγινε η συλλογή των εργασιών και των φωτογραφιών για να δοθεί η δυνατότητα της συζήτησης μεταξύ του δασκάλου και του μαθητή για το τι έχουν μάθει. Στο επόμενο βήμα, το τέταρτο, ο/η δάσκαλος/α και ο/η μαθητής/τρια συζητούν την ποικιλία των πρόσφατων δραστηριοτήτων. Οι σκέψεις και τα μελλοντικά σχέδια καταγράφονται σε ένα ημερολόγιο μάθησης (learning log). Το ημερολόγιο μάθησης διαφέρει από ένα τυπικό ημερολόγιο γεγονότων, διότι παράγεται μετά από συζήτηση μεταξύ δασκάλου/ας και μαθητή/τριας. Το ημερολόγιο μάθησης είναι ένα ιδιαίτερο είδος σημειωματάριου που αποσκοπεί στο «να ενθαρρύνει την αυτοπαρακολούθηση και τη σκέψη» (Anthony et al., 1991). Το ημερολόγιο μάθησης επιτρέπει τη συμπερίληψη στοιχείων της ατομικής κατανόησης και μεθόδου σκέψης του/της μαθητή/τριας. Τα στοιχεία αυτά κατευθύνουν στην επανάληψη δραστηριοτήτων οι οποίες μπορούν να ενισχύσουν και να επεκτείνουν την καινούρια γνώση και ακόμη να δώσει τη δυνατότητα στους/στις μαθητές/τριες να διδάξουν ο ένας τον άλλο. Επιπρόσθετα, το ημερολόγιο μάθησης είναι ένα εργαλείο για την οικοδόμηση και την επικέντρωση στην ένας με ένα συζήτηση με τους μαθητές, μια σημαντική τεχνική στη διαδικασία αξιολόγησης βάσει του φακέλου εργασιών.

Κατά τη διαδικασία χρήσης του ημερολογίου μάθησης ο δάσκαλος ρωτά το μαθητή τι έχει μάθει στο σχολείο ή στο σπίτι κατά τη διάρκεια της προηγούμενης εβδομάδας και τι ήταν το ενδιαφέρον. Αφήνει τον/τη μαθητή/τρια να γράψει τα σχόλια του και τον ρωτά τι θα ήθελε να μάθει περισσότερο για το συγκεκριμένο θέμα. Τέλος, βοηθά τον/τη μαθητή/τρια να σκεφτεί συγκεκριμένες ενέργειες οι οποίες θα το βοηθήσουν να θέσει στόχους.

Στο πέμπτο βήμα γίνεται μια συζήτηση-συνέντευξη μεταξύ δασκάλου, μαθητή και γονιών, μέσα από την οποία οι μαθητές/τριες αντιλαμβάνονται αν έχουν επιτύχει τους στόχους τους, ποιες δεξιότητες έχουν αναπτύξει, ποιους μελλοντικούς στόχους θα βάλουν κτλ. Αποτελεί μια επέκταση της συζήτησης που γίνεται στο τέταρτο βήμα. Είναι μια τεχνική για μια πιο βαθιά επισταμένη μελέτη για το τι γνωρίζουν και μπορούν να πράξουν οι μαθητές σε ένα συγκεκριμένο θέμα. Ο/η δάσκαλος/α μαθαίνει περισσότερα για το πώς ο/η μαθητής/τρια μαθαίνει, τι γνωρίζει καλύτερα και πώς θα είναι η διδασκαλία περισσότερο αποτελεσματική στο μέλλον.

Στο έκτο βήμα γίνεται μια συστηματική καταγραφή της προόδου του/της μαθητή/τριας. Παρατηρούνται και καταγράφονται οι δραστηριότητες, οι οποίες

έχουν σχεδιαστεί κατά τη διάρκεια των συζητήσεων στο τέταρτο βήμα. Η συστηματική παρατήρηση των δραστηριοτήτων των μαθητών/τριών βοηθά τον/τη δάσκαλο/α να αξιολογήσει την αποτελεσματικότητα των στρατηγικών διδασκαλίας και συγκεκριμένων δεξιοτήτων των μαθητών/τριών.

Στο έβδομο βήμα οι πρόχειρες παρατηρήσεις του δασκάλου περιέχουν τα σημαντικότερα γεγονότα που αποδεικνύουν την ανάπτυξη του/της μαθητή/τριας.

Στο όγδοο βήμα καταγράφονται γενικές περιγραφικές αναφορές για την πρόοδο του/της μαθητή/τριας. Όλες οι πληροφορίες που έχουν συγκεντρωθεί στα προηγούμενα βήματα βοηθούν στην καταγραφή των γενικών αναφορών. Οι γονείς επιζητούν τις περιληπτικές αναφορές για την πρόοδο του παιδιού τους.

Στο ένατο βήμα γίνεται καταγραφή σχολίων από τους/τις μαθητές/τριες και τους γονείς τους. Οι μαθητές/τριες σκέφτονται για την ανάπτυξή τους ως αναγνώστες/τριες και θέτουν μελλοντικούς στόχους. Επομένως, η ενεργός συμμετοχή των μαθητών/τριών στη χρήση του φακέλου εργασιών κάνει τον φάκελο κάτι περισσότερο από ένα απλό φάκελο με εργασίες. Είναι το βήμα στο οποίο η σχολική τάξη μεταφέρεται από ένα ιεραρχικό σύστημα, στο οποίο όλες οι αποφάσεις λαμβάνονται από τον/τη δάσκαλο/α, σε μια ομάδα συνεργαζόμενων μελών, στην οποία ο καθένας και η καθεμιά σκέφτεται, σχεδιάζει, επανεξετάζει και αναθεωρεί τις εργασίες του/της.

Στα πρώτα οκτώ βήματα ο φάκελος εργασιών ήταν λίγο άγνωστος για τους/τις μαθητές/τριες. Οι μαθητές/τριες έχουν ως τώρα συνεργαστεί στην επιλογή και φύλαξη των εργασιών. Έχουν παρατηρήσει τον/τη δάσκαλο/α να κάνει φωτογραφίες και να καταγράφει πρόχειρες αναφορές προόδου. Έχουν λάβει μέρος στις συζητήσεις και τώρα είναι η στιγμή για να λάβουν μέρος μαζί με τους γονείς τους στην παρατήρηση των στοιχείων που περιλαμβάνονται στο φάκελο εργασιών και στην αξιολόγηση της προόδου τους. Ο/η δάσκαλος/α μπορεί να ξεκινήσει τη συζήτηση για τον φάκελο παίρνοντας παλιά και καινούρια στοιχεία μαζί με το μαθητή κάνοντας του ερωτήσεις, όπως: τι στοιχεία βρίσκονται στο φάκελο, ποιο πιστεύεις ότι είναι το καλύτερο, ποιο θα ήθελες να το κάνεις διαφορετικά, ποιο αποδεικνύει την πρόοδό σου ως συγγραφέα, ως μαθηματικό, ως ερευνητή, ως ζωγράφο;

Οποιαδήποτε στιγμή θεωρηθεί κατάλληλη πρέπει να δοθεί η ευκαιρία στους γονείς να συμπεριλάβουν στο φάκελο επιστολές για τα παιδιά τους στα οποία για παράδειγμα να φαίνονται τα αγαπημένα τους παιχνίδια, τη μέρα και την ώρα που το παιδί απολαμβάνει τη συζήτηση με το γονιό του, για τις μικροδουλειές που κάνει στο σπίτι κτλ.

Τέλος, στο δέκατο βήμα γίνεται επανεξέταση του φακέλου για αντικατάσταση των παλιών στοιχείων με καινούρια, ώστε να ανταποκρίνονται στις απαιτήσεις της επόμενης χρονιάς.

1.6. Η αξιολόγηση του Φακέλου Εργασιών

Η αξιολόγηση του Φακέλου Εργασιών εξαρτάται από τον σκοπό του. Σε σχολικές τάξεις στις οποίες ένας από τους βασικούς σκοπούς της δημιουργίας του φακέλου είναι η ενθάρρυνση της δεξιότητας της αυτοαξιολόγησης, οι δάσκαλοι/ες συχνά ζητούν από τους/τις μαθητές/τριες να δημιουργήσουν τα δικά τους κριτήρια αξιολόγησης.

Όταν ο σκοπός είναι η μέτρηση και η παρακολούθηση της προόδου του/της μαθητή/τριας, υπάρχουν διάφορες σκέψεις για το πώς αυτό μπορεί να γίνει με τη χρήση του φακέλου εργασιών. Από τη μια πλευρά είναι αυτοί που πιστεύουν πως το να τίθενται σχολικά ή ευρύτερα κριτήρια αξιολόγησης του φακέλου θα οδηγήσει πάλι στη συσσώρευση των μαθητών/τριών σε κατηγορίες. Αυτοί που υποστηρίζουν αυτή την άποψη συμφωνούν πως οι δάσκαλοι/ες πρέπει να αφεθούν μόνοι τους στην αξιολόγηση του φακέλου, ώστε να θέσουν το δικό τους σύστημα αξιολόγησης. Από την άλλη πλευρά είναι αυτοί που υποστηρίζουν πως τα πρότυπα κριτήρια χρειάζονται, μόνο για την επιβεβαίωση της συνέχειας και της υπευθυνότητας στην αξιολόγηση. Τα κριτήρια που ισχύουν στην αξιολόγηση του φακέλου θα πρέπει να αναπτυχθούν μέσα σε ένα πλαίσιο τοπικών και ευρύτερων προγραμμάτων.

Στη βιβλιογραφία αναφέρονται διάφοροι τρόποι αξιολόγησης των φακέλων. Η αξιολόγηση μπορεί να είναι ποσοτική και ποιοτική. Ο/η δάσκαλος/α μπορεί να αξιολογήσει τον αριθμό ή τον όγκο των εργασιών που υπάρχουν στο φάκελο, σύμφωνα με προκαθορισμένα κριτήρια. Την ποσοτική αυτή αξιολόγηση του φακέλου μπορεί να βοηθήσει ενδεχομένως ένας πίνακας περιεχομένων, ο οποίος επιτρέπει στους ενδιαφερόμενους να γνωρίσουν τι υπάρχει στον φάκελο και τι χρειάζεται να προστεθεί σε σχέση με τα προκαθορισμένα κριτήρια. Για μια έγκυρη

αξιολόγηση, όμως, δεν αρκεί το περιεχόμενο του φακέλου να εκτιμηθεί μόνο ποσοτικά. Είναι αναγκαία και η ποιοτική διάσταση. Ο ποιοτικός έλεγχος του περιεχομένου του φακέλου μπορεί να έχει δειγματοληπτικό χαρακτήρα ή να αναφέρεται στο σύνολο του περιεχομένου και να γίνεται σταδιακά καθ' όλη τη διάρκεια της σχολικής χρονιάς⁴.

Ο στόχος των δασκάλων πρέπει να είναι η παροχή βοήθειας στους μαθητές, ώστε να μάθουν να αξιολογούν τη δική τους πρόοδο. Ο Graves (1992: 85) αναφέρει πως «υπάρχει ο κίνδυνος ο φάκελος εργασιών να αξιολογείται με τον τρόπο που αξιολογούσα το γραπτό λόγο των μαθητών μου τόσα χρόνια. Θα αξιολογούμε τους φακέλους εργασιών, «αναθεματίζοντας» την έλλειψη ικανότητας από τους/τις μαθητές/τριες να κρίνουν και να βελτιώσουν την εργασία τους και ποια εργασία να συμπεριλάβουν στο φάκελο. Ευτυχώς, μερικοί ειδικοί πιστεύουν πως οι μαθητές/τριες μπορούν να μάθουν να αξιολογούν αποτελεσματικά τις εργασίες τους και να κάνουν σωστές επιλογές για το φάκελό τους. Η έμφαση στην αξιολόγηση των μαθητών, οπωσδήποτε, είναι μια χρονοβόρα και δύσκολη διαδικασία».

Ο ρόλος του/της δασκάλου/ας είναι να βοηθήσει τους/τις μαθητές/τριες να μάθουν τη «γλώσσα» της σκέψης και να τους βοηθήσει να γίνουν γνώστες του δικού τους στυλ μάθησης, του σχεδιασμού και των μεθόδων που ακολουθούν (Hill & Ruptic, 1994). Πώς μπορεί να γίνει η αξιολόγηση του φακέλου; Συζητώντας με τους/τις μαθητές/τριες για τις εργασίες που έχουν συμπεριλάβει στο φάκελό τους και τι έχουν μάθει από όλη τη διαδικασία. Ο/η δάσκαλος/α, αν αποφασίσει για να δώσει ένα συνολικό βαθμό, πρέπει να βοηθήσει τους/τις μαθητές/τριες να θέσουν κριτήρια για την αξιολόγηση της κάθε εργασίας.

⁴ βλ. περισσότερα στο τεύχος «Αξιολόγηση των μαθητών Α΄ Λυκείου. Γενικές οδηγίες και στοιχεία μεθοδολογίας», ΥΠ.Ε.Π.Θ., Κ.Ε.Ε., Αθήνα, 1998, 61-65.

2. Ερευνητικές εφαρμογές του Φακέλου Εργασιών

2.1. Πειραματικές εφαρμογές του Φακέλου Εργασιών

Μια από τις μεγαλύτερες πειραματικές εφαρμογές ήταν το Ευρωπαϊκό Portfolio Γλωσσών (European Language Portfolio-ELP) (Council of Europe, 2000, 2006, Little, 1999, 2005, Little & Perclova, 2001). Το ELP είναι ένα εργαλείο στο οποίο εκείνοι που μαθαίνουν ή έχουν μάθει μια γλώσσα, είτε στο σχολείο είτε έξω από το σχολείο, μπορούν να απεικονίσουν επάνω και να καταγράψουν τη γλώσσα που έχουν μάθει, καθώς και τη διαπολιτισμική εμπειρία τους πάνω σε αυτή.

Το ELP αναπτύχθηκε από το τμήμα γλωσσικής πολιτικής του Συμβουλίου της Ευρώπης, συνοδεύοντας την υλοποίηση του Κοινού Ευρωπαϊκού Πλαισίου Αναφοράς για τις Γλώσσες, από το 1998 ως το 2000. Τον Οκτώβριο του 2000, η μόνιμη διάσκεψη των Υπουργών Παιδείας του Συμβουλίου της Ευρώπης ενέκρινε ένα ψήφισμα συστήνοντας την εφαρμογή και την ευρεία χρήση του ELP.

Η έναρξη του ELP πραγματοποιήθηκε σε ολόκληρη την Ευρώπη κατά τη διάρκεια του 2001, το οποίο ήταν το «Ευρωπαϊκό Έτος Γλωσσών». Μέχρι τις αρχές του 2004, 31 από τα 45 κράτη μέλη του Συμβουλίου της Ευρώπης, συμπεριλαμβανομένων όλων των μεγαλύτερων από αυτά, συμμετείχαν στην ανάπτυξη, την πιλοτική εφαρμογή και την εφαρμογή ενός ELP για τους μαθητές όλων ηλικιών, από την πρωτοβάθμια εκπαίδευση μέχρι την επαγγελματική εκπαίδευση και τα πανεπιστήμια.

Δεν πρόκειται για μια νέα μέθοδο και δε συνοδεύει καμία συγκεκριμένη μέθοδο, αλλά για ένα εργαλείο που επιτρέπει στον καθένα να αξιολογεί τις ικανότητές του στις γλώσσες που μαθαίνει ή κατέχει, καθώς και κάθε εμπειρία του σχολική ή εξωσχολική, στις γλωσσικές ή διαπολιτισμικές δεξιότητες. Μέσα από μια εύκολη διαδικασία κωδικοποιεί και ταξινομεί τις δεξιότητες που έχει αναπτύξει στη γλώσσα εκμάθησης. Παράλληλα συνειδητοποιεί τι έχει μάθει, πώς το έχει μάθει και γιατί το έχει μάθει, ώστε το επίπεδο γλωσσομάθειας του να είναι αντίστοιχο με αυτό των άλλων μαθητών στη χώρα του αλλά και σε όλη την Ευρώπη.

Ένα σύνολο κοινών αρχών και οδηγιών έχουν συμφωνηθεί σε όλα τα portfolios, έτσι ώστε να μπορεί οποιαδήποτε έκδοσης να επικυρωθεί από την επιτροπή επικύρωσης του Συμβουλίου της Ευρώπης (McLagan, 2006):

- ✓ Το ELP είναι ιδιοκτησία του μαθητή και μπορεί να μεταφερθεί από ένα σχολείο σε άλλο σχολείο, σε κολέγιο και στο χώρο εργασίας.
- ✓ Η ικανότητα μετρείται ανεξάρτητα αν αποκτάται μέσα ή έξω από τη βασική εκπαίδευση.
- ✓ Το ELP ενθαρρύνει τη διά βίου εκμάθηση γλωσσών και παρακινεί τους μαθητές να πάρουν την ευθύνη της μάθησής τους, παρέχοντας την αυτοαξιολόγηση και την αξιολόγηση.
- ✓ Το ELP συνδέεται με το Κοινό Ευρωπαϊκό Πλαίσιο Αναφοράς για τις Γλώσσες.
- ✓ Όλες οι εκδόσεις του ELP καταγράφουν την πρόοδο και τα επιτεύγματα των μαθητών στις γλώσσες και περιλαμβάνουν διαπολιτισμικές και προσωπικές εμπειρίες και επαφές.

Μια άλλη μεγάλη εφαρμογή του φακέλου εργασιών έγινε στα τέλη της δεκαετίας του 1980, στην πολιτεία Vermont των Η.Π.Α., που απόβλεπε σε υψηλής ποιότητας πληροφορίες αξιολόγησης και στη βελτίωση της διδασκαλίας στην πολιτεία (Γεωργούσης, 1998). Οι εκπαιδευτικοί της πολιτείας θεώρησαν την τεχνική αυτή ως «αξιόλογο βάρος». Τα βάρη ήταν οι απαιτήσεις χρόνου και χρήματος, οι αβεβαιότητες γύρω από τη χρήση των βαθμών και η δυσκολία στην εύρεση κατάλληλων εργασιών. Παρόλα αυτά πολλοί εκπαιδευτικοί (60%) βρήκαν πως το πρόγραμμα ασκεί δυναμική και θετική επίδραση στη διδασκαλία. Μερικοί εκπαιδευτικοί παρατήρησαν ότι το πρόγραμμα αποτέλεσε αιτία ακόμη και δύστροποι εκπαιδευτικοί να αλλάξουν τον τρόπο διδασκαλίας τους. Επίσης, στα μαθηματικά οι διδάσκοντες αύξησαν την έμφασή τους στις στρατηγικές λύσης ενός προβλήματος και της μεταβίβασης μαθηματικών πληροφοριών.

Τέλος⁵, στο Κεντάκι των Η.Π.Α. το ανώτατο δικαστήριο κήρυξε το σύστημα δημόσιας εκπαίδευσης αντισυνταγματικό το 1989 και το νομοθετικό σώμα πέρασε το νόμο για μεταρρύθμιση της εκπαίδευσης (KERA) για να βελτιώσει το εκπαιδευτικό σύστημα. Τότε, οι δάσκαλοι αναμίχθηκαν στη μεταρρύθμιση και μαζί με άλλα συστατικά στην αξιολόγηση καθιέρωσαν και το portfolio παραγωγής γραπτού λόγου, το οποίο θα μετρούσε 14% στη συνολική αξιολόγηση. Στην αρχή της εφαρμογής ο όγκος και ο χρόνος πανικόβαλε τους δασκάλους με αποτέλεσμα να

⁵ Για περισσότερες περιπτώσεις εφαρμογών βλ. Yancey, K. B. (ed.) (1992).

χαθεί αρχικά ο στόχος. Μετά από μερικά έτη, αφού το μελέτησαν καλύτερα οι δάσκαλοι και είχαν οργανωθεί άρχισε να εφαρμόζεται σωστά. Το portfolio αποτελούνταν από έξι μέρη: ένα πίνακα περιεχομένων, μια επιστολή, ένα προσωπικό κομμάτι εμπειρίας, ένα λογοτεχνικό κείμενο (δημιουργικό γράψιμο) και δύο κείμενα για επικοινωνία με άτομα από την καθημερινή ζωή (Moore & Russel, 2001).

2.2. Ενδεικτική δομή του Φακέλου Εργασιών

Το Ευρωπαϊκό Portfolio Γλωσσών (ELP), το οποίο αναφέρθηκε στο προηγούμενο κεφάλαιο, περιλαμβάνει τρία μέρη: (1) το Γλωσσικό Βιογραφικό (Language Biography), (2) το Ντοσιέ (Dossier) και (3) το Γλωσσικό Διαβατήριο (Language Passport).

Στο γλωσσικό βιογραφικό ο μαθητής καταγράφει διαδικασίες με τις οποίες αξιοποιεί λειτουργικά την ξένη γλώσσα στην καθημερινή ζωή. Παρουσιάζει, επίσης, σε τακτά χρονικά διαστήματα στρατηγικές μάθησης που ακολουθεί για να οικοδομήσει τη νέα γνώση. Ακόμη, περιγράφει γλωσσικές και διαπολιτισμικές εμπειρίες. Στο βιογραφικό περιλαμβάνονται και οι σελίδες αυτοαξιολόγησης τους/τις μαθητές/τριες. Στο αγγλικό ELP περιέχονται δηλώσεις «μπορώ να», όπου οι μαθητές/τριες τις χρωματίζουν και τις συμπληρώνουν ανάλογα με την πρόοδό τους. Οι δηλώσεις αυτές αποτελούν τις επικοινωνιακές δεξιότητες – στόχους στο πλαίσιο της ανάπτυξης των τεσσάρων μακροδεξιοτήτων (κατανόηση προφορικού και γραπτού λόγου, παραγωγή προφορικού και γραπτού λόγου) και αντιστοιχούν στα έξι επίπεδα γλωσσομάθειας. Με τη διαδικασία αυτή ο/η μαθητής/τρια καταγράφει τις δραστηριότητες και γίνεται ενήμερος της προόδου του και συνειδητοποιεί τι έχει μάθει, πώς το έχει μάθει και τι στόχους πρέπει να βάλει στο μέλλον.

Το ντοσιέ είναι ένα από τα πιο σημαντικά μέρη του portfolio, καθώς αποτελεί την προσωπική συλλογή εργασιών του μαθητή. Εδώ ο/η μαθητής/τρια τοποθετεί εργασίες, φωτογραφίες κτλ. που απεικονίζουν τις εμπειρίες και τα επιτεύγματά του. Ο/η μαθητής/τρια είναι περήφανος για το ντοσιέ του και αναλαμβάνει την υπευθυνότητα του τι θα συμπεριλάβει ή αλλάξει από τις εργασίες του, ώστε να τεκμηριώνει την εξέλιξη των γνώσεων του.

Το γλωσσικό διαβατήριο παρέχει μια γενική εικόνα των γλωσσών που ο μαθητής γνωρίζει ή μαθαίνει. Καταγράφονται οι γλωσσικές επικοινωνιακές δεξιότητες που αντιστοιχούν στα έξι επίπεδα γλωσσομάθειας του Συμβουλίου της Ευρώπης. Στο γλωσσικό διαβατήριο ο/η μαθητής/τρια παρουσιάζει κάθε είδους πιστοποίηση που αποδεικνύει τη γλωσσομάθειά του και παραθέτει χρονολογικά με συνοπτικό τρόπο διάφορες γλωσσικές και διαπολιτισμικές εμπειρίες.

Οι Cole et al. (2000) παρουσιάζουν δέκα μοντέλα τα οποία έχουν αναπτυχθεί από πολλά σχολεία στο Οχάιο των Η.Π.Α. Πιο κάτω παρουσιάζονται μερικά από αυτά:

Μοντέλο1: Urbana/Fairborn, Grade 1 portfolio, Fairborn, Ohio

I. Εισαγωγή.

II. Τα τέσσερα πεδία περιεχομένων.

A. Αυτοεκτίμηση.

B. Συγκέντρωση ακαδημαϊκών-γλωσσικών στοιχείων.

Γ. Κοινωνικές δεξιότητες.

Δ. Δεξιότητες μελέτης.

III. Κατευθυντήριες γραμμές

A. Χώρος αποθήκευσης.

B. Βαθμολόγηση: καλό, ικανοποιητικό, μη ικανοποιητικό.

Γ. Κόστος.

Μοντέλο 2: Schnell school, Grade 4 portfolio, West Carrollton, Ohio

I. Πορτραίτο: Λήψη αποφάσεων.

II. Ακαδημαϊκά: Εργασίες στη γλώσσα, ημερολόγια μάθησης (logs)

III. Δεδομένα αξιολογήσεων: βαθμολογίες από τα τεστ, εκτιμήσεις δασκάλων, καταγραφή αυτοεκτιμήσεων, σχολικά επιτεύγματα.

Μοντέλο 4: Milton Union Elementary School, Grade 5 portfolio, West Milton, Ohio

I. Τίτλος και πίνακας περιεχομένων

II. Ποιος είμαι;

A. Ο εαυτός μου

B. Η οικογένειά μου

Γ. Οι φίλοι μου

III. Επιτυχίες στο σχολείο

- A. Συμμετοχή
- B. Συμπεριφορά
- Γ. Στόχοι
- Δ. Δεξιότητες
- E. Στυλ μάθησης
- Z. Συνεργατική μάθηση

IV. Ακαδημαϊκές επιτυχίες

- A. Κατανόηση γραπτού λόγου
- B. Παραγωγή γραπτού λόγου
- Γ. Επιστήμη
- Δ. Κοινωνικά μαθήματα
- E. Μαθηματικά
- Z. Ημερολόγια συμβάντων
- H. Καταγραφές ικανοτήτων
- Θ. Ειδικές εργασίες (projects)

V. Επαναφορά – αξιολόγηση της σχολικής χρονιάς

Μοντέλο 5: Multi-grade-level, Ohio

I. Εισαγωγή

- A. Τίτλος (σχεδιασμένος από το μαθητή)
- B. Δήλωση του σκοπού του φακέλου
- Γ. Αντιδράσεις του μαθητή (Σεπτέμβριος και Ιούνιος)
- Δ. Απαίτηση για εμπιστευτικότητα

II. Ποιος είμαι

- A. Καταγραφή ενδιαφερόντων
- B. Σκέψεις
- Γ. Συνήθειες
- Δ. Λήψη αποφάσεων
- E. Δραστηριότητες για την ανάπτυξη της αυτοεικόνας

III. Στόχοι και επανεξέταση

- A. Ακαδημαϊκοί στόχοι
- B. Στόχοι συμπεριφορά
- Γ. Στόχοι συμμετοχής

Δ. Εξωσχολικοί στόχοι

Ε. Στόχοι ζωής

IV. Ακαδημαϊκά και συλλογισμοί

Α. Γλωσσικές εργασίες

Β. Επιστήμη (τεστ)

Γ. Κοινωνικά μαθήματα (projects)

2.3. Η δομή και τα χαρακτηριστικά του Φακέλου Εργασιών. Περίπτωση πειραματικής εφαρμογής σε Δημοτικό Σχολείο της Κύπρου

Μια ενδεικτική εφαρμογή υλοποίησης Φακέλου Εργασιών έγινε από τον γράφοντα στο πλαίσιο της διπλωματικής εργασίας του με τίτλο: «Η αυτοαξιολόγηση των μαθητών/τριών με βάση το Φάκελο Εργασιών (Portfolio assessment), ως μέσο ανάπτυξης επικοινωνιακών δεξιοτήτων και ειδικότερα κατανόησης και παραγωγής γραπτού λόγου». Η διπλωματική εργασία εκπονήθηκε στο πλαίσιο του Διατμηματικού Προγράμματος Μεταπτυχιακών Σπουδών «Επιστήμες της Γλώσσας και της Επικοινωνίας» του Αριστοτέλειου Πανεπιστημίου Θεσσαλονίκης. Ο όλος σχεδιασμός και η οργάνωση του φακέλου στηρίχθηκε και στους βασικούς άξονες, καθώς και τις κατηγορίες των διδακτικών στόχων του Αναλυτικού Προγράμματος Σπουδών της Γλώσσας για το Δημοτικό.

Για την οργάνωση του φακέλου εργασιών ακολουθήθηκαν τα δέκα βήματα που προτείνονται από τις Shores και Grace (1998). Καθορίστηκε ο γενικός σκοπός του φακέλου, έγινε η συλλογή των εργασιών και των φωτογραφιών από τις διάφορες δραστηριότητες, γινόταν συστηματική χρήση ημερολογίων μάθησης, γινόταν συζήτηση μεταξύ μαθητή/τριας – δασκάλου/ας, καταγραφόταν η πρόοδος του μαθητή, καταγράφονταν πρόχειρες παρατηρήσεις και γενικές περιγραφικές αναφορές για την πρόοδο, καταγράφονταν σχόλια από τους/τις μαθητές/τριες και τους γονείς και στο τέλος της σχολικής χρονιάς έγινε μια αξιολόγηση – επανεξέταση του περιεχομένου του φακέλου και παρουσίαση της καλύτερης εργασίας, η οποία αποδείκνυε την πρόοδο του/της μαθητή/τριας.

Για την καταγραφή σχολίων από τους γονείς ή τους άλλους μαθητές τονίστηκε η σημαντικότητα των σχολίων τους, αφού δε βάζουν απλώς έναν βαθμό, αλλά

παρέχουν ανατροφοδότηση στον/στη μαθητή/τρια για να βελτιωθεί. Στις συζητήσεις υιοθετήθηκε η σκάλα ανατροφοδότησης Perkins (2003) που περιέχει τέσσερις «βαθμίδες»: διευκρινίζω την αναθεωρημένη εργασία με ερωτήσεις, εκτιμώ κάνοντας σχόλια, προκαλώ τις ανησυχίες και τέλος κάνω προτάσεις για αναθεώρηση της εργασίας.

Στην ερευνητική εργασία σχεδιάστηκε ο φάκελος εργασιών που περιλάμβανε έξι μέρη:

I. Εισαγωγή

- A) Σελίδα με τα στοιχεία και τη φωτογραφία του μαθητή.
- B) Τι είναι ο Φάκελος Εργασιών (εισαγωγικό).
- Γ) Σκοπός και τίτλος του φακέλου (σχεδιάζεται από το μαθητή).
- Δ) Περιεχόμενα

II. Το βιογραφικό μου

- A) Λίγα λόγια για μένα.
- B) Λίγα λόγια από τους γονείς μου.
- Γ) Λίγα λόγια από τους φίλους μου.

III. Οι αυτοαξιολογήσεις και οι στόχοι μου.

- A) Διαβάζω, αξιολογώ και θέτω στόχους.
 - 1) Πώς βλέπω τον εαυτό μου ως αναγνώστη.
 - 2) Οι γενικοί στόχοι μου για την ανάγνωση.
 - 3) Διαβάζω, αξιολογώ και θέτω στόχους.
 - 4) Αξιολογώ τον εαυτό μου ως αναγνώστη.
- B) Γράφω, αξιολογώ και θέτω στόχους.
 - 1) Οι γενικοί στόχοι μου στην παραγωγή γραπτού λόγου.
 - 2) Αξιολογώ την ερευνητική μου εργασία.
 - 3) Κοιτάζετε με...
 - 4) Αξιολογώ το κείμενο που έχω φτιάξει.

Γ) Ημερολόγιο μάθησης (learning log)

Δ) Στοχεύοντας...

Ε) Σχολιάζω το περιεχόμενο του «Ντοσιέ».

IV. Αξιολογήσεις από το ακροατήριο του φακέλου.

A) Αξιολόγηση από το δάσκαλο.

B) Αξιολόγηση από τους γονείς.

V. Το ντοσιέ μου.

A) Οδηγίες για την οργάνωση του ντοσιέ.

B) Περιεχόμενα.

VI) Επικοινωνώ σωστά...

A) Η πρόοδός μου όταν διαβάζω.

B) Η πρόοδός μου όταν γράφω.

Γ) Παρουσίαση της καλύτερης εργασίας μου.

Δ) Επιστολή για την εισαγωγή στην επόμενη σχολική χρονιά.

Στο πρώτο μέρος του φακέλου εργασιών, «**Εισαγωγή**», περιλαμβάνεται μια σελίδα με τα στοιχεία και τη φωτογραφία του/της μαθητή/τριας. Στη σελίδα αυτή ο/η μαθητής/τρια συμπληρώνει τα στοιχεία του και τοποθετεί, μετά από έγκριση των γονιών του, μια μικρή φωτογραφία. Στη σελίδα αυτή γίνεται συζήτηση για τις λέξεις (συλλέγω, επιλέγω, οργανώνω, συλλογίζομαι, παρουσιάζω) που βρίσκονται στη διακόσμηση της σελίδας και αποτελούν τη βάση για την εφαρμογή του συγκεκριμένου φακέλου. Σε όλη την πειραματική εφαρμογή οι μαθητές/τριες θέτουν τον εαυτό τους αρχικά σε μια διαδικασία συλλογής εργασιών, κατόπιν σε μια άλλη ανώτερη «βαθμίδα» στην οποία επιλέγουν εκείνες τις εργασίες που πιστεύουν πως αντικατοπτρίζουν την πρόοδό τους, μετά σε μια άλλη στην οποία οργανώνουν τις επιλεγμένες εργασίες, κατόπιν σε μια διαδικασία συλλογισμού πάνω στις εργασίες που έχουν επιλέξει για να συμπεριλάβουν στο φάκελό τους και τέλος παρουσιάζουν τις καλύτερες τους εργασίες στο ακροατήριο (audience) του φακέλου.

Στη δεύτερη σελίδα του πρώτου μέρους υπάρχει μια σελίδα για το τι είναι ο φάκελος εργασιών. Η τρίτη σελίδα του πρώτου μέρους είναι η σελίδα στην οποία ο/η

μαθητής/τρια δίνει έναν τίτλο στο φάκελό του, διακοσμώντας τον όπως του άρεσε. Αναπτύσσεται, έτσι, η δημιουργικότητα του/της μαθητή/τριας, αφού έχει ως κίνητρο ένα εργαλείο μάθησης το οποίο του ανήκει εξολοκλήρου, είναι δηλαδή «ο κυρίαρχος του παιχνιδιού» της μάθησής του/της. Στη σελίδα αυτή, επίσης, μετά από συζήτηση με το δάσκαλο καταγράφεται ο γενικός σκοπός του φακέλου, ώστε κατόπιν να προσδιοριστούν τα στοιχεία που θα συλλεγούν, να περιγραφούν οι ειδικοί στόχοι και να καθοριστεί η συνεργασία δασκάλου/ας, μαθητή/τριας και γονιών στη διαδικασία συλλογής στοιχείων για τον φάκελο.

Στο δεύτερο μέρος τους φακέλου εργασιών, «**Το βιογραφικό μου**», δίνεται μια γενική, πολύπλευρη και από πολλές οπτικές γωνίες εικόνα (αυτοεικόνα, εικόνα που έχουν οι γονείς ή οι φίλοι) για τις συνήθειες, τα ενδιαφέροντα και τις ικανότητες του μαθητή, ώστε να βοηθηθεί ο/η δάσκαλος/α και κατ' επέκταση ο/η μαθητής/τρια να δημιουργήσει μια πιο σφαιρική εικόνα για τον εαυτό του. Στην πρώτη σελίδα του δεύτερου μέρους, ο/η μαθητής/τρια καλείται να αναφέρει λίγα λόγια για τον εαυτό του, όπως είναι οι συνήθειές του/της στον ελεύθερό του χρόνο, η αγαπημένη του δραστηριότητα στο σχολείο, τι του αρέσει να διαβάζει, τι θα ήθελε να διαβάζει, τι θα ήθελε να γίνει όταν μεγαλώσει κτλ.

Στην επόμενη σελίδα του δεύτερου μέρους καλούνται οι γονείς να δώσουν τις δικές τους πληροφορίες για τα ενδιαφέροντα και τις δραστηριότητες του παιδιού τους.

Κατόπιν, καλείται κάποιος/α φίλος/η του/της μαθητή/τριας να γράψει μια επιστολή προς τον/τη δάσκαλο/α της συγκεκριμένης σχολικής χρονιάς, στον οποίο να περιγράφει τις ικανότητες του/της μαθητή/τριας, χρησιμοποιώντας κάποιο παράδειγμα δραστηριότητας ή εργασίας.

Το τρίτο μέρος τους φακέλου εργασιών, «**Οι αυτοαξιολογήσεις και οι στόχοι μου**», αποτελεί ένα από τα πιο σημαντικά μέρη του φακέλου, αφού αποσκοπεί στην ανάπτυξη της ικανότητας για αυτοαξιολόγηση. Στο μέρος αυτό περιλαμβάνονται φύλλα αυτοαξιολόγησης, φύλλα καταγραφής της πορείας μάθησης και φύλλα στα οποία τίθενται οι διάφοροι στόχοι.

Στο πρώτο σκέλος του τρίτου μέρους περιλαμβάνονται αυτοαξιολογήσεις και καταγραφές στόχων για την κατανόηση γραπτού λόγου. Αρχικά, οι μαθητές/τριες συμπληρώνουν το φύλλο «Πώς βλέπω τον εαυτό μου ως αναγνώστη» για να αναφέρουν τις συνήθειες και στρατηγικές που ακολουθούν στην ανάγνωση ενός

βιβλίου, π.χ. αν επιλέγουν εύκολα βιβλία, τι είδους βιβλία διαβάζουν, αν το διάβασμα αποτελεί βάσανο, αν τους αρέσει να μιλούν για τα βιβλία που έχουν διαβάσει, αν κατά τη διάρκεια της ανάγνωσης του βιβλίου καταγράφουν τα σημαντικότερα γεγονότα στο «ημερολόγιο μάθησης» κτλ. Αφού οι μαθητές/τριες πάρουν μια γενική εικόνα από την αξιολόγηση του εαυτού τους ως αναγνώστες/στριες, θέτουν τους γενικούς στόχους για την κατανόηση γραπτού λόγου.

Στο «Διαβάζω, αξιολογώ και θέτω στόχους» ο/η μαθητής/τρια για κάθε βιβλίο που διαβάζει καταγράφει την πορεία του, την αξιολογεί και βάζει στόχους είτε με αναφορά σε σελίδες είτε γράφοντας σημειώσεις στο ημερολόγιο μάθησης είτε συζητώντας το θέμα με κάποιο άλλο άτομο.

Στο «Αξιολογώ τον εαυτό μου ως αναγνώστη» ο/η μαθητής/τρια καταγράφει για κάθε βιβλίο που διαβάζει τις στρατηγικές που χρησιμοποίησε για να δει αν θα επιλέξει το συγκεκριμένο βιβλίο και θέτει συγκεκριμένους στόχους για την ανάγνωση.

Στο δεύτερο σκέλος του τρίτου μέρους περιλαμβάνονται αυτοαξιολογήσεις και καταγραφές στόχων για την παραγωγή γραπτού λόγου. Στο «Κοιτάζτε με...», μετά από συζήτηση με το δάσκαλο επιλέγονται φωτογραφίες από τις δραστηριότητες των μαθητών. Στη συζήτηση καταγράφεται το τι συνέβηκε στη συγκεκριμένη δραστηριότητα που απεικονιζόταν στη φωτογραφία, τι είχαν καταφέρει οι μαθητές (τι είδους μάθηση συντελέστηκε) και γιατί το γεγονός αυτό είναι σημαντικό για τον ίδιο τον/τη μαθητή/τρια.

Στο «Ημερολόγιο μάθησης» (learning log) οι μαθητές/τριες καταγράφουν, μετά από συζήτηση με τον/τη δάσκαλο/α, τις σκέψεις πάνω σε διάφορες δραστηριότητες και εργασίες που έχουν επιλέξει να συμπεριλάβουν στο φάκελό τους, καθώς και για τα μελλοντικά τους σχέδια. Το ημερολόγιο μάθησης αποσκοπεί στο να ενθαρρύνει τους μαθητές στην αυτοπαρακολούθηση και τη σκέψη.

Στο «Στοχεύοντας...» οι μαθητές/τριες καταγράφουν τους καθημερινούς στόχους και τους επανεξετάζουν, ενώ στο «Σχολιάζω το περιεχόμενο του ντοσιέ» κάνουν τα δικά τους σχόλια σε κάθε εργασία που τοποθετούν στο «Ντοσιέ».

Στο τέταρτο μέρος του φακέλου εργασιών, «**Αξιολογήσεις από το ακροατήριο του φακέλου**», ο μαθητής παίρνει ανατροφοδότηση από τον/τη δάσκαλο/α και τους γονείς για τις εργασίες που τοποθετεί στο «Ντοσιέ».

Το πέμπτο μέρος του φακέλου εργασιών, που είναι και η ουσία του, «**Το ντοσιέ μου**», είναι η προσωπική συλλογή των εργασιών του/της μαθητή/τριας. Είναι στο μέρος αυτό που ο/η μαθητής/τρια, μετά από συζήτηση με το δάσκαλο, συλλέγει και κατόπιν, επιλέγει τις εργασίες που αποδεικνύουν τη βελτίωσή του στους στόχους που έχουν τεθεί και απεικονίζουν τις εμπειρίες του στη γλώσσα. Οι μαθητές/τριες επιλέγουν τις καλύτερες εργασίες που αποδεικνύουν την πρόοδό τους σε συγκεκριμένες δεξιότητες, που αντιστοιχούν είτε σε στόχους που τίθενται στο τρίτο μέρος «Οι αυτοαξιολογήσεις και οι στόχοι μου» είτε στη λίστα επικοινωνιακών δεξιοτήτων του έκτου μέρους «Επικοινωνώ σωστά...». Οι μαθητές/τριες τοποθετούν στο φάκελό τους φωτογραφίες, έρευνες, εργασίες στον Η/Υ κτλ. Στο τέλος της σχολικής χρονιάς επιλέγουν τις καλύτερες εργασίες για να αφήσουν στο φάκελό τους, ώστε να τις παρουσιάσουν την επόμενη σχολική χρονιά.

Στο έκτο και τελευταίο μέρος του φακέλου εργασιών, «**Επικοινωνώ σωστά...**», οι μαθητές καταγράφουν τη γενική εικόνα της πορείας μάθησής τους και τις επικοινωνιακές δεξιότητες τις οποίες κατείχαν σε συγκεκριμένες χρονικές περιόδους.

3. Από το Portfolio στο ePortfolio

3.1. Τι είναι Ψηφιακός Φάκελος Εργασιών (ePortfolio)

Η ψηφιακή αναπαράσταση των Portfolios είναι τα ePortfolios. Η αξιοποίηση των ψηφιακών τεχνολογιών για την καταγραφή, την αποθήκευση και την ανάκτηση υλικού αποτελεί την ανάπτυξη των ePortfolios.

Σύμφωνα με την Wikipedia, «ένα ePortfolio είναι μια συλλογή από ηλεκτρονικές αποδείξεις συγκεντρωμένες και διαχειριζόμενες από το χρήστη, συνήθως στον παγκόσμιο ιστό. Αυτές οι ηλεκτρονικές αποδείξεις μπορεί να περιλαμβάνουν κείμενο, ηλεκτρονικά αρχεία όπως έγγραφα του Word ή αρχεία pdf της Adobe, εικόνες, πολυμέσα, καταχωρήσεις ιστολογίου (blog entries) και υπερσυνδέσεις. Τα ePortfolios εκτός από αποδείξεις των ικανοτήτων του χρήστη, είναι και πλατφόρμες για αυτό-έκφραση που αν είναι στο Διαδίκτυο (online) μπορούν να διατηρηθούν δυναμικά στη διάρκεια του χρόνου.» (Wikipedia, 2010).

Σύμφωνα με την Helen Barrett, «Ένα Portfolio συχνά ορίζεται ως μια σκόπιμη συλλογή της δουλειάς ενός φοιτητή (ή ενός καθηγητή) που παρουσιάζει την προσπάθεια, την πρόοδο και τα επιτεύγματα του σε μία ή περισσότερες περιοχές στη διάρκεια του χρόνου. Ένα ηλεκτρονικό portfolio χρησιμοποιεί ψηφιακή τεχνολογία, επιτρέποντας σε αυτόν που το αναπτύσσει, να συλλέγει και να οργανώνει τα αντικείμενα-τεχνουργήματα του portfolio υπό πολλές μορφές μέσων (ήχο, βίντεο, γραφικά, κείμενο). Ένα βασικό portfolio χρησιμοποιεί μια βάση δεδομένων ή συνδέσμους υπερκειμένου για να δείξει καθαρά τη σχέση μεταξύ προτύπων ή σκοπών, τεχνουργημάτων και κριτικής. Οι κριτικές, τα σχόλια του εκπαιδευόμενου είναι η λογική εξήγηση που συγκεκριμένα αντικείμενα-τεχνουργήματα αποδεικνύουν την επίτευξη προτύπων ή σκοπών. Ένα ηλεκτρονικό portfolio είναι ένα κριτικό εργαλείο που επιδεικνύει την ανάπτυξη στη διάρκεια του χρόνου» (Barrett, 2004; 2005).

Ο όρος ePortfolio έχει χρησιμοποιηθεί από τα μέσα της δεκαετίας του '90, για να περιγράψει τη συλλογή της δουλειάς ενός εκπαιδευόμενου σε ένα ιστοχώρο. Πολλοί συγγραφείς κάνουν διάκριση του όρου ePortfolio με τον όρο Webfolio. Τα Webfolios βασίζονται στον παγκόσμιο ιστό και πρόκειται για στατικές ιστοσελίδες, στις οποίες η λειτουργικότητα επιτυγχάνεται με τη χρήση υπερσυνδέσμων

(hyperlinks). Αντίθετα τα ePortfolios, που είναι υπερσύνολο που καλύπτει και τα Webfolios, αναφέρονται σε δυναμικούς δικτυακούς τόπους, που υποστηρίζονται σε βάσεις δεδομένων και όχι σε απλές στατικές ιστοσελίδες.

3.2. Πλεονεκτήματα ενός ePortfolio

Υπάρχουν πάρα πολλά πλεονεκτήματα που προκύπτουν κατά τη διαδικασία ανάπτυξης ενός ePortfolio από τους κύριους συμμετέχοντες: μαθητές/τριες, εκπαιδευτές και ακαδημαϊκά ιδρύματα (Siemens, 2004).

Όσον αφορά τους/τις μαθητές/τριες τα ePortfolios παρέχουν πολλά πλεονεκτήματα, καθώς τα δημιουργούν και ασκούν κριτική πάνω στις εμπειρίες τους, όπως:

- ✓ Προσωπική διαχείριση γνώσης
- ✓ Αύξηση στη αποτελεσματικότητα μάθησης
- ✓ Αύξηση στις δεξιότητες χρήσης των τεχνολογιών πληροφορικής
- ✓ Ιστορικό ανάπτυξης και εξέλιξης
- ✓ Δυνατότητα σχεδιασμού και καθορισμού στόχων
- ✓ Άσκηση κριτικής στα τεχνουργήματα και στον τρόπο που συσχετίζονται με τους στόχους
- ✓ Βοηθούν τους/τις εκπαιδευόμενους/ες να συσχετίσουν τις μαθησιακές τους εμπειρίες που προέρχονται από την τυπική και άτυπη εκπαίδευσή τους
- ✓ Παρέχουν τα μεταγνωστικά στοιχεία, που είναι απαραίτητα στους εκπαιδευόμενους για τον σχεδιασμό των μελλοντικών τους μαθησιακών αναγκών, με βάση προηγούμενες επιτυχίες και αποτυχίες
- ✓ Προσωπικός έλεγχος του ιστορικού απόκτησης της γνώσης.

Οι εκπαιδευτικοί ενός ακαδημαϊκού ιδρύματος μπορούν επίσης να ωφεληθούν από τα ePortfolios γιατί:

- ✓ Παρέχεται η δυνατότητα να ανταλλάξουν υλικό με άλλα μέλη της ακαδημαϊκής κοινότητας

- ✓ Επηρεάζουν τα κίνητρα των μαθητών/τριών
- ✓ Αντιστοιχίζουν αντικειμενικούς στόχους και στρατηγικές αξιολόγησης
- ✓ Τους παρέχεται πιο άμεσος και πιο αποτελεσματικός τρόπος αξιολόγησης
- ✓ Προετοιμάζουν τους/τις μαθητές/τριες για την δια-βίου μάθηση
- ✓ Δημιουργούν ένα ιστορικό αξιολόγησης, που μπορεί να ελέγχεται από τον κάθε μαθητή και την κάθε μαθήτρια
- ✓ Ενισχύεται ο συμβουλευτικός ρόλος του εκπαιδευτικού
- ✓ Εμπλουτίζεται η σχέση ανάμεσα στον/στη μαθητή/τρια και τους επιβλέποντές του
- ✓ Παρέχεται πιο αποδοτικός τρόπος διαχείρισης των παραδοτέων σε εξ-αποστάσεως εκπαίδευσης μαθήματα.

Από την πλευρά των ακαδημαϊκών ιδρυμάτων, η προστιθέμενη αξία της χρήσης των ePortfolio στη μάθηση είναι:

- ✓ Προσωπικός έλεγχος της μαθησιακής εξέλιξης του κάθε μαθητή
- ✓ Μεγαλύτερη ευκολία στη μεταφορά των βαθμών
- ✓ Μεγαλύτερη διαφάνεια στη διαδικασία αξιολόγησης
- ✓ Συντελούν στην ανάπτυξη ενός πιο μόνιμου ρόλου στην ζωή των μαθητών (π.χ η εκπαίδευση δεν αποτελεί έναν κύκλο τεσσάρων χρόνων που κλείνει, αλλά μια εφόρου ζωής σχέση)
- ✓ Δίνεται η δυνατότητα να εξεταστούν με πραγματικά στοιχεία αιτήματα αύξησης της αμοιβής σχετικά με την αποδοτικότητα εκπαιδευτικού (κίνητρο απόδοσης)

Γενικότερα ο Φάκελος Εργασιών παρέχει στον/στη δάσκαλο/α τη δυνατότητα να παρατηρήσει τους/τις μαθητές/τριες του/της σε ένα ευρύτερο πλαίσιο δραστηριοτήτων να αναλαμβάνουν ρίσκο, να αναπτύσσουν δημιουργικές λύσεις και να μαθαίνουν να κρίνουν οι ίδιοι την επίδοσή τους (Paulson, Paulson & Meyer, 1991). Ο φάκελος επιτρέπει την εμπλοκή των μαθητών/τριών στην αξιολόγησή τους και τη συστηματική παρακολούθηση της πορείας μάθησής τους. Παρέχει και τη δυνατότητα για την αξιολόγηση της ποιότητας της γενικής ατομικής επίδοσης των

μαθητών. Η ευρεία χρήση των φακέλων μπορεί να υποκινήσει μια αλλαγή στις πρακτικές των τάξεων και την πολιτική της εκπαίδευσης που ικανοποιεί περισσότερο τις αναπτυξιακές ανάγκες των παιδιών (Meisels & Steele, 1991).

Ο φάκελος, επίσης, προωθεί την ενεργητική μάθηση, αφού απαιτεί από τους/τις μαθητές/τριες να παίξουν ένα πιο ενεργό ρόλο στη μάθησή τους. Οι μαθητές/τριες δεν είναι παθητικοί, αλλά επιλέγουν τις εργασίες που θα συμπεριλάβουν στο φάκελο, ώστε αυτές να αντικατοπτρίζουν την πρόοδό τους. Παρακολουθούν την πρόοδό τους, κάνουν σχόλια πάνω σε αυτή και θέτουν μελλοντικούς στόχους.

Ο φάκελος εργασιών, ακόμη, δίνει έμφαση στις ατομικές διαφορές και προσαρμόζεται στους εξατομικευμένους μαθησιακούς στόχους. Ο κάθε μαθητής και η κάθε μαθήτρια έχει τη δυνατότητα να παρουσιάσει ξεχωριστά το φάκελο με τις εργασίες του, ακολουθώντας το δικό του μαθησιακό στυλ και προσαρμόζοντας την πορεία του ανάλογα με τις δυνατότητές του.

Επιπλέον, ο φάκελος ενθαρρύνει τη συνεργασία και το διάλογο μεταξύ των μαθητών, δασκάλων και γονιών. Μέσα από την επικοινωνία δασκάλου – γονιών, ο φάκελος διευκολύνει την ανακοίνωση των επιτευγμάτων των μαθητών.

Μέσα από το φάκελο δίνεται μια εικόνα των δεξιοτήτων και ικανοτήτων των μαθητών και μπορούν να αποκαλυφθούν οποιεσδήποτε αδυναμίες στις εκπαιδευτικές πρακτικές. Οι μαθητές/τριες εμπλέκονται στην διαδικασία αξιολόγησής τους, παίρνοντας πληροφορίες για την πρόοδό τους κι έτσι ενθαρρύνονται στο να γίνουν πιο υπεύθυνοι για τη μάθησή τους (Koca & Lee, 1998).

Από την άλλη μεριά, υπάρχει και μια έντονη κριτική ενάντια στη χρήση του φακέλου εργασιών. Υπάρχουν ανησυχίες για το κόστος και το χρόνο που απαιτείται για ένα τέτοιο πρόγραμμα. Όσον αφορά το κόστος η χρήση του φαίνεται ιδιαίτερα ακριβή όταν συγκρίνεται με τις δοκιμασίες πολλαπλής επιλογής (Wiggins, 1990), αλλά αυτό καταρρίπτεται αφού τα οφέλη που αποκομίζουν οι μαθητές/τριες είναι πολλαπλάσια. Όσον αφορά το χρόνο, καταναλίσκεται στο μεγαλύτερο βαθμό στις ανασκοπήσεις, τις συζητήσεις και τις αξιολογήσεις.

Αυτό, όμως, που προβληματίζει σε τέτοιες μορφές αξιολόγησης είναι η εγκυρότητα και η αξιοπιστία της βαθμολόγησης, επειδή προκύπτει από μια ποικιλία στοιχείων, τα οποία μπορεί να μην είναι συγκρίσιμα.

3.3. Συστήματα ePortfolio

Η χρήση του ePortfolio, ως μια εναλλακτική μέθοδος αξιολόγησης του μαθητή, αυξάνεται διαρκώς τα τελευταία χρόνια. Αυτό καταδεικνύεται από μια διαρκώς αυξανόμενη διεθνή βιβλιογραφία για τη χρήση του φακέλου, καθώς και συγκεκριμένα παραδείγματα της εφαρμογής του, κυρίως στις Η.Π.Α., που εκτείνονται σε όλες τις βαθμίδες της εκπαίδευσης, αλλά και στον επαγγελματικό χώρο. Υπάρχουν στο διαδίκτυο εμπορικά συστήματα καθώς και ελεύθερα συστήματα (open source systems).

3.3.1. Εμπορικά προϊόντα λογισμικού ePortfolio

- Angel ePortfolio



Παρέχει μια σειρά από εργαλεία που είναι εύκολο για τον/τη μαθητή/τρια να συγκεντρώσει και να οργανώσει τα ψηφιακά εκθέματά του. Τα οικεία γραφικά για τα files καθώς και η μέθοδος drag-n-drop κάνουν εύκολη τη χρήση του. Υποστηρίζει ανάμεσα σε άλλα πολλαπλούς τύπους αρχείων και επιτρέπει την αυτοαξιολόγηση.

- **iWebfolio της Nuventine**



Ο/η μαθητής/τρια μπορεί να δημιουργήσει απεριόριστο αριθμό όψεων (views) από Portfolios και να τα δημοσιοποιήσει σε οποιοδήποτε άλλο μέλος της εκπαιδευτική κοινότητας. Μπορεί να προσθέσει τους αναστοχασμούς και τις σκέψεις του για κάθε στοιχείο του Portfolio. Τα υπόλοιπα μέλη της εκπαιδευτικής κοινότητας μπορούν να δημοσιοποιήσουν τα σχόλιά τους και να παράσχουν ανατροφοδότηση στον/στη μαθητή/τρια.

- **Blackboard Portfolio**



Το σύστημα διαχείρισης μάθησης Blackboard επιτρέπει τη δημιουργία portfolios και δίνει τη δυνατότητα προσωπικών ρυθμίσεων στην εμφάνιση του Portfolio Templates. Επιτρέπει στους/στις μαθητές/τριες να συλλέγουν, να παρουσιάζουν και να ασκούν

κριτική στα επιτεύγματά τους όσον αφορά στη μάθηση, στις ικανότητες και τις εμπειρίες τους.

3.3.2. Προϊόντα λογισμικού ePortfolio ανοικτού κώδικα (open source systems)

- **Mahara portfolio**



Ένα από τα συστήματα e-Portfolios ανοιχτού κώδικα που κυκλοφορούν – με έμφαση μάλιστα στην κοινωνική δικτύωση – είναι το **Mahara**, το οποίο προσφέρει μια ευέλικτη διεπαφή που προσαρμόζεται εύκολα στις ανάγκες του χρήστη. Επιπλέον, προσφέρει και αυτό δυνατότητες blogging, δημιουργίας forum, διαμοιρασμού αρχείων, σύνθεσης βιογραφικού, καθώς και σύστημα κοινωνικής δικτύωσης, υποστηρίζοντας τη διασύνδεση των χρηστών και τη δημιουργία διαδικτυακών μαθησιακών κοινοτήτων. Ένα από τα σημαντικότερα πλεονεκτήματα του Mahara εντοπίζεται στο γεγονός ότι επιτρέπει στο χρήστη να επιλέξει ο ίδιος τις πληροφορίες του χαρτοφυλακίου του που θα βλέπουν οι άλλοι χρήστες. Όλες οι δραστηριότητες του χρήστη κλειδώνονται και είναι τελείως αφανής στους υπόλοιπους χρήστες. Γίνονται προσβάσιμες για εσωτερικούς ή εξωτερικούς χρήστες, μέσω όψεων. Εκτός αυτών, προσφέρει τη δυνατότητα διασύνδεσης με το Moodle.

- **Open Source Portfolio (OSP)**

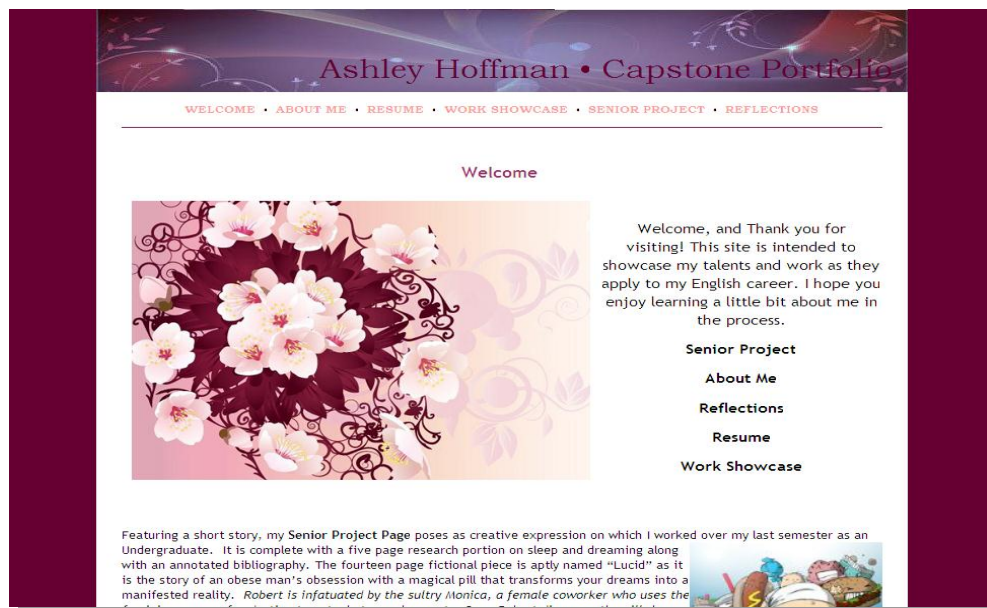

Οι χρήστες δημιουργούν τα δικά τους ePortfolios, βασιζόμενο σε java εργαλείο παρουσίασης, ακολουθώντας το πρότυπο του συστήματος διαχείρισης Sakai. Οι λειτουργίες του διαιρούνται σε τέσσερις περιοχές: συλλογή των καλύτερων στοιχείων που δείχνουν τις επιτυχίες, κριτική στα στοιχεία αυτά, σχεδιασμός του portfolio για επίδειξη των καλύτερων εξ αυτών και δημοσιοποίησή τους στο ακροατήριο, που εκτελούνται με τη βοήθεια οδηγών.

- **Exabis ePortfolio**

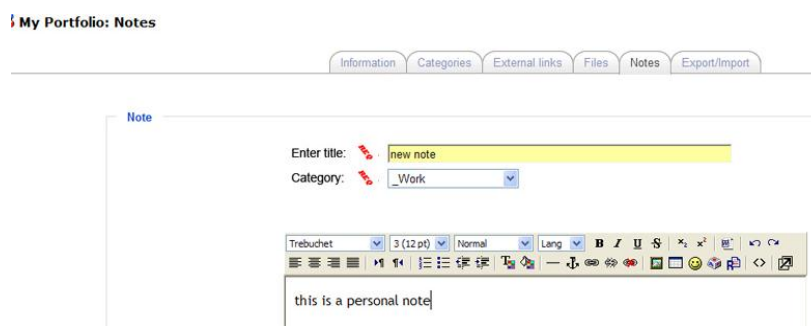

Βρίσκεται στην πλατφόρμα τηλεκπαίδευσης Moodle, όπου ενσωματώνεται ως block και γίνεται διαθέσιμο σε όλα τα μαθήματα από το διαχειριστή. Οι καταχωρήσεις των μαθητών είναι ορατές στα μαθήματα που αυτοί συμμετέχουν.

Μπορούν να ασκήσουν κριτική και να διαμοιράσουν τα αντικείμενα που έχουν καταχωρήσει, καθώς και να εξαγάγουν το ePortfolio σε μορφή πακέτου SCORM και να χρησιμοποιηθεί σε άλλες πλατφόρμες.

- **Ευρωπαϊκό Portfolio Γλωσσών**



Μια από τις μεγαλύτερες πειραματικές εφαρμογές ήταν το Ευρωπαϊκό Portfolio Γλωσσών (European Language Portfolio-ELP) (Council of Europe, 2000, 2006, Little, 1999, 2005, Little & Perclova, 2001). Το ELP είναι ένα εργαλείο στο οποίο εκείνοι που μαθαίνουν ή έχουν μάθει μια γλώσσα, είτε στο σχολείο είτε έξω από το σχολείο, μπορούν να απεικονίσουν επάνω και να καταγράψουν τη γλώσσα που έχουν μάθει, καθώς και τη διαπολιτισμική εμπειρία τους πάνω σε αυτή.

Το ELP αναπτύχθηκε από το τμήμα γλωσσικής πολιτικής του Συμβουλίου της Ευρώπης, συνοδεύοντας την υλοποίηση του Κοινού Ευρωπαϊκού Πλαισίου Αναφοράς για τις Γλώσσες, από το 1998 ως το 2000. Τον Οκτώβριο του 2000, η μόνιμη διάσκεψη των Υπουργών Παιδείας του Συμβουλίου της Ευρώπης ενέκρινε ένα ψήφισμα συστήνοντας την εφαρμογή και την ευρεία χρήση του ELP.

Η έναρξη του ELP πραγματοποιήθηκε σε ολόκληρη την Ευρώπη κατά τη διάρκεια του 2001, το οποίο ήταν το «Ευρωπαϊκό Έτος Γλωσσών». Μέχρι τις αρχές του 2004, 31 από τα 45 κράτη μέλη του Συμβουλίου της Ευρώπης, συμπεριλαμβανομένων όλων των μεγαλύτερων από αυτά, συμμετείχαν στην ανάπτυξη, την πιλοτική

εφαρμογή και την εφαρμογή ενός ELP για τους μαθητές όλων ηλικιών, από την πρωτοβάθμια εκπαίδευση μέχρι την επαγγελματική εκπαίδευση και τα πανεπιστήμια.

Δεν πρόκειται για μια νέα μέθοδο και δε συνοδεύει καμία συγκεκριμένη μέθοδο, αλλά για ένα εργαλείο που επιτρέπει στον καθένα να αξιολογεί τις ικανότητές του στις γλώσσες που μαθαίνει ή κατέχει, καθώς και κάθε εμπειρία του σχολική ή εξωσχολική, στις γλωσσικές ή διαπολιτισμικές δεξιότητες. Μέσα από μια εύκολη διαδικασία κωδικοποιεί και ταξινομεί τις δεξιότητες που έχει αναπτύξει στη γλώσσα εκμάθησης. Παράλληλα συνειδητοποιεί τι έχει μάθει, πώς το έχει μάθει και γιατί το έχει μάθει, ώστε το επίπεδο γλωσσομάθειας του να είναι αντίστοιχο με αυτό των άλλων μαθητών στη χώρα του αλλά και σε όλη την Ευρώπη.

- **Personal ePortfolio for Teaching and Learning (Petal)**



Είναι ένα προσωπικό ePortfolio με μια λίστα προσόντων και εμπειριών. Βοηθάει τους μαθητές να συνειδητοποιήσουν πώς μαθαίνουν και να μεταφέρουν τα επιτεύγματά τους στο Πανεπιστήμιο και στον επαγγελματικό στίβο αργότερα. Το γενικό αυτό εργαλείο σχεδιάστηκε για να καλύψει την έλλειψη σε open-source tools στο Ηνωμένο Βασίλειο.

Όλα τα πιο πάνω συστήματα αναπτύχθηκαν κυρίως στις ΗΠΑ και στο Ηνωμένο Βασίλειο, τα οποία απέχουν πολύ από το δικό μας εκπαιδευτικό σύστημα. Στόχος της παρούσας εργασίας είναι να δημιουργήσει ένα ePortfolio το οποίο να είναι

προσαρμοσμένο στην κυπριακή εκπαιδευτική πραγματικότητα και να βασίζεται στην εμπειρία προηγούμενων επιτυχημένων εφαρμογών.

ΜΕΡΟΣ 2^Ο

ΑΝΑΠΤΥΞΗ ΣΥΣΤΗΜΑΤΟΣ

4. Ανάπτυξη βάσει της μεθοδολογίας ICONIX

4.1. Εισαγωγή

Η παρούσα μελέτη παραθέτει την αντικειμενοστρεφή ανάλυση του συστήματος για την ηλεκτρονική έκδοση του φακέλου εργασιών του/της μαθητή/τριας (eportfolio). Το σύστημα παρέχει τη δυνατότητα στο μαθητή/τρια, αφού καταχωρήσει τα προσωπικά του στοιχεία και εγκριθεί, να οργανώνει ψηφιακά τα αντικείμενα των διαφόρων εργασιών του, με τα οποία θα επιδεικνύει τα επιτεύγματά και τους στόχους του/της. Ο/η μαθητής/τριας θα μπορεί να σχολιάζει την πορεία εκμάθησής του. Επίσης, το σύστημα παρέχει τη δυνατότητα στον/στην εκπαιδευτικό, αφού καταχωρήσει τα προσωπικά του/της στοιχεία και εγκριθούν, να έχει πρόσβαση για επισκόπηση του eportfolio του/της μαθητή/τριας και να μπορεί να προσθέτει σχόλια στα διάφορα αντικείμενα.

Η ανάλυση που πραγματοποιήθηκε βασίστηκε σε ένα αρχικό κείμενο περιγραφής των λειτουργικών προδιαγραφών του συστήματος, βάσει της διπλωματικής εργασίας μου με τίτλο: «Η αυτοαξιολόγηση των μαθητών/τριών με βάση το Φάκελο Εργασιών (Portfolio assessment), ως μέσο ανάπτυξης επικοινωνιακών δεξιοτήτων και ειδικότερα κατανόησης και παραγωγής γραπτού λόγου», καθώς και του νέου Αναλυτικού Προγράμματος για τη διδασκαλία της Νέας Ελληνικής Γλώσσας (2010).

Από τη μια, η ανάλυση βασίστηκε στη διπλωματική μου εργασία, η οποία εκπονήθηκε στο πλαίσιο του Διατμηματικού Προγράμματος Μεταπτυχιακών Σπουδών «Επιστήμες της Γλώσσας και της Επικοινωνίας» του Αριστοτέλειου Πανεπιστημίου Θεσσαλονίκης, υπό την επίβλεψη του καθηγητή κ. Αντώνη Τσοπάνογλου και την καθοδήγηση της τριμελούς επιτροπής αποτελούμενης από τον επιβλέποντα, την επίκουρη καθηγήτρια Αγγ.-Ν. Αντωνοπούλου-Τρύφωνα και τη λέκτορα Ευαγγελία Χατζηγεωργίου, στην οποία σχεδιάστηκε ο φάκελος εργασιών που περιελάμβανε έξι μέρη:

I. Εισαγωγή

A) Σελίδα με τα στοιχεία και τη φωτογραφία του/της μαθητή/τριας.

B) Τι είναι ο Φάκελος Εργασιών (εισαγωγικό).

Γ) Σκοπός και τίτλος του φακέλου.

Δ) Περιεχόμενα

II. Το βιογραφικό μου

A) Λίγα λόγια για μένα.

B) Λίγα λόγια από τους γονείς μου.

Γ) Λίγα λόγια από τους φίλους μου.

III. Οι αυτοαξιολογήσεις και οι στόχοι μου.

A) Διαβάζω, αξιολογώ και θέτω στόχους.

1) Πώς βλέπω τον εαυτό μου ως αναγνώστη/τρια.

2) Οι γενικοί στόχοι μου για την ανάγνωση.

3) Διαβάζω, αξιολογώ και θέτω στόχους.

4) Αξιολογώ τον εαυτό μου ως αναγνώστη/τρια.

B) Γράφω, αξιολογώ και θέτω στόχους.

1) Οι γενικοί στόχοι μου στην παραγωγή γραπτού λόγου.

2) Αξιολογώ την ερευνητική μου εργασία.

3) Κοιτάζετε με...

4) Αξιολογώ το κείμενο που έχω φτιάξει.

Γ) Ημερολόγιο μάθησης (learning log)

Δ) Στοχεύοντας...

Ε) Σχολιάζω το περιεχόμενο του «Ντοσιέ».

IV. Αξιολογήσεις από το ακροατήριο του φακέλου.

A) Αξιολόγηση από τον/τη δάσκαλο/α.

B) Αξιολόγηση από τους γονείς.

V. Το ντοσιέ μου.

A) Οδηγίες για την οργάνωση του ντοσιέ.

B) Περιεχόμενα.

VI) Επικοινωνώ σωστά...

A) Η πρόοδός μου όταν διαβάζω.

B) Η πρόοδός μου όταν γράφω.

Γ) Παρουσίαση της καλύτερης εργασίας μου.

Δ) Επιστολή για την εισαγωγή στην επόμενη σχολική χρονιά.

Στο πρώτο μέρος του φακέλου εργασιών, «**Εισαγωγή**», περιλαμβανόταν μια σελίδα με τα στοιχεία και τη φωτογραφία του/της μαθητή/τριας. Στη σελίδα αυτή ο/η μαθητής/τρια συμπλήρωνε τα στοιχεία του/της και τοποθετούσε, μετά από έγκριση των γονιών του/της, μια μικρή φωτογραφία. Σε όλη την πειραματική εφαρμογή οι μαθητές/τριες έθεταν τον εαυτό τους αρχικά σε μια διαδικασία συλλογής εργασιών, κατόπιν σε μια άλλη ανώτερη «βαθμίδα» στην οποία επέλεγαν εκείνες τις εργασίες που πίστευαν πως αντικατόπτριζαν την πρόοδό τους, μετά σε μια άλλη στην οποία οργάνωναν τις επιλεγμένες εργασίες, κατόπιν σε μια διαδικασία συλλογισμού πάνω στις εργασίες που είχαν επιλέξει για να συμπεριλάβουν στον φάκελό τους και τέλος παρουσίαζαν τις καλύτερες τους εργασίες στο ακροατήριο (audience) του φακέλου.

Στη δεύτερη σελίδα του πρώτου μέρους υπήρχε μια σελίδα για το τι είναι ο φάκελος εργασιών. Στο σημείο αυτό οι μαθητές/τριες συζητούσαν με το δάσκαλο/α τους για το τι είναι ο φάκελος εργασιών και ποιος είναι ο γενικός σκοπός του φακέλου, ώστε να είναι ενήμεροι από την αρχή για το τι θα κάνουν με το εργαλείο αυτό.

Η τρίτη σελίδα του πρώτου μέρους ήταν η σελίδα στην οποία ο/η μαθητής/τρια έδινε έναν τίτλο στο φάκελό του, διακοσμώντας τον όπως του άρεσε. Στη σελίδα αυτή, επίσης, μετά από συζήτηση με τον/τη δάσκαλο/α καταγραφόταν ο γενικός σκοπός του φακέλου, που ήταν η ανάπτυξη των δεξιοτήτων όταν διαβάζουν και γράφουν (κατανόηση και παραγωγή γραπτού λόγου), καθώς και η ανάπτυξη της ικανότητας για αυτοαξιολόγηση.

Στο δεύτερο μέρος του φακέλου εργασιών, «**Το βιογραφικό μου**», δινόταν μια γενική, πολύπλευρη και από πολλές οπτικές γωνίες εικόνα (αυτοεικόνα, εικόνα που έχουν οι γονείς ή οι φίλοι) για τις συνήθειες, τα ενδιαφέροντα και τις ικανότητες του/της μαθητή/τριας, ώστε να βοηθηθεί ο/η δάσκαλος/α και κατ' επέκταση ο/η μαθητής/τρια να δημιουργήσει μια πιο σφαιρική εικόνα για τον εαυτό του/της.

Το τρίτο μέρος τους φακέλου εργασιών, «**Οι αυτοαξιολογήσεις και οι στόχοι μου**», αποτελούσε ένα από τα πιο σημαντικά μέρη του φακέλου, αφού αποσκοπούσε στην ανάπτυξη της ικανότητας για αυτοαξιολόγηση. Στο μέρος αυτό περιλαμβάνονταν φύλλα αυτοαξιολόγησης, φύλλα καταγραφής της πορείας μάθησης και φύλλα στα οποία τίθενται οι διάφοροι στόχοι.

Στο τέταρτο μέρος του φακέλου εργασιών, «**Αξιολογήσεις από το ακροατήριο του φακέλου**», ο/η μαθητής/τρια έπαιρνε ανατροφοδότηση από τον/τη δάσκαλο/α και τους γονείς για τις εργασίες που τοποθετούσε στο «Ντοσιέ». Κυρίως ο δάσκαλος, καθώς και οι γονείς των μαθητών/τριών διευκρίνιζαν, εκτιμούσαν, προκαλούσαν τις ανησυχίες και έκαναν προτάσεις για αναθεώρηση των εργασιών του/της μαθητή/τριας. Ο/η δάσκαλος/α έκανε τα δικά του σχόλια για τις εργασίες που τοποθετούνταν μέσα στο φάκελο, καταγράφοντας κάθε φορά τις δεξιότητες που αποκτιόνταν στις συγκεκριμένες εργασίες, τα στοιχεία που αποδείκνυαν το γεγονός αυτό και τις αλλαγές που παρατηρούνταν στον/στη μαθητή/τρια.

Το πέμπτο μέρος του φακέλου εργασιών, που είναι και η ουσία του, «**Το ντοσιέ μου**», ήταν η προσωπική συλλογή των εργασιών του/της μαθητή/τριας. Ήταν το μέρος όπου ο/η μαθητής/τρια, μετά από συζήτηση με τον/τη δάσκαλο/α, συνέλλεγε και κατόπιν, επέλεγε τις εργασίες που αποδείκνυαν τη βελτίωσή του/της στους στόχους που είχαν τεθεί και απεικόνιζαν τις εμπειρίες του στη γλώσσα.

Στο έκτο και τελευταίο μέρος του φακέλου εργασιών, «**Επικοινωνώ σωστά...**», οι μαθητές/τριες κατέγραφαν τη γενική εικόνα της πορείας μάθησής τους και τις επικοινωνιακές δεξιότητες τις οποίες κατείχαν σε συγκεκριμένες χρονικές περιόδους.

Από την άλλη, η ανάλυση βασίστηκε στην προτεινόμενη οργάνωση του Φακέλου Εργασιών, όπως αυτή προτείνεται στον Οδηγό Εκπαιδευτικού για τον νέο Αναλυτικό Πρόγραμμα Διδασκαλίας της Νέας Ελληνικής, όπου ενδεικτικά αναφέρεται η πιο κάτω δομή:

I. Πρώτο μέρος

- Σελίδα με τα στοιχεία και τη φωτογραφία του/της μαθητή/τριας
- Σελίδα με το βιογραφικό του/της μαθητή/τριας

II. Δεύτερο μέρος

- Το ντοσιέ μου: Ανάπτυξη θεματικών ενοτήτων

- Συλλογίζομαι...
- Αξιολογήσεις από τον/την εκπαιδευτικό και τους γονείς

Στο πρώτο μέρος του Φακέλου Εργασιών αναφέρεται πως μπορεί να περιλαμβάνει μια σελίδα με τα στοιχεία και τη φωτογραφία του/της μαθητή/τριας. Στη σελίδα αυτή ο/η μαθητής/τρια συμπληρώνει τα στοιχεία του/της και τοποθετεί μια μικρή φωτογραφία.

Στο δεύτερο μέρος του Φακέλου Εργασιών αναφέρεται πως μπορεί περιλαμβάνονται τρεις ενότητες: «Το ντοσιέ μου: Ανάπτυξη θεματικών ενοτήτων», «Συλλογίζομαι...» και «Αξιολογήσεις από τον/την εκπαιδευτικό και τους γονείς». **«Το ντοσιέ μου: Ανάπτυξη θεματικών ενοτήτων»**, αποτελεί την προσωπική συλλογή των εργασιών του/της μαθητή/-τριας κατά τη διαδικασία ανάπτυξης μιας θεματικής ενότητας. Είναι στο μέρος αυτό που ο/η μαθητής/τρια, μετά από συζήτηση με τον/την εκπαιδευτικό, συλλέγει τις διάφορες εργασίες που αποδεικνύουν τη βελτίωσή του/της στους στόχους που έχουν τεθεί και απεικονίζουν τις εμπειρίες του/της στη γλώσσα κατά τη διαδικασία διερεύνησης ενός θέματος. Στο μέρος αυτό συμπεριλαμβάνονται όχι μόνο τα τελικά κείμενα που παράγονται από τους/τις μαθητές/τριες αλλά και τα διάφορα προσχέδια, για να φανεί η εξέλιξη. Στο τέλος της σχολικής χρονιάς οι μαθητές/τριες παρουσιάζουν τις εργασίες που δείχνουν την πορεία που διήνυσαν μέχρι να φτάσουν στο τελικό αποτέλεσμα.

Στην ενότητα «Συλλογίζομαι...», μπορούν οι μαθητές/τριες σε συνεργασία με τον/την εκπαιδευτικό να καταγράψουν τη γενική εικόνα της πορείας μάθησής τους και τις γνώσεις, δεξιότητες και στρατηγικές τις οποίες απέκτησαν, βάσει του Προγράμματος Σπουδών της Νέας Ελληνικής Γλώσσας. Στο ίδιο μέρος περιλαμβάνονται και οι αυτοαξιολογήσεις, όπου ο/η μαθητής/τρια καταγράφει την πορεία μάθησής του/της και θέτει διάφορους στόχους τόσο για την παραγωγή και κατανόηση γραπτού λόγου όσο και για την παραγωγή και κατανόηση προφορικού λόγου.

Τέλος, στο μέρος του Φακέλου Εργασιών με τίτλο **«Αξιολογήσεις από τον/την εκπαιδευτικό και τους γονείς»** αναφέρεται ότι ο/η μαθητής/τρια μπορεί να παίρνει ανατροφοδότηση από τον/την εκπαιδευτικό και τους γονείς για τις εργασίες που θα τοποθετεί στο «Ντοσιέ».

Ο όλος σχεδιασμός βασίστηκε πάνω στη μεθοδολογία ICONIX που είναι μια αντικειμενοστρεφής ανάπτυξη λογισμικού. Η ICONIX επιτρέπει τη συστηματική μετάβαση από τις αρχικές απαιτήσεις στον κώδικα, που υλοποιεί τις απαιτήσεις αυτές. Η μεθοδολογία αυτή χρησιμοποιεί τη UML, ως γλώσσα μοντελοποίησης του συστήματος. Χρησιμοποιεί μόνο τα εντελώς απαραίτητα βήματα, αποφεύγοντας έτσι το πρόβλημα του analysis paralysis. Σε κάθε βήμα δίνεται η δυνατότητα να ανιχνευθεί ο βαθμός υλοποίησης των απαιτήσεων του χρήστη και ο κώδικας παράγεται με τη διαδοχική εκλέπτυνση του στατικού μοντέλου καθώς αναλύεται το δυναμικό. Χρησιμοποιεί μόνο τέσσερα είδη διαγραμμάτων της UML: α) διαγράμματα περιπτώσεων χρήσης (use case diagrams) για την αναπαράσταση των σεναρίων χρήσης και των χειριστών, β) διαγράμματα κλάσεων (class diagrams) για την αναπαράσταση του πεδίου του προβλήματος (domain) και τη λεπτομερή στατική δομή του συστήματος, γ) διαγράμματα ευρωστίας (robustness diagrams) για την αναπαράσταση των ενεργειών που υπαγορεύονται από τις περιπτώσεις χρήσης και δ) διαγράμματα ακολουθίας (sequence diagrams) για να συσχετισθεί λεπτομερώς η δυναμική συμπεριφορά με τη στατική δομή του συστήματος. Η ICONIX περιλαμβάνει τρεις φάσεις: α) Ανάλυση απαιτήσεων, β) Ανάλυση – Αρχική σχεδίαση και γ) Σχεδίαση.

4.2. Ανάλυση απαιτήσεων

4.2.1. Απαιτήσεις υψηλού επιπέδου

Στην παρούσα εφαρμογή ePortfolio, ο χρήστης-μαθητής θα έχει τη δυνατότητα από την οθόνη σύνδεσης στο σύστημα, ως νέος χρήστης, να καταχωρεί τα προσωπικά του στοιχεία τα οποία θα εγκρίνονται από το διαχειριστή. Αφού εγκριθούν θα μπορεί να συνδέεται με το σύστημα χρησιμοποιώντας το username και το password που του έχουν εγκριθεί. Στην αρχική οθόνη ο χρήστης-μαθητής/τρια θα έχει τη δυνατότητα να επιλέξει ανάμεσα στις επιλογές: «Το βιογραφικό μου», «Οι αυτοαξιολογήσεις και οι στόχοι μου» και «Το ντοσιέ μου». Ο χρήστης-μαθητής επιλέγοντας «Το βιογραφικό μου» θα μπορεί να προσθέσει ή να τροποποιήσει τα προσωπικά του στοιχεία και να προσθέσει ή να διαγράψει διάφορα στοιχεία για τα ενδιαφέροντά του. Ο χρήστης-μαθητής/τρια επιλέγοντας «Οι αυτοαξιολογήσεις και οι στόχοι μου» θα μπορεί να προσθέσει ή να διαγράψει τους στόχους του, καθώς και αυτοαξιολογήσεις για την πορεία μάθησής του. Ακόμη, ο χρήστης-μαθητής

επιλέγοντας «Το ντοσιέ μου» θα μπορεί να προσθέσει και να αφαιρέσει διάφορα δείγματα εργασιών τα οποία έχουν διάφορες μορφές (ήχος, βίντεο, κείμενο). Τέλος, ο χρήστης-μαθητής θα έχει τη δυνατότητα να κάνει εγγραφή αν είναι η πρώτη φορά και να ζητά τον κωδικό του αν τον έχει ξεχάσει.

Από την άλλη ο χρήστης-εκπαιδευτικός θα έχει τη δυνατότητα από την οθόνη σύνδεσης στο σύστημα, ως νέος χρήστης, να καταχωρεί τα προσωπικά του στοιχεία τα οποία θα εγκρίνονται από το διαχειριστή. Αφού εγκριθούν θα μπορεί να συνδέεται με το σύστημα χρησιμοποιώντας το username και το password που του έχουν εγκριθεί. Στην αρχική οθόνη ο χρήστης-εκπαιδευτικός θα έχει τη δυνατότητα να επιλέξει το portfolio συγκεκριμένου μαθητή/τριας που θα τον οδηγήσει στην αρχική οθόνη με τις επιλογές: «Το βιογραφικό μου», «Οι αυτοαξιολογήσεις και οι στόχοι μου» και «Το ντοσιέ μου». Ο χρήστης-εκπαιδευτικός θα έχει τη δυνατότητα να προσθέτει και να διαγράφει σχόλια στις επιλογές «Οι αυτοαξιολογήσεις και οι στόχοι μου» και «Το ντοσιέ μου». Ο χρήστης-εκπαιδευτικός θα μπορεί να βλέπει την πρόοδο του μαθητή/τριας και να καταχωρεί επιπλέον πληροφορίες για την επίδοση.

Ο διαχειριστής, από την πλευρά του, εγκρίνει τους λογαριασμούς των χρηστών για να μπορούν να χρησιμοποιήσουν το σύστημα και διαγράφει συγκεκριμένους χρήστες.

4.2.2. Ανάλυση του Αρχικού Κειμένου Απαιτήσεων Χρήστη

Από την περιγραφή απαιτήσεων υψηλού επιπέδου που δόθηκε, προκύπτει η ακόλουθη αρχική λίστα ουσιαστικών και πιθανών κλάσεων πεδίου προβλήματος (έχοντας μετατρέψει το πρόσωπο σε πρώτο ενικό):

Λίστα ουσιαστικών	
εφαρμογή	κωδικός
χρήστης	μάθηση
οθόνη	εργασία
σύστημα	ήχος
στοιχεία	βίντεο
διαχειριστής	κείμενο

επιλογή	σχόλιο
βιογραφικό	ιστοσελίδα
αυτοαξιολόγηση/στόχοι	πρόοδος
ντοσιέ	
φωτογραφία	

Η πιο πάνω λίστα μπορεί να περιοριστεί σημαντικά απαλείφοντας:

- Αναφορές στο ίδιο το σύστημα που θα αναπτυχθεί (εφαρμογή, σύστημα)
- Αναφορές σε τεχνικές λεπτομέρειες υλοποίησης (π.χ. οθόνη)
- Αναφορές σε αφηρημένες έννοιες (π.χ. επιλογή)
- Αναφορές που πιθανόν να αποτελέσουν ιδιότητες άλλων κλάσεων (π.χ. κωδικός)
- Αναφορές σε χειριστές του συστήματος που βρίσκονται «έξω» από τα όρια του συστήματος, όπως είναι ο μαθητής.

Βεβαίως αν προκύψει στη διαδικασία της ανάλυσης ότι κάποιες από τις οντότητες έχουν λειτουργίες απαραίτητες για το σύστημα, είναι απολύτως επιτρεπτό να εισαχθούν στη συνέχεια στο μοντέλο του πεδίου προβλήματος.

Με βάση τις πιο πάνω εξαιρέσεις οι υπονηφίες κλάσεις του πεδίου προβλήματος είναι:

- Χρήστης
- Εργασία
- Βιογραφικό
- Αυτοαξιολόγηση/στόχοι
- Ντοσιέ
- Σχόλιο

4.2.3. Μοντέλο (Ανάλυσης) Κλάσεων Πεδίου του Προβλήματος

Επισημαίνεται ότι πρωταρχικός στόχος κατά την κατασκευή του μοντέλου κλάσεων του πεδίου προβλήματος είναι ο εντοπισμός σχέσεων μεταξύ των υπονηφίων κλάσεων. Στο στάδιο αυτό συνήθως αρκεί η απεικόνιση στο μοντέλο σχέσεων περιεκτικότητας (σχέσεων τύπου "έχει") και σχέσεων κληρονομικότητας (σχέσεων

τύπου "είναι"). Είναι αναμενόμενο το μοντέλο κλάσεων να εμπλουτιστεί και να αναθεωρηθεί στα επόμενα στάδια της ανάλυσης και σχεδίασης.

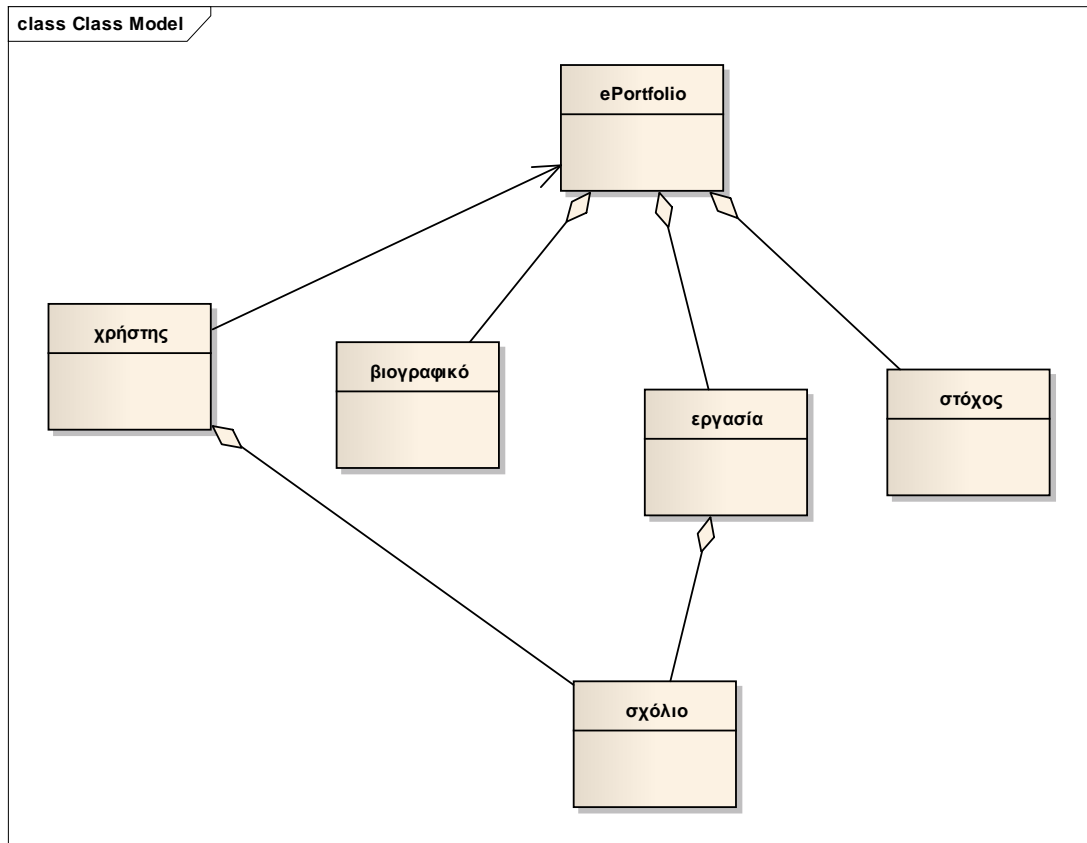

Διάγραμμα 1: Μοντέλο (Ανάλυσης) Κλάσεων Πεδίου του Προβλήματος

Περιγραφή Κλάσεων

Χρήστης: Οντότητα που περιλαμβάνει τις ιδιότητες κάθε χρήστη μαθητή και εκπαιδευτικού.

ePortfolio: Η οντότητα που αναφέρεται στα portfolio που δημιουργεί ο χρήστης.

Βιογραφικό: Η οντότητα που περιλαμβάνει τα ενδιαφέροντα και τις ασχολίες του χρήστη.

Εργασία: Η οντότητα που περιλαμβάνει τις εργασίες που αποθηκεύει ο χρήστης.

Σχόλιο: Η οντότητα που περιλαμβάνει τα σχόλια των χρηστών για τις εργασίες.

Στόχος: Η οντότητα που περιλαμβάνει τους στόχους που θέτει ο χρήστης – μαθητής.

4.2.4. Πιθανοί Χειριστές (Actors) του Πεδίου του Προβλήματος

Κάθε χειριστής (actor) αντιπροσωπεύει ένα ρόλο που μπορεί να παίζει ένας χρήστης του συστήματος ή μια οντότητα (όπως π.χ. ένα άλλο σύστημα λογισμικού ή μια βάση δεδομένων), που βρίσκεται εκτός του συστήματος που εξετάζουμε και αλληλεπιδρά με αυτό. Το σύνολο των χειριστών που περιέχονται στο μοντέλο περιπτώσεων χρήσης αντικατοπτρίζει οτιδήποτε χρειάζεται να ανταλλάξει πληροφορίες με το σύστημα.

Με βάση την παρούσα ανάλυση του πεδίου του προβλήματος και την περιγραφή των λειτουργικών προδιαγραφών του υπό σχεδίαση Συστήματος ePortfolio, προκύπτουν τρεις χειριστές που αντιστοιχεί στο:

α) **Χρήστη-μαθητή**: είναι ο χρήστης που εισάγει διάφορα δείγματα εργασιών του στο σύστημα, κάνοντας σχόλια και θέτοντας στόχους.

β) **Χρήστη-εκπαιδευτικό**: είναι ο χρήστης που μπαίνει και βλέπει το portfolio του κάθε μαθητή/τριας και καταγράφει τα σχόλια του.

γ) **Διαχειριστή**: είναι ο χρήστης που εγκρίνει τους λογαριασμούς των χρηστών για να μπορούν να χρησιμοποιήσουν το σύστημα και διαγράφει χρήστες.

4.2.5. Το Συνολικό Μοντέλο Περιπτώσεων Χρήσης

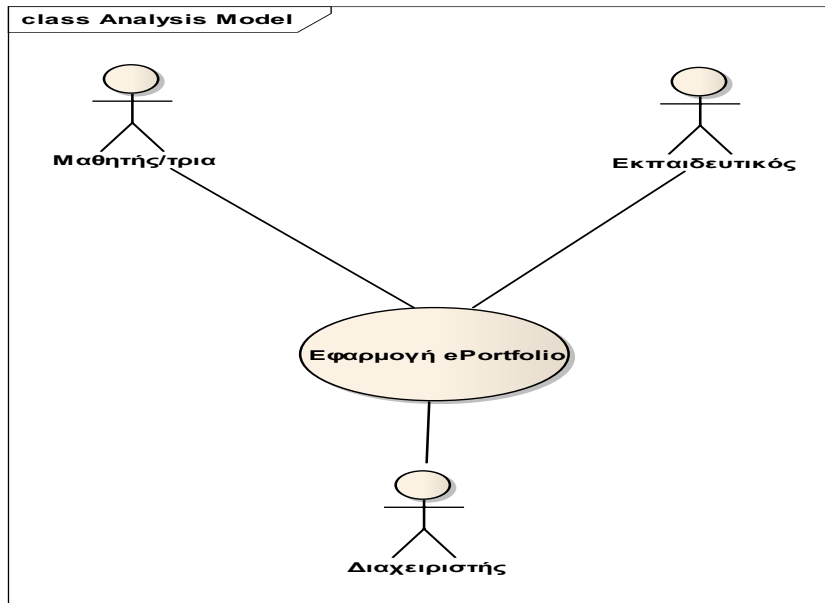

Διάγραμμα 2: Το Συνολικό Μοντέλο Περιπτώσεων Χρήσης

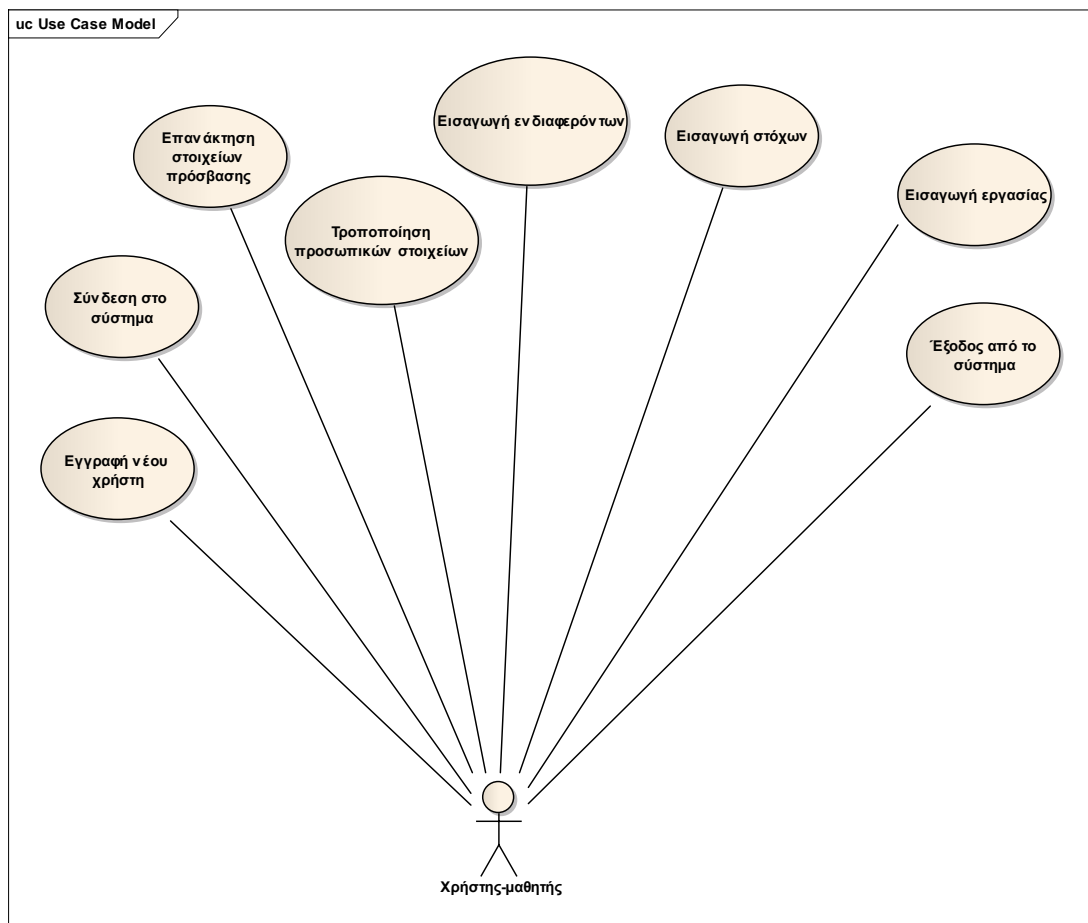

Διάγραμμα 3: Το συνολικό μοντέλο περιπτώσεων χρήσης για το χρήστη-μαθητή

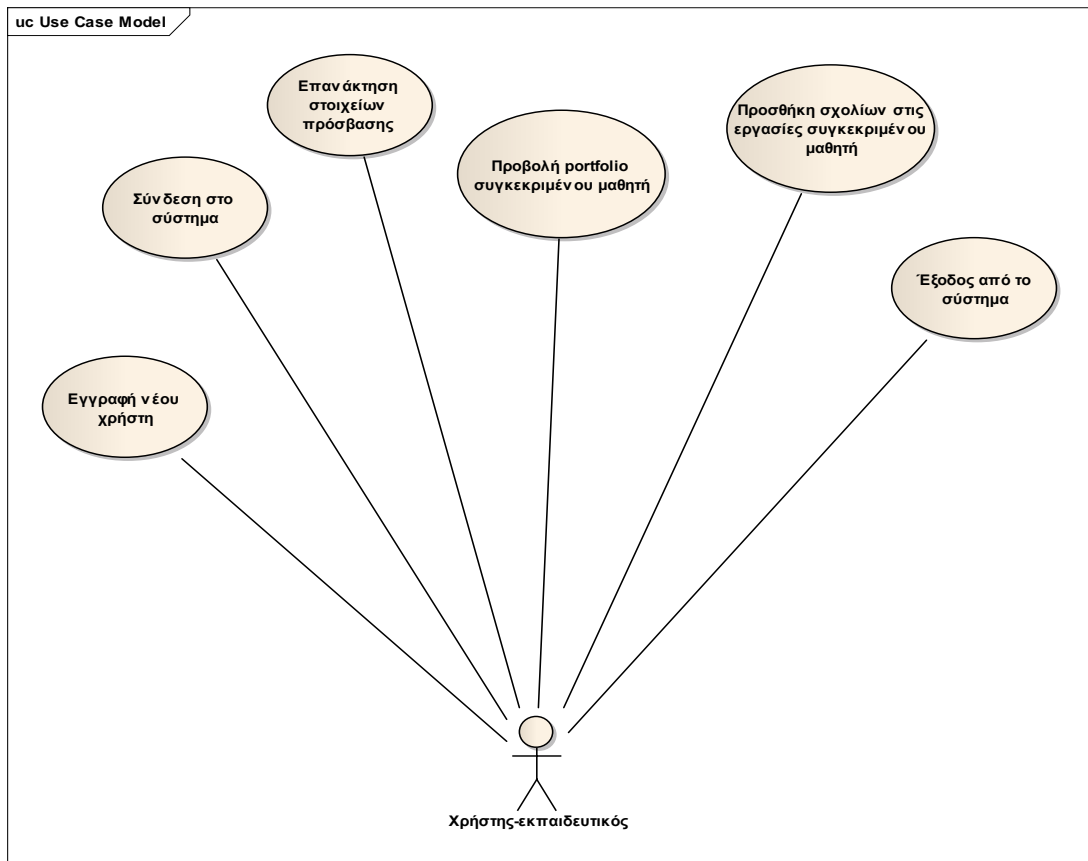

Διάγραμμα 4: Το συνολικό μοντέλο περιπτώσεων χρήσης για το χρήστη-εκπαιδευτικό

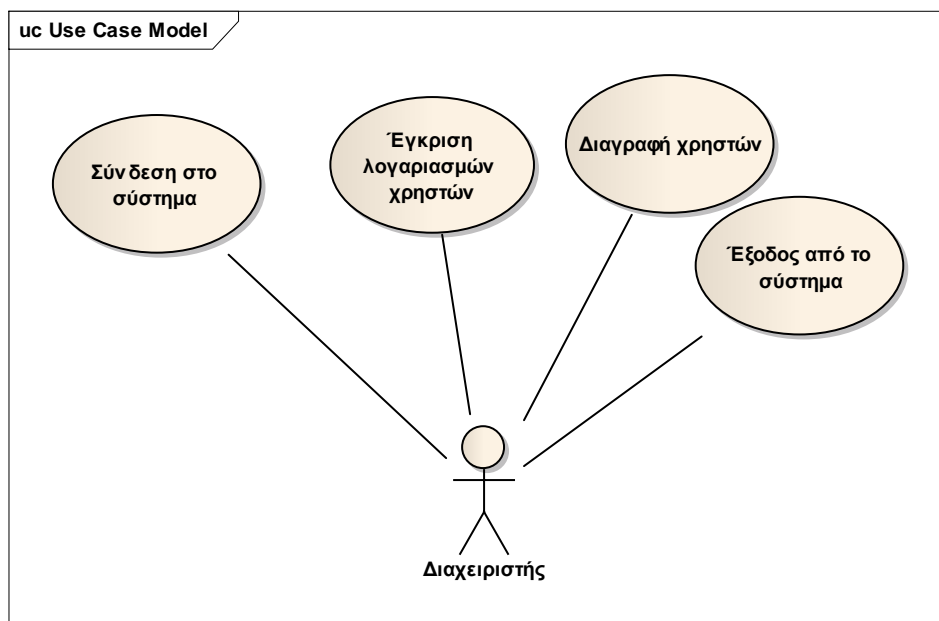

Διάγραμμα 5: Το συνολικό μοντέλο περιπτώσεων χρήσης για το διαχειριστή του συστήματος

4.2.6. Περιπτώσεις Χρήσης

Ακολουθεί η λεκτική περιγραφή των περιπτώσεων χρήσης του συστήματος. Όπου αναφέρεται η φράση "ο χρήστης επιλέγει", θεωρείται ότι η επιλογή γίνεται μέσω δεικτικής συσκευής. Όπου αναφέρεται η φράση "ο χρήστης εισάγει", θεωρείται ότι ο χρήστης πληκτρολογεί σε κατάλληλο πεδίο της διεπαφής.

4.2.6.1. Περίπτωση χρήσης *Εγγραφή νέου χρήστη* (ισχύει για χρήστη-μαθητή και για χρήστη-εκπαιδευτικό)

Βασική Ροή

1. Ο χρήστης επιλέγει από την κύρια οθόνη "User access" την επιλογή «Νέος χρήστης».
2. Το σύστημα εμφανίζει την οθόνη «Δημιουργία λογαριασμού».
3. Ο χρήστης εισάγει στη φόρμα τα προσωπικά του στοιχεία (όνομα, επώνυμο, ιδότητα (μαθητής, εκπαιδευτικός), διεύθυνση ηλεκτρονικού ταχυδρομείου, σχολείο, τάξη, όνομα χρήστη (user name), κωδικός πρόσβασης (password)) και επιλέγει το πλήκτρο «Υποβολή στοιχείων».
4. Το σύστημα ελέγχει τα στοιχεία του χρήστη, δημιουργεί λογαριασμό και εμφανίζει μήνυμα επιτυχούς εισαγωγής τους.

Εναλλακτική Ροή 1

- 4.α.1 Ο χρήστης εισάγει κωδικό πρόσβασης ο οποίος χρησιμοποιείται από άλλο χρήστη.
- 4.α.2 Το σύστημα εμφανίζει μήνυμα «Το όνομα χρήστη ήδη υπάρχει».
- 4.α.3 Η περίπτωση χρήσης συνεχίζεται από το βήμα 2 της βασικής ροής.

Εναλλακτική Ροή 2

- 4.β.1 Ο χρήστης εισάγει όνομα χρήστη το οποίο δεν περιέχει μόνο αριθμούς και γράμματα.

4.β.2 Το σύστημα εμφανίζει μήνυμα «Το όνομα χρήστη μπορεί να περιέχει μόνο αριθμούς και γράμματα».

4.β.3 Η περίπτωση χρήσης συνεχίζεται από το βήμα 2 της βασικής ροής.

Εναλλακτική Ροή 3

4.β.1 Ο χρήστης εισάγει κωδικό πρόσβασης ο οποίος δεν περιέχει μόνο αριθμούς και γράμματα.

4.β.2 Το σύστημα εμφανίζει μήνυμα «Το όνομα χρήστη μπορεί να περιέχει μόνο αριθμούς και γράμματα».

4.β.3 Η περίπτωση χρήσης συνεχίζεται από το βήμα 2 της βασικής ροής.

Διάγραμμα 6: Διάγραμμα ευρωστίας (robustness diagram) για την εγγραφή νέου χρήστη

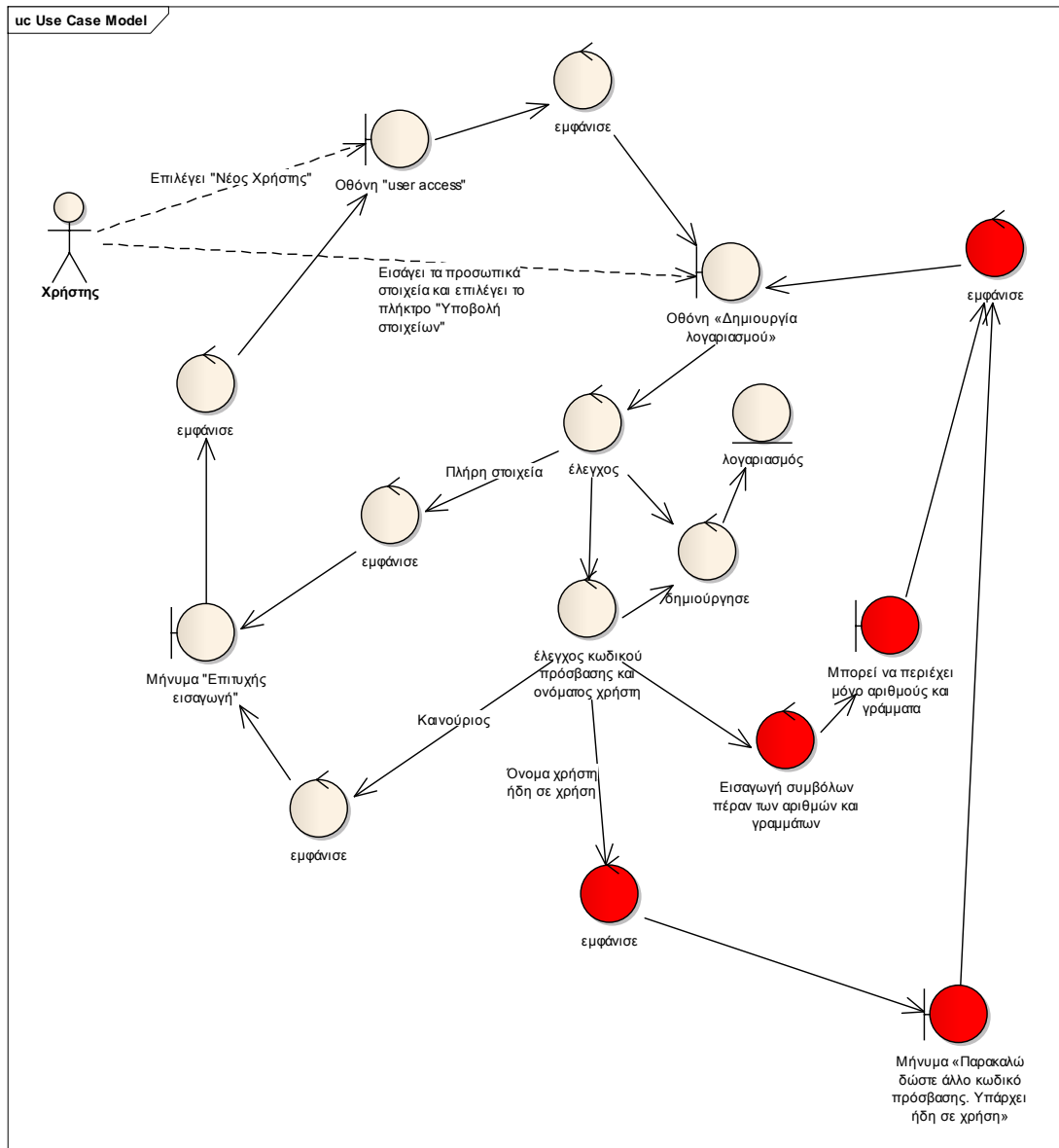

Διάγραμμα 7: Διάγραμμα ακολουθίας (sequence diagram) για την εγγραφή νέου χρήστη

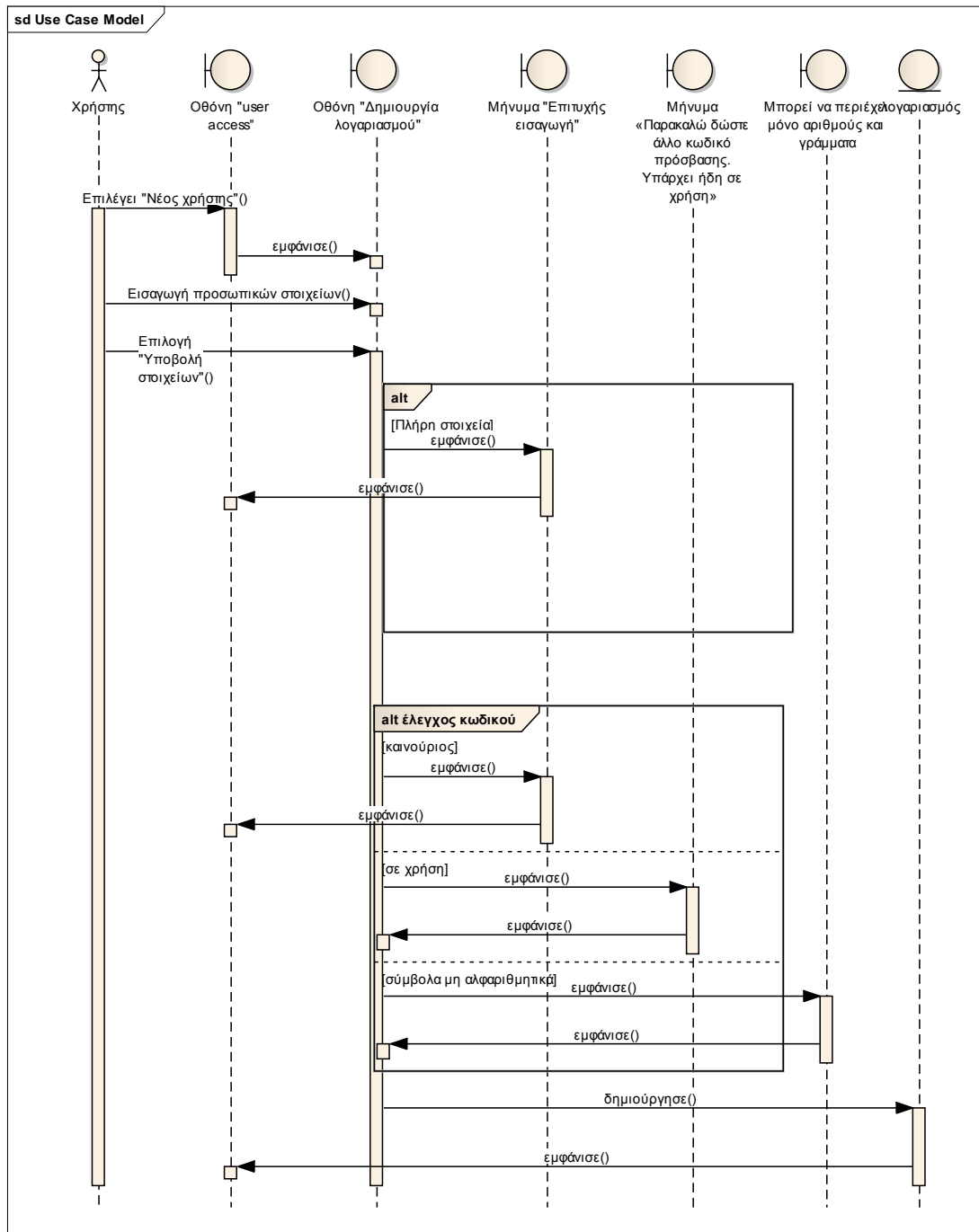

4.2.6.2. Περίπτωση χρήσης *Σύνδεση στο σύστημα* (ισχύει για χρήστη-μαθητή και για χρήστη-εκπαιδευτικό)

Βασική Ροή

1. Ο χρήστης εισάγει στην κύρια οθόνη “User access” το username και το password και επιλέγει το πλήκτρο «Σύνδεση».
2. Το σύστημα ελέγχει τα στοιχεία του χρήστη και προβάλλει την «Οθόνη επιλογών».

Εναλλακτική Ροή 1

- 2.a.1 Το σύστημα δεν αναγνωρίζει το συνδυασμό username/password και εμφανίζει μήνυμα «Λανθασμένο όνομα χρήστη ή/και κωδικός πρόσβασης».
- 2.a.2 Η περίπτωση χρήσης συνεχίζεται από το βήμα 1 της βασικής ροής

Διάγραμμα 8: Διάγραμμα ευρωστίας (robustness diagram) για τη σύνδεση στο σύστημα

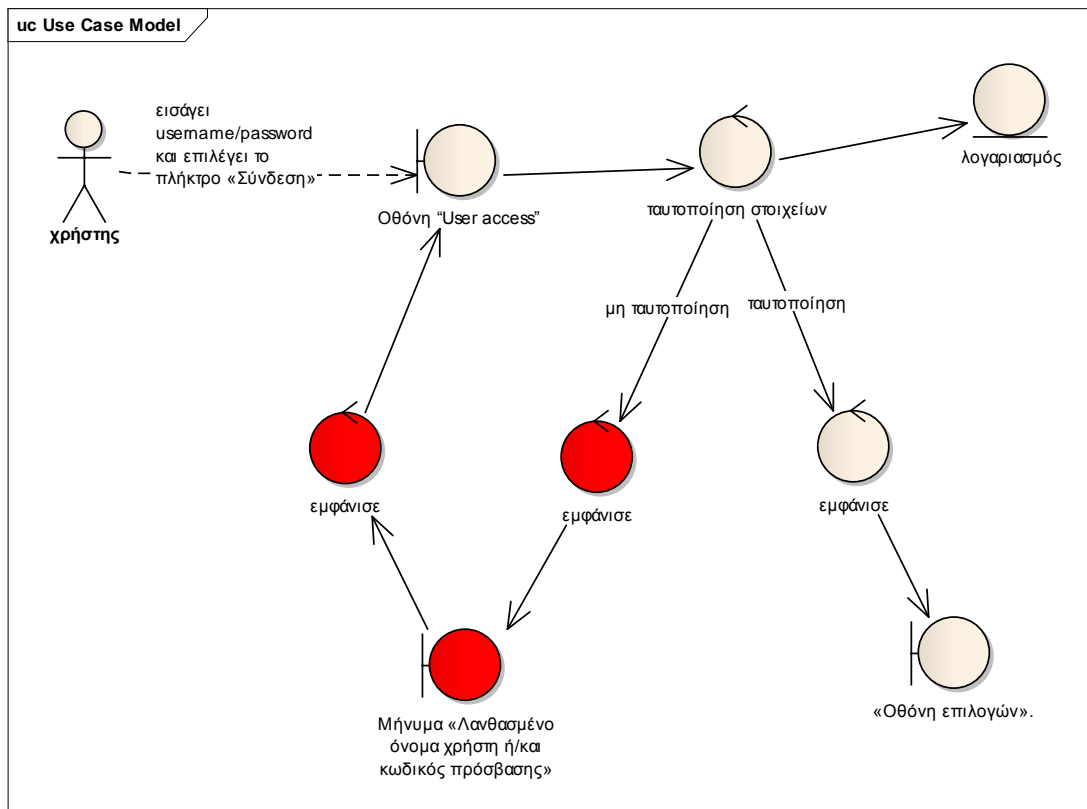

Διάγραμμα 9: Διάγραμμα ακολουθίας (sequence diagram) για τη σύνδεση στο σύστημα

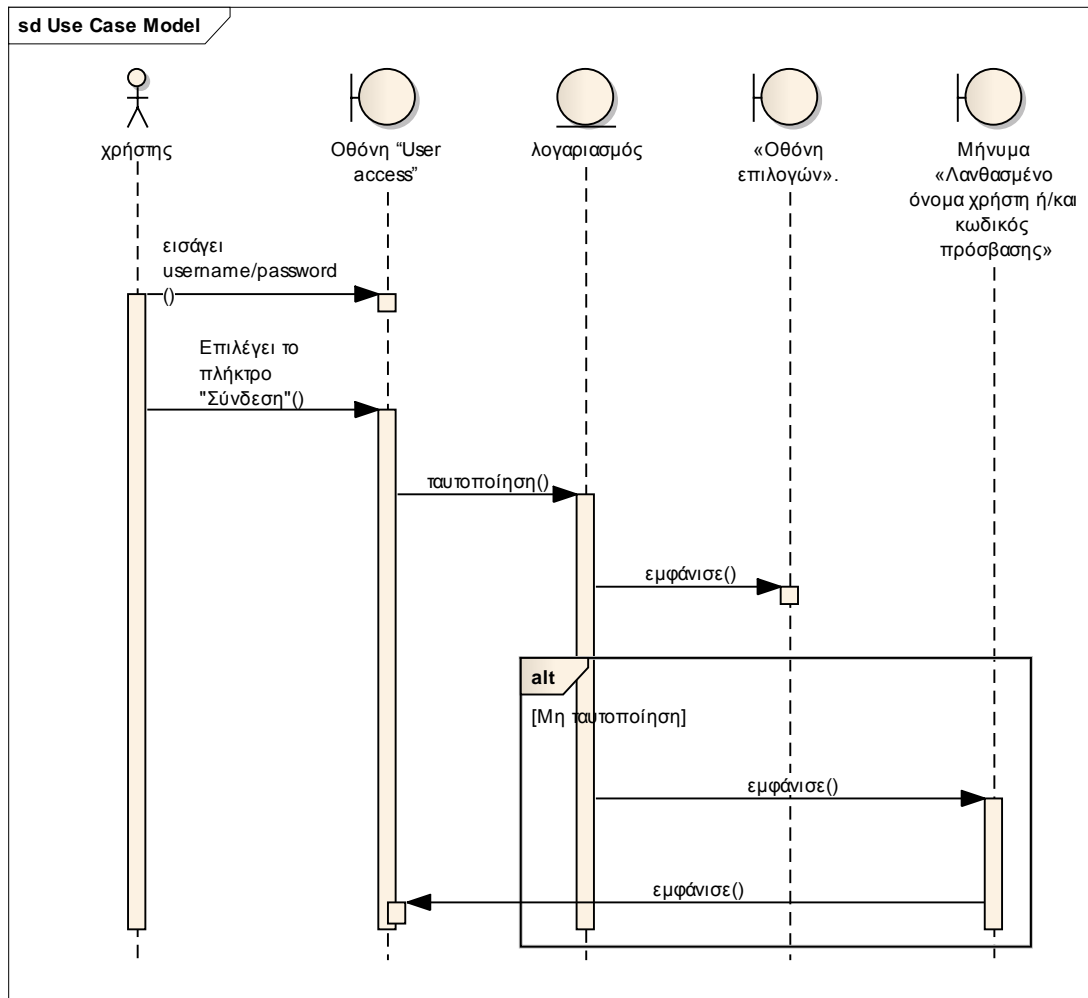

4.2.6.3. Περίπτωση χρήσης *Επανάκτηση στοιχείων πρόσβασης* (ισχύει για χρήστη-μαθητή και για χρήστη-εκπαιδευτικό)

Βασική Ροή

1. Ο χρήστης επιλέγει από την κύρια οθόνη “User access” την επιλογή «Ξέχασα τον κωδικό μου».
2. Το σύστημα εμφανίζει την οθόνη «Απώλεια κωδικού πρόσβασης».
3. Ο χρήστης εισάγει την ηλεκτρονική του διεύθυνση και επιλέγει το πλήκτρο «Αποστολή».
4. Το σύστημα εμφανίζει το μήνυμα «Θα σας σταλούν στο προσωπικό σας email τα στοιχεία πρόσβασης».

Διάγραμμα 10: Διάγραμμα ευρωστίας (robustness diagram) για την επανάκτηση στοιχείων πρόσβασης

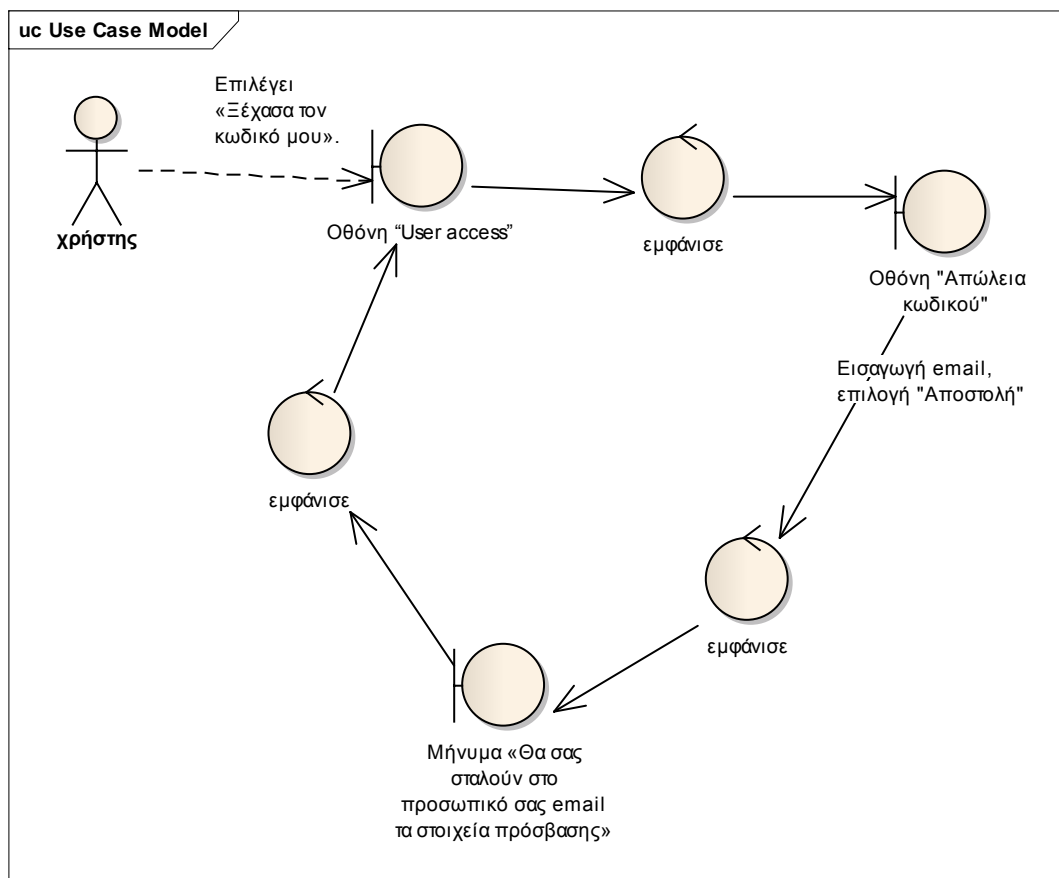

Διάγραμμα 11: Διάγραμμα ακολουθίας (sequence diagram) για την επανάκτηση στοιχείων πρόσβασης

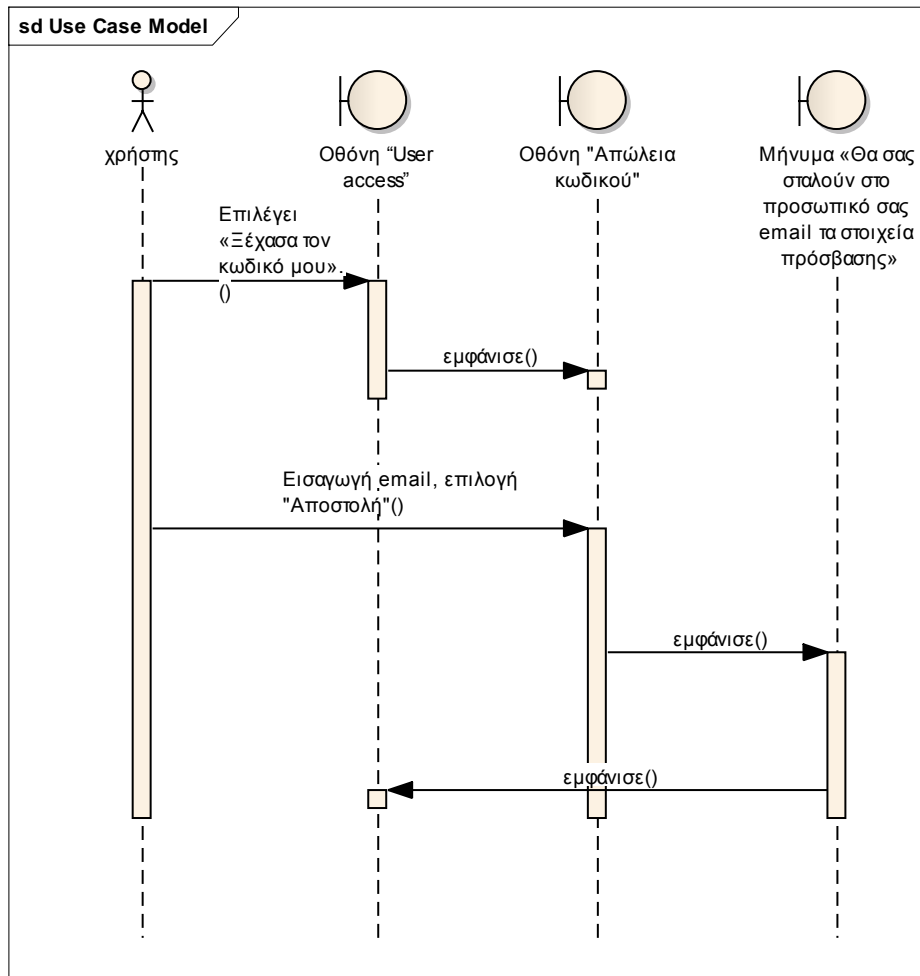

4.2.6.4. Περίπτωση χρήσης *Επιλογές portfolio* (ισχύει για χρήστη-μαθητή)

Στην «Οθόνη επιλογών» υπάρχουν οι παρακάτω επιλογές:

- Το βιογραφικό μου
- Οι αυτοαξιολογήσεις και οι στόχοι μου
- Το ντοσιέ μου

Βασική Ροή

1. Ο χρήστης επιλέγει από την «Οθόνη επιλογών» την επιλογή «Το βιογραφικό μου».
2. Το σύστημα εμφανίζει την οθόνη «Το βιογραφικό μου».
3. Ο χρήστης επιλέγει από την «Οθόνη επιλογών» την επιλογή «Οι αυτοαξιολογήσεις και οι στόχοι μου».
4. Το σύστημα εμφανίζει την οθόνη «Οι στόχοι μου».
5. Ο χρήστης επιλέγει από την «Οθόνη επιλογών» την επιλογή «Το ντοσιέ μου».
6. Το σύστημα εμφανίζει την οθόνη «Το ντοσιέ μου».

Εναλλακτική Ροή 1

- 2.α.1. Ο χρήστης επιλέγει την υπερσύνδεση «Τροποποίηση προσωπικών στοιχείων».
- 2.α.2. Καλείται η περίπτωση χρήσης «Τροποποίηση προσωπικών στοιχείων».

- 2.β.1. Ο χρήστης επιλέγει την «Εισαγωγή ενδιαφερόντων».
- 2.β.2. Καλείται η περίπτωση χρήσης «Εισαγωγή ενδιαφερόντων».

- 2.β.1. Ο χρήστης επιλέγει τη «Διαγραφή ενδιαφερόντων».
- 2.β.2. Καλείται η περίπτωση χρήσης «Διαγραφή ενδιαφερόντων».

Εναλλακτική Ροή 2

- 4.α.1. Ο χρήστης επιλέγει την «Εισαγωγή στόχων».
- 4.α.2. Καλείται η περίπτωση χρήσης «Εισαγωγή στόχων».

4.β.1. Ο χρήστης επιλέγει τη «Διαγραφή στόχου».

4.β.2. Καλείται η περίπτωση χρήσης «Διαγραφή στόχου».

Εναλλακτική Ροή 3

6.α.1. Ο χρήστης επιλέγει την «Εισαγωγή εργασίας».

6.α.2. Καλείται η περίπτωση χρήσης «Εισαγωγή εργασίας».

6.β.1. Ο χρήστης επιλέγει τη «Διαγραφή εργασίας».

6.β.2. Καλείται η περίπτωση χρήσης «Διαγραφή εργασίας».

6.γ.1. Ο χρήστης επιλέγει τη «Λήψη εργασίας».

6.γ.2. Καλείται η περίπτωση χρήσης «Λήψη εργασίας».

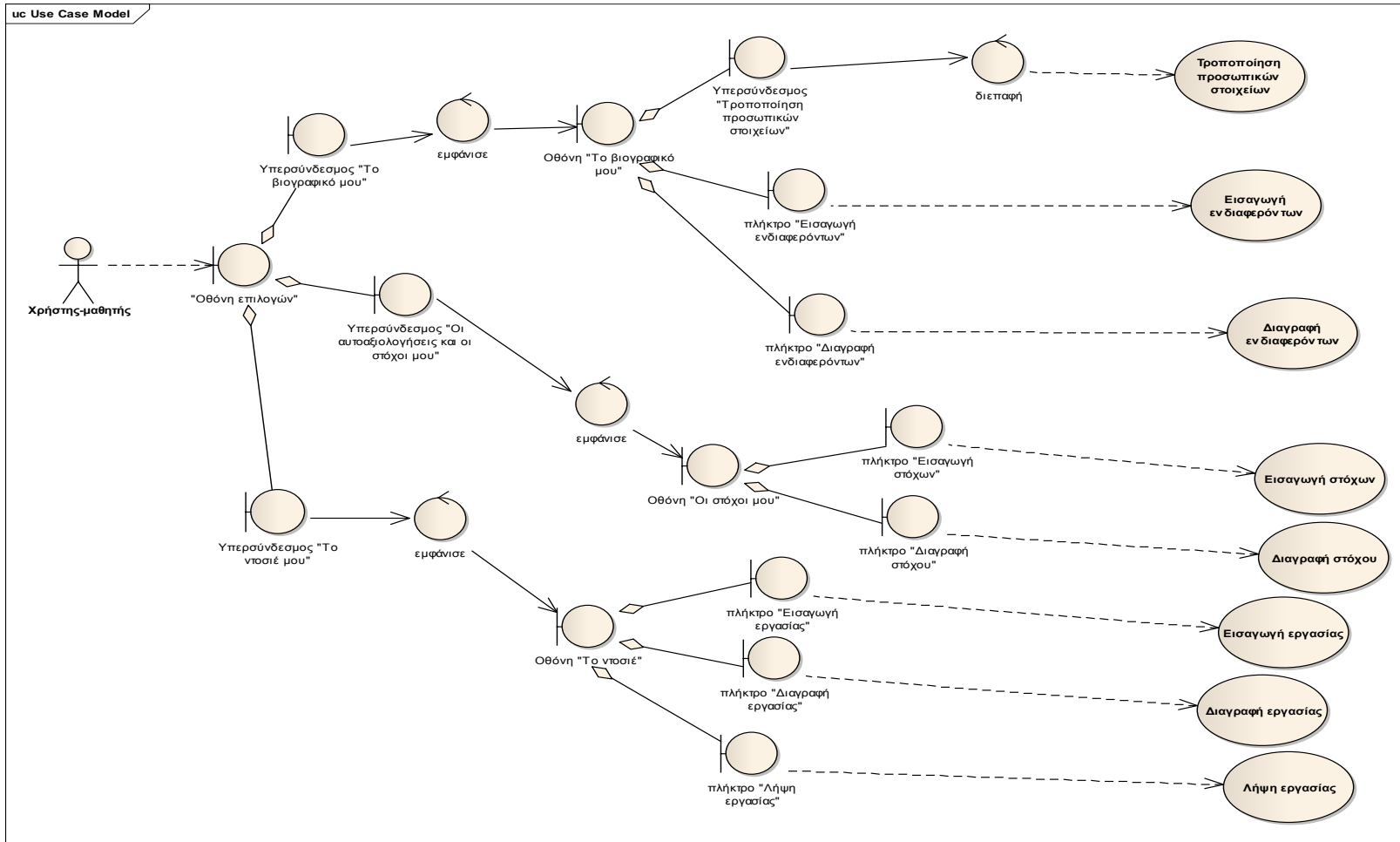

Διάγραμμα 12: Επιλογές portfolio

4.2.6.5. Περίπτωση χρήσης *Τροποποίηση προσωπικών στοιχείων* (ισχύει για χρήστη-μαθητή)

Βασική Ροή

1. Το σύστημα εμφανίζει την οθόνη «Τροποποίηση προσωπικών στοιχείων».
2. Ο χρήστης τροποποιεί στοιχεία από τη φόρμα και επιλέγει το πλήκτρο «Εγγραφή».
3. Το σύστημα εμφανίζει την οθόνη «Το βιογραφικό μου», με τροποποιημένα τα προσωπικά στοιχεία.

Εναλλακτική Ροή 1

- 3.α.1. Το σύστημα αδυνατεί να καταχωρήσει τις αλλαγές και εμφανίζει μήνυμα λάθους.
- 3.α.2. Η περίπτωση χρήσης συνεχίζει από το βήμα 1 της βασικής ροής.

Εναλλακτική Ροή 2

- 3.β.1. Ο χρήστης επιλέγει το πλήκτρο «logout».
- 3.β.2. Η εφαρμογή επανέρχεται στην οθόνη «User access».

Διάγραμμα 13: Διάγραμμα ευρωστίας (robustness diagram) για την τροποποίηση προσωπικών στοιχείων

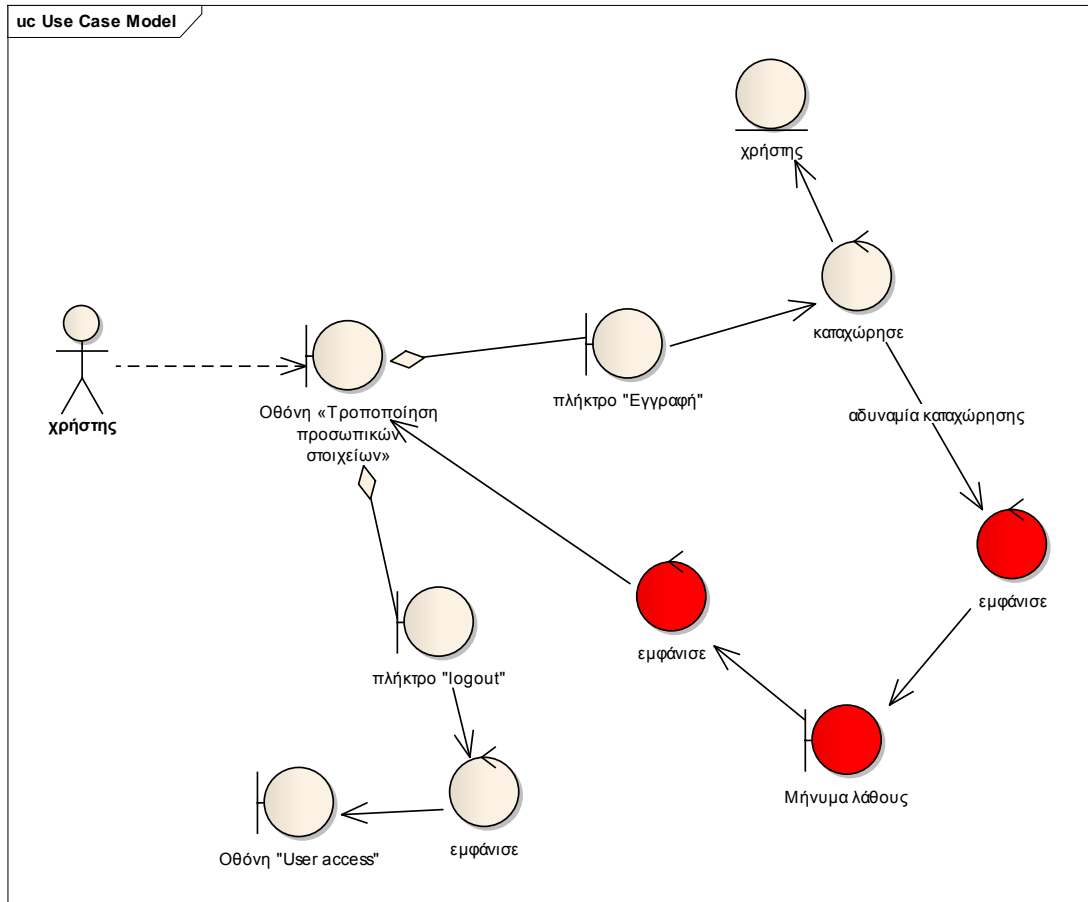

Διάγραμμα 14: Διάγραμμα ακολουθίας (sequence diagram) για την τροποποίηση προσωπικών στοιχείων

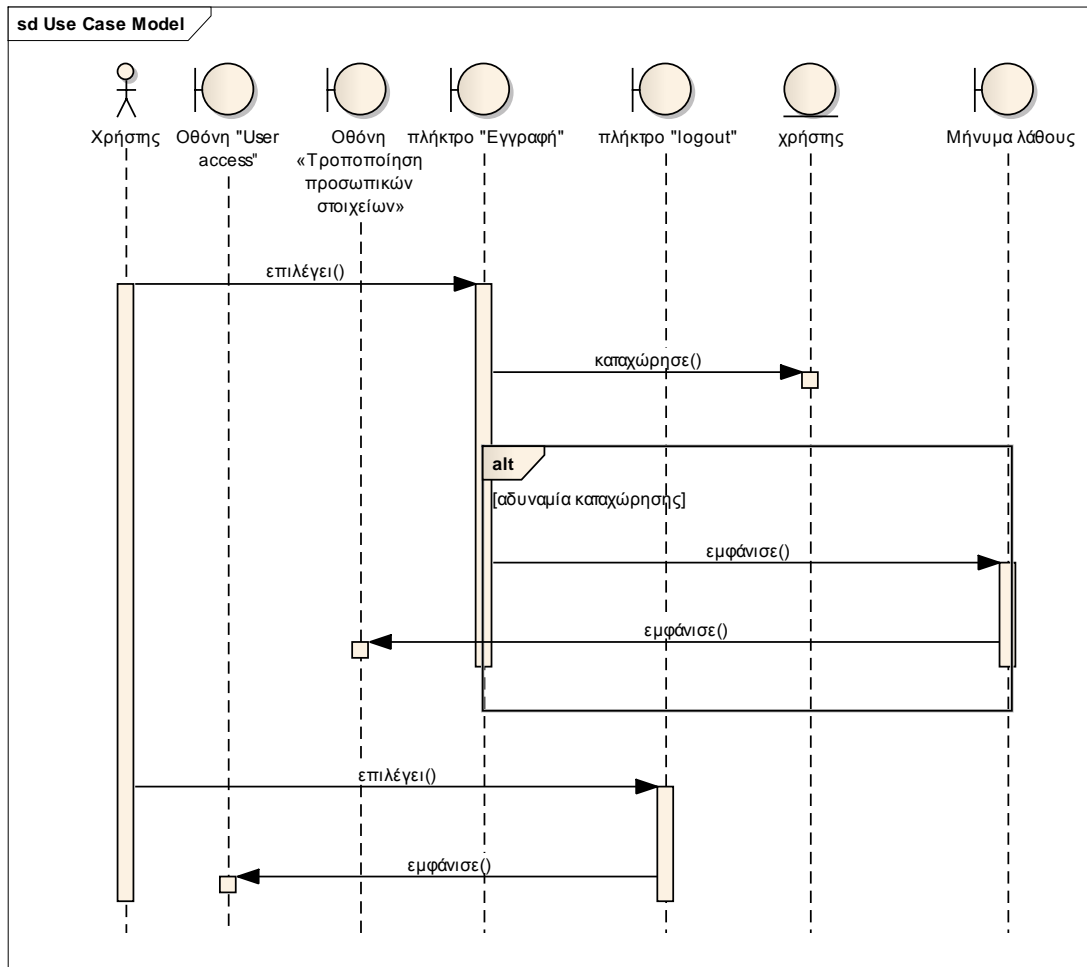

4.2.6.6. Περίπτωση χρήσης *Εισαγωγή ενδιαφερόντων* (ισχύει για χρήστη-μαθητή)

Βασική Ροή

1. Ο χρήστης εισάγει κείμενο στη φόρμα της οθόνης «Το βιογραφικό μου» και επιλέγει το πλήκτρο «Καταχώρηση».
2. Το σύστημα εμφανίζει την οθόνη «Το βιογραφικό μου», με τροποποιημένα τα ενδιαφέροντα.

Εναλλακτική Ροή 1

- 2.α.1. Το σύστημα αδυνατεί να καταχωρήσει τις αλλαγές και εμφανίζει μήνυμα λάθους.
- 2.α.2. Η περίπτωση χρήσης συνεχίζει από το βήμα 1 της βασικής ροής.

Εναλλακτική Ροή 2

- 2.β.1. Ο χρήστης επιλέγει το πλήκτρο «logout».
- 2.β.2. Η εφαρμογή επανέρχεται στην οθόνη «User access».

Διάγραμμα 15: Διάγραμμα ευρωστίας (robustness diagram) Εισαγωγή ενδιαφερόντων

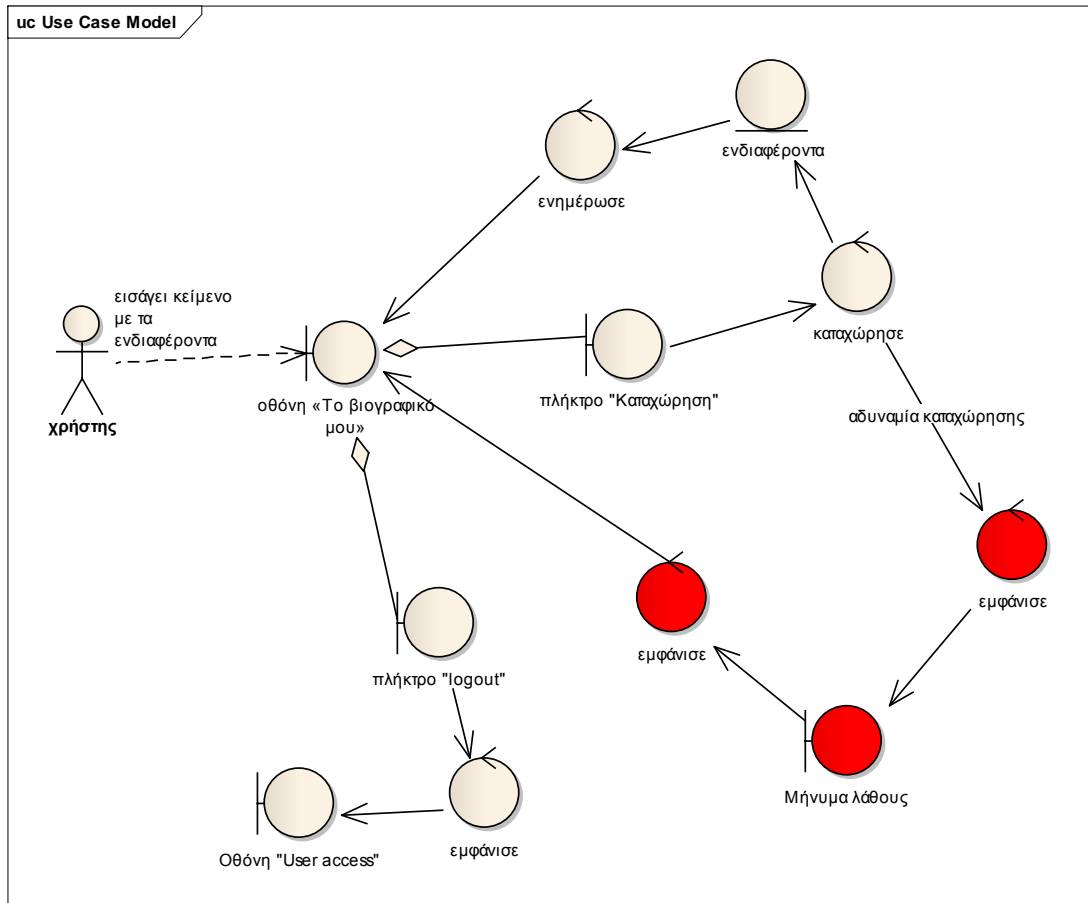

Διάγραμμα 16: Διάγραμμα ακολουθίας (sequence diagram) Εισαγωγή ενδιαφερόντων

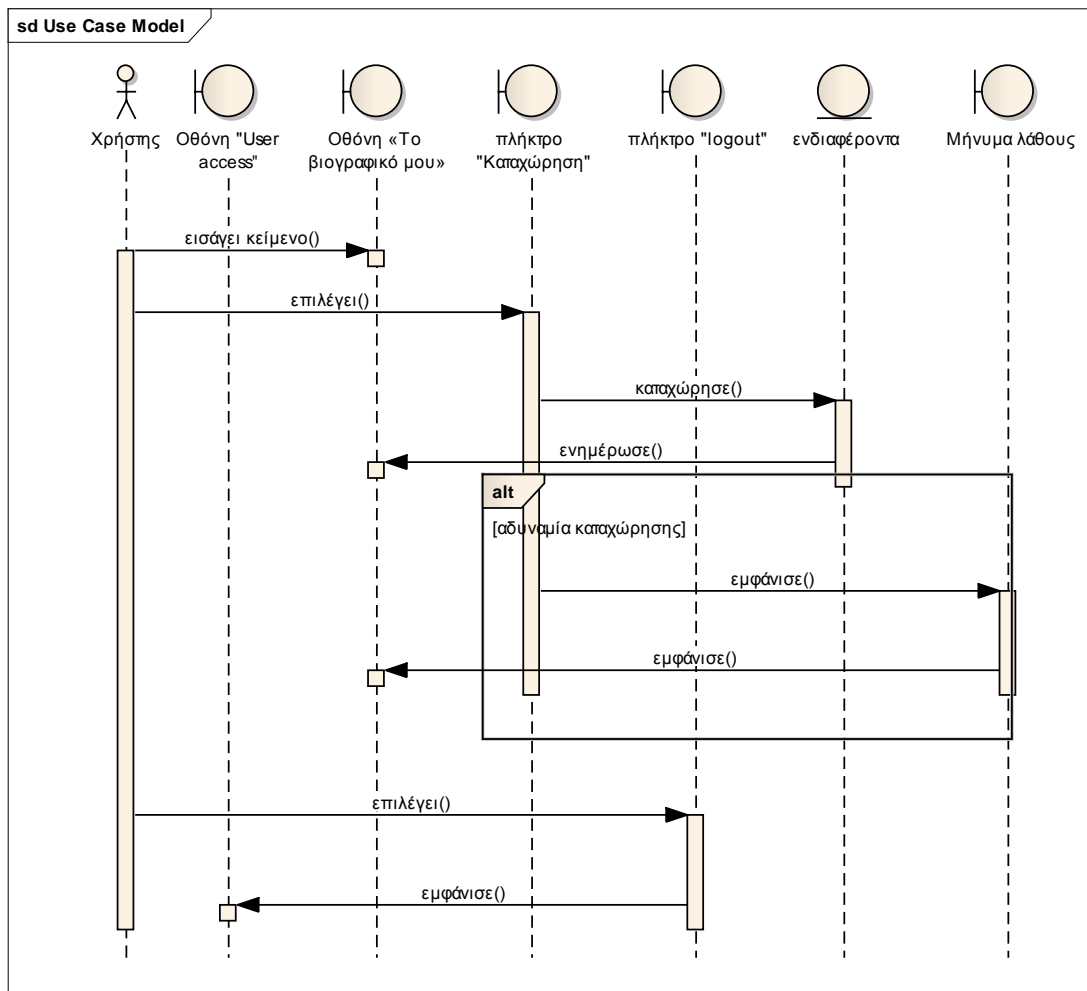

4.2.6.7. Περίπτωση χρήσης Διαγραφή ενδιαφερόντων (ισχύει για χρήστη-μαθητή)

Βασική Ροή

1. Ο χρήστης επιλέγει το πλήκτρο «Διαγραφή» κάτω από ένα κείμενο με τα ενδιαφέροντα.
2. Το σύστημα εμφανίζει την οθόνη «Το βιογραφικό μου», με τροποποιημένα τα ενδιαφέροντα.

Διάγραμμα 18: Διάγραμμα ακολουθίας (sequence diagram) Διαγραφή ενδιαφερόντων

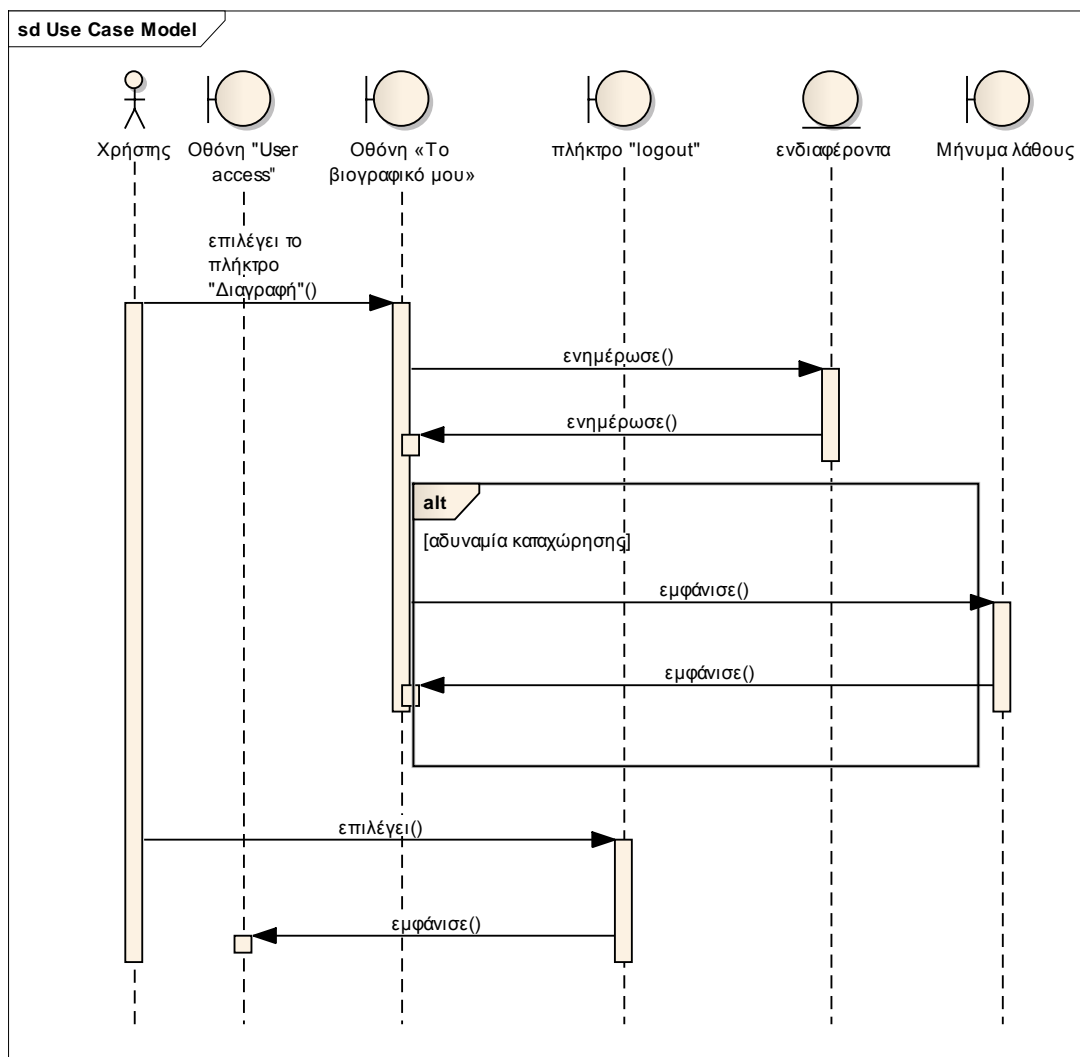

4.2.6.8. Περίπτωση χρήσης *Εισαγωγή στόχων* (ισχύει για χρήστη-μαθητή)

Βασική Ροή

1. Ο χρήστης εισάγει κείμενο στη φόρμα της οθόνης «Οι αυτοαξιολογήσεις και οι στόχοι μου» και επιλέγει το πλήκτρο «Αποστολή».
2. Το σύστημα καταχωρεί τους στόχους και εμφανίζει την οθόνη «Οι στόχοι μου».

Εναλλακτική Ροή 1

2.α.1. Ο χρήστης επιλέγει το πλήκτρο «logout».

2.α.2. Η εφαρμογή επανέρχεται στην οθόνη «User access».

Διάγραμμα 19: Διάγραμμα ευρωστίας (robustness diagram) Εισαγωγή στόχων

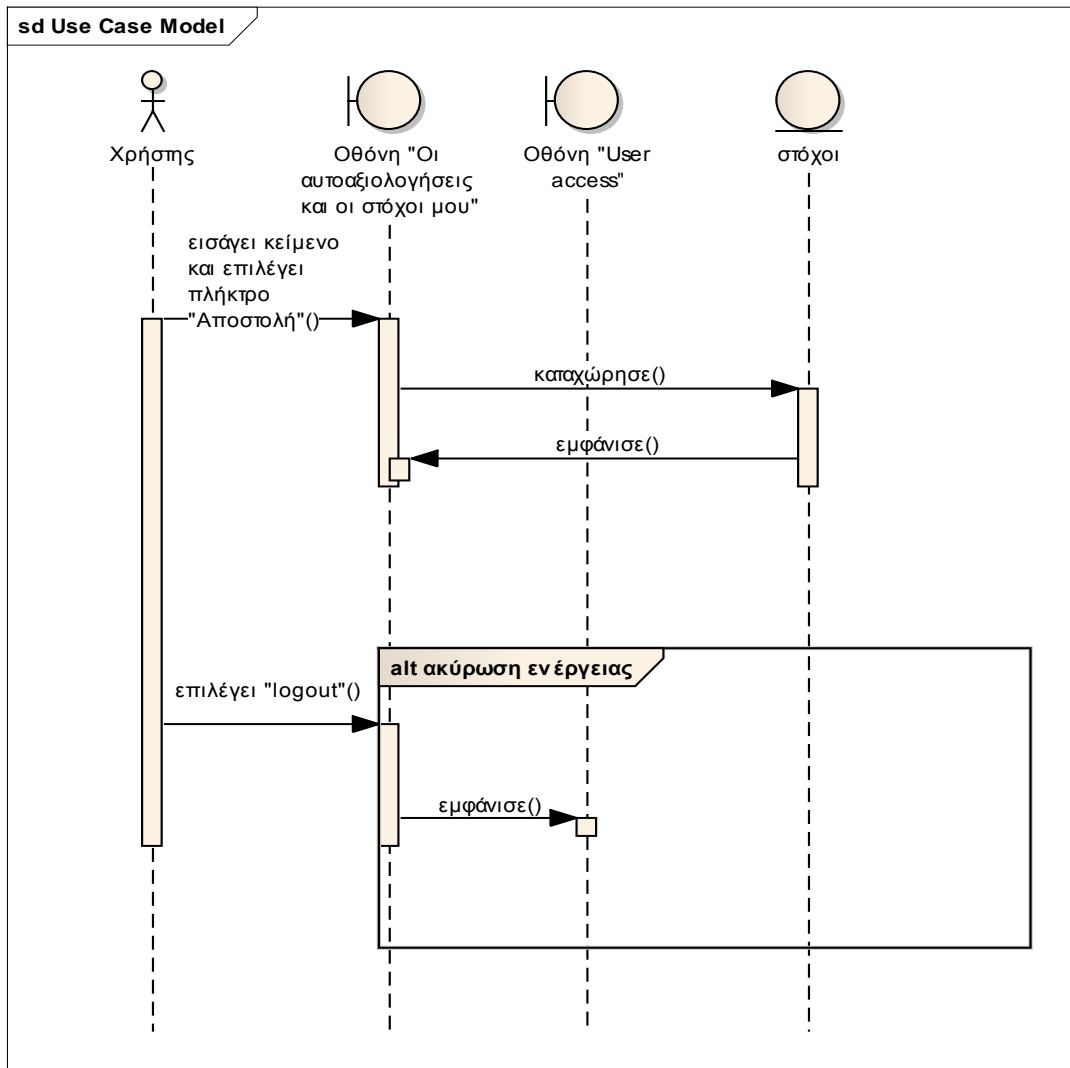

Διάγραμμα 20: Διάγραμμα ακολουθίας (sequence diagram) Εισαγωγή στόχων

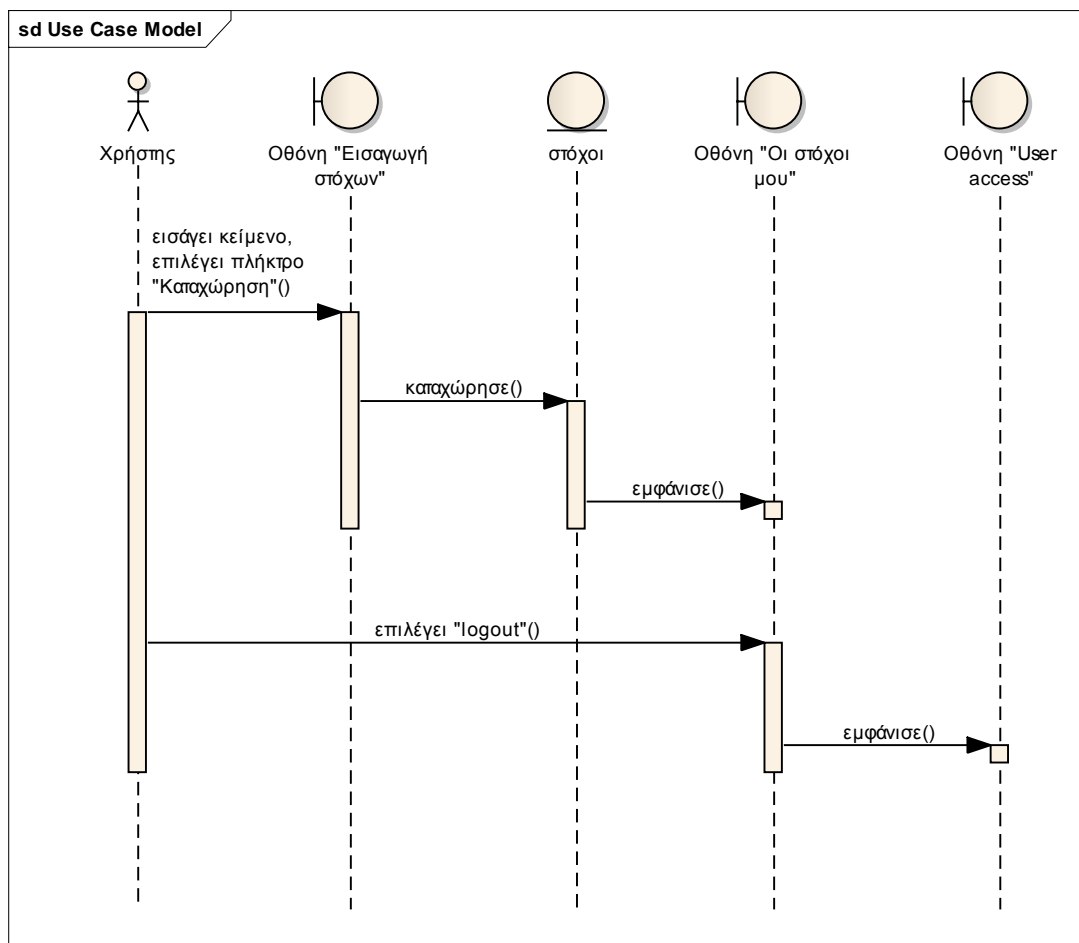

4.2.6.9. Περίπτωση χρήσης *Διαγραφή στόχου* (ισχύει για χρήστη-μαθητή)

Βασική Ροή

1. Ο χρήστης επιλέγει το πλήκτρο «Διαγραφή» δίπλα από το στόχο που θέλει να διαγράψει.
2. Το σύστημα εμφανίζει μήνυμα επιβεβαίωσης ενέργειας.
3. Ο χρήστης επιβεβαιώνει την ενέργεια.
4. Το σύστημα διαγράφει το στόχο και εμφανίζει την οθόνη «Οι στόχοι μου».

Εναλλακτική Ροή 1

3.α.1. Ο χρήστης ακυρώνει την ενέργεια.

3.α.2. Η περίπτωση χρήσης συνεχίζει από το βήμα 1 της βασικής ροής.

Εναλλακτική Ροή 2

5.α.1. Ο χρήστης επιλέγει το πλήκτρο «logout».

5.α.2. Η εφαρμογή επανέρχεται στην οθόνη «User access».

Διάγραμμα 21: Διάγραμμα ευρωστίας (robustness diagram) Διαγραφή στόχων

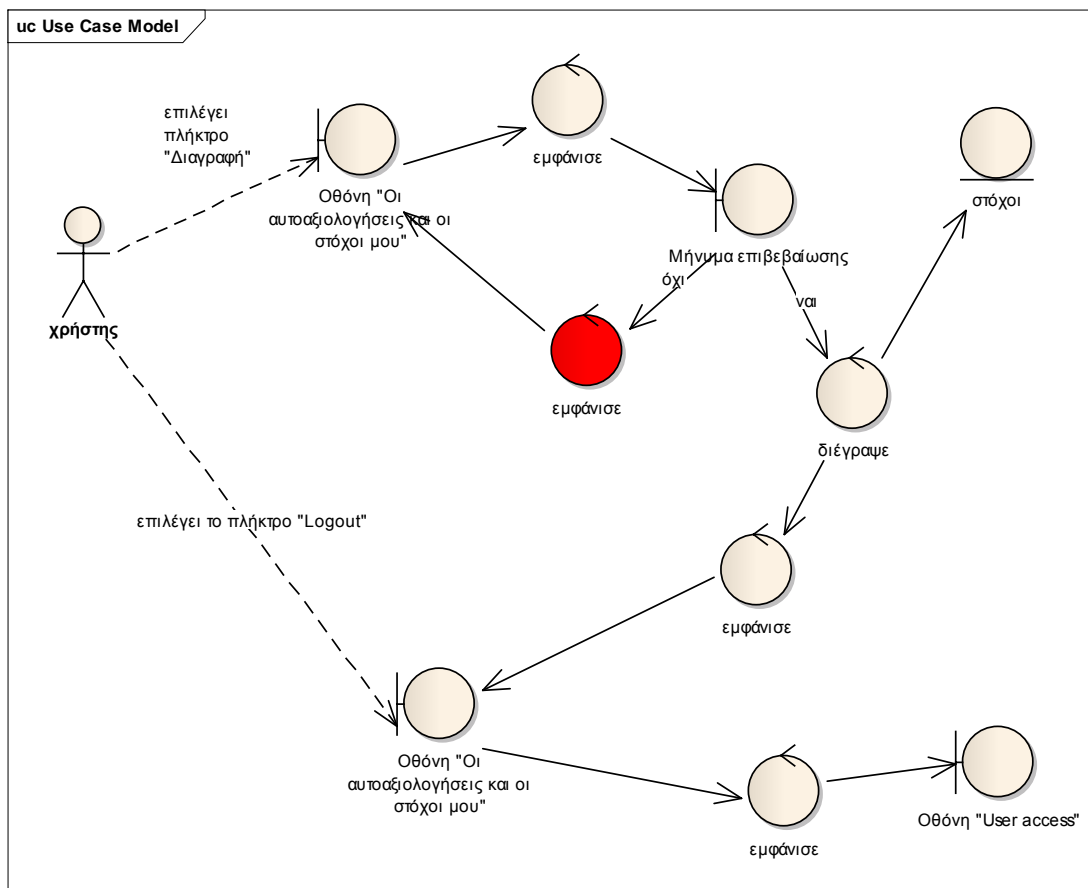

Διάγραμμα 22: Διάγραμμα ακολουθίας (sequence diagram) Διαγραφή στόχων

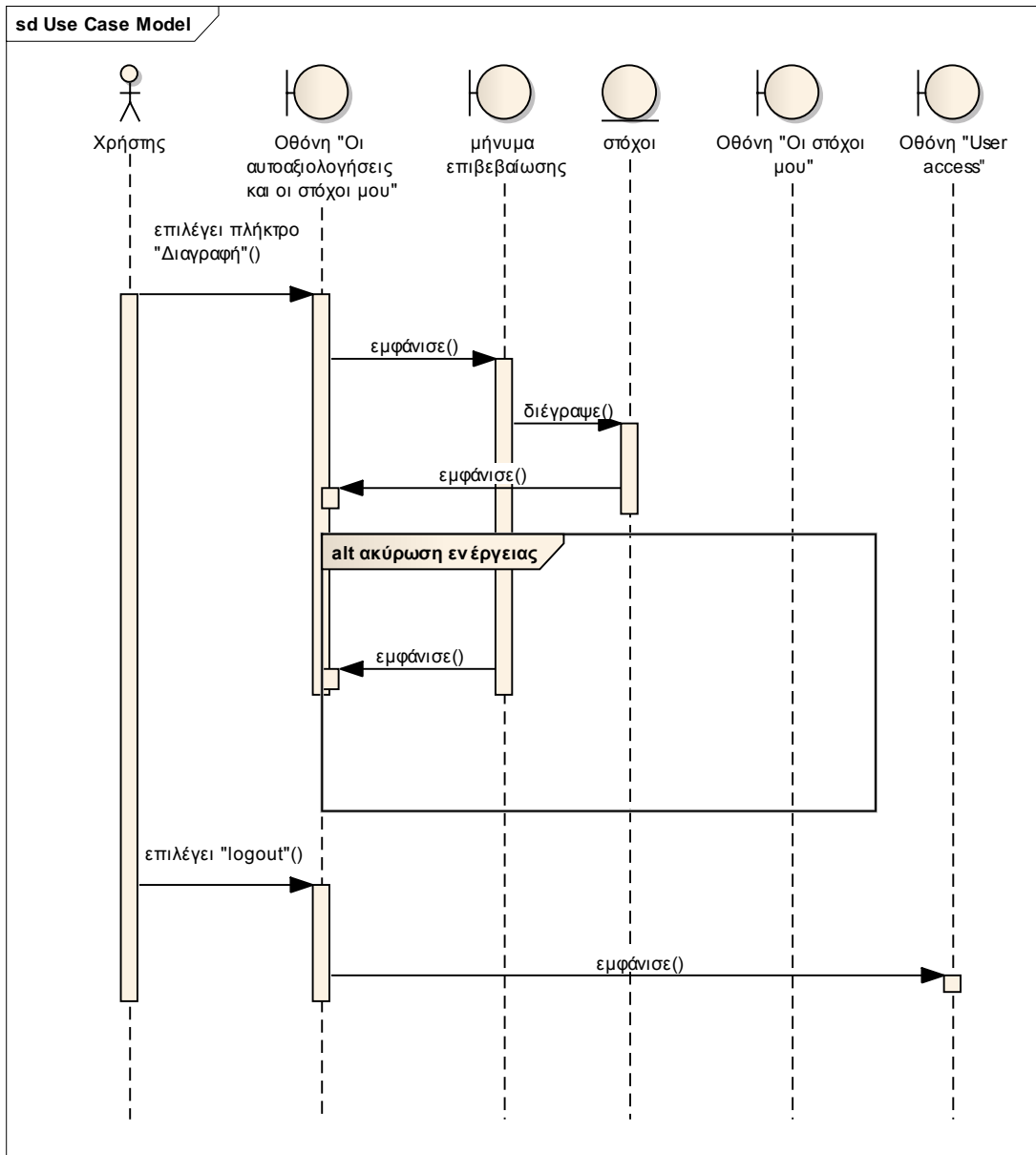

4.2.6.10. Περίπτωση χρήσης *Εισαγωγή εργασίας* (ισχύει για χρήστη-μαθητή)

Βασική Ροή

1. Ο χρήστης επιλέγει από την οθόνη «Το ντοσιέ μου» το πλήκτρο «Browse...» για να βρει την εργασία που θέλει να ανεβάσει στο ντοσιέ, επιλέγει το πλήκτρο καταχώρηση ή διπλό κλικ πάνω σε αυτήν και μετά επιλέγει το πλήκτρο «Αποστολή εργασίας».
2. Το σύστημα ελέγχει το μέγεθος και τον τύπο του αρχείου, το αποθηκεύει και εμφανίζει την οθόνη «Το ντοσιέ».

Εναλλακτική Ροή 1

- 3.α.1. Το σύστημα ελέγχει το μέγεθος αρχείου και εντοπίζει πως είναι μεγαλύτερο από 1MB. Εμφανίζει το μήνυμα «Η εργασία δεν έχει το σωστό τύπο ή είναι μεγάλη σε μέγεθος. Θα έπρεπε να είναι .gif, .png, .jpeg/.jpg, .css, .html, .javascript, .doc, or .pdf και να έχει μέγεθος μικρότερο από 1MB.
- 3.α.2. Η εφαρμογή επανέρχεται στην οθόνη «Το ντοσιέ μου».

Εναλλακτική Ροή 2

- 3.α.1. Ο χρήστης επιλέγει το πλήκτρο «logout».
- 3.α.2. Η εφαρμογή επανέρχεται στην οθόνη «User access».

Διάγραμμα 24: Διάγραμμα ακολουθίας (sequence diagram) Εισαγωγή εργασίας

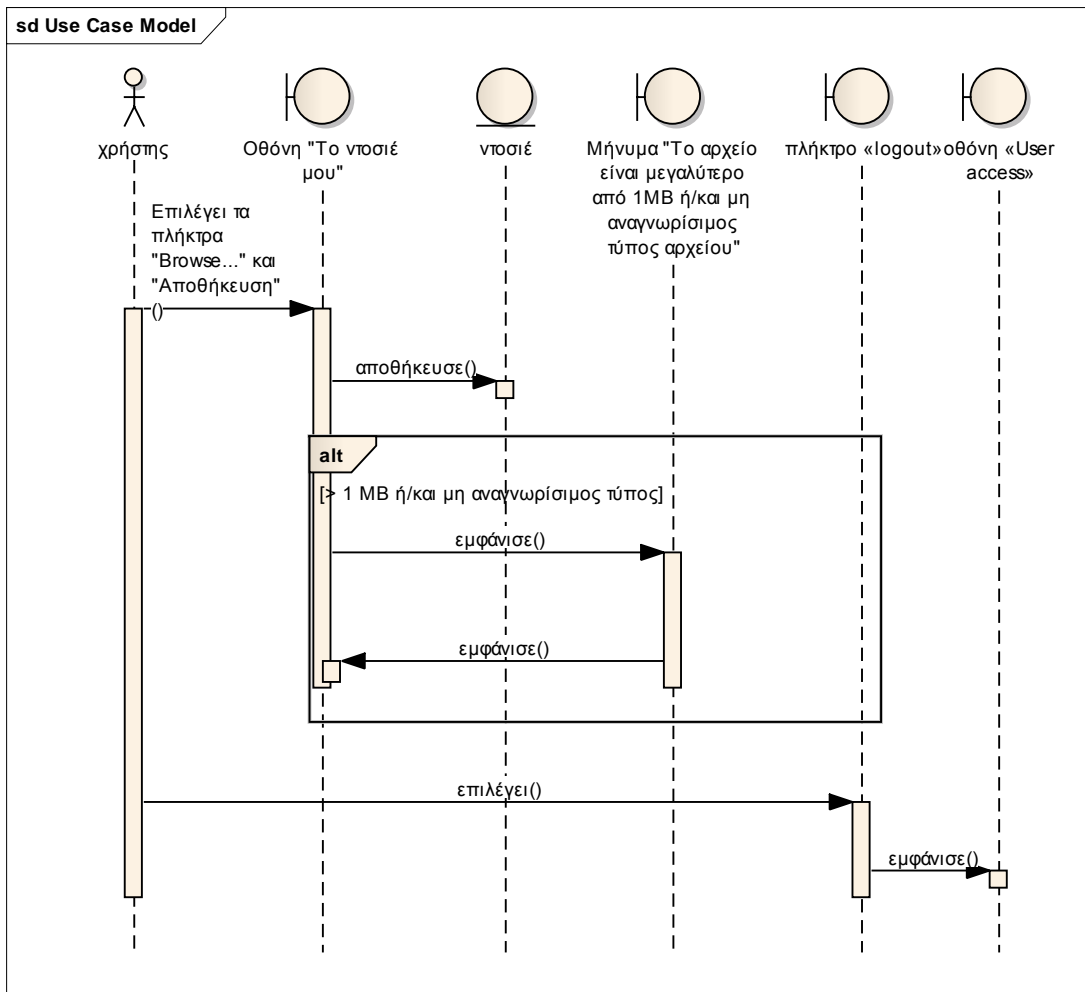

4.2.6.11. Περίπτωση χρήσης Διαγραφή εργασίας (ισχύει για χρήστη-μαθητή)

Βασική Ροή

1. Ο χρήστης επιλέγει από την οθόνη «Το ντοσιέ μου» το πλήκτρο «Διαγραφή» δίπλα από την εργασία που θέλει να διαγράψει.
2. Το σύστημα εμφανίζει μήνυμα επιβεβαίωσης ενέργειας.
3. Ο χρήστης επιβεβαιώνει την ενέργεια.
4. Το σύστημα διαγράφει το στόχο και εμφανίζει την οθόνη «Το ντοσιέ».

Εναλλακτική Ροή 1

3.α.1. Ο χρήστης ακυρώνει την ενέργεια.

3.α.2. Η περίπτωση χρήσης συνεχίζει από το βήμα 1 της βασικής ροής.

Εναλλακτική Ροή 2

5.α.1. Ο χρήστης επιλέγει το πλήκτρο «logout».

5.α.2. Η εφαρμογή επανέρχεται στην οθόνη «User access».

Διάγραμμα 25: Διάγραμμα ευρωστίας (robustness diagram) Διαγραφή εργασίας

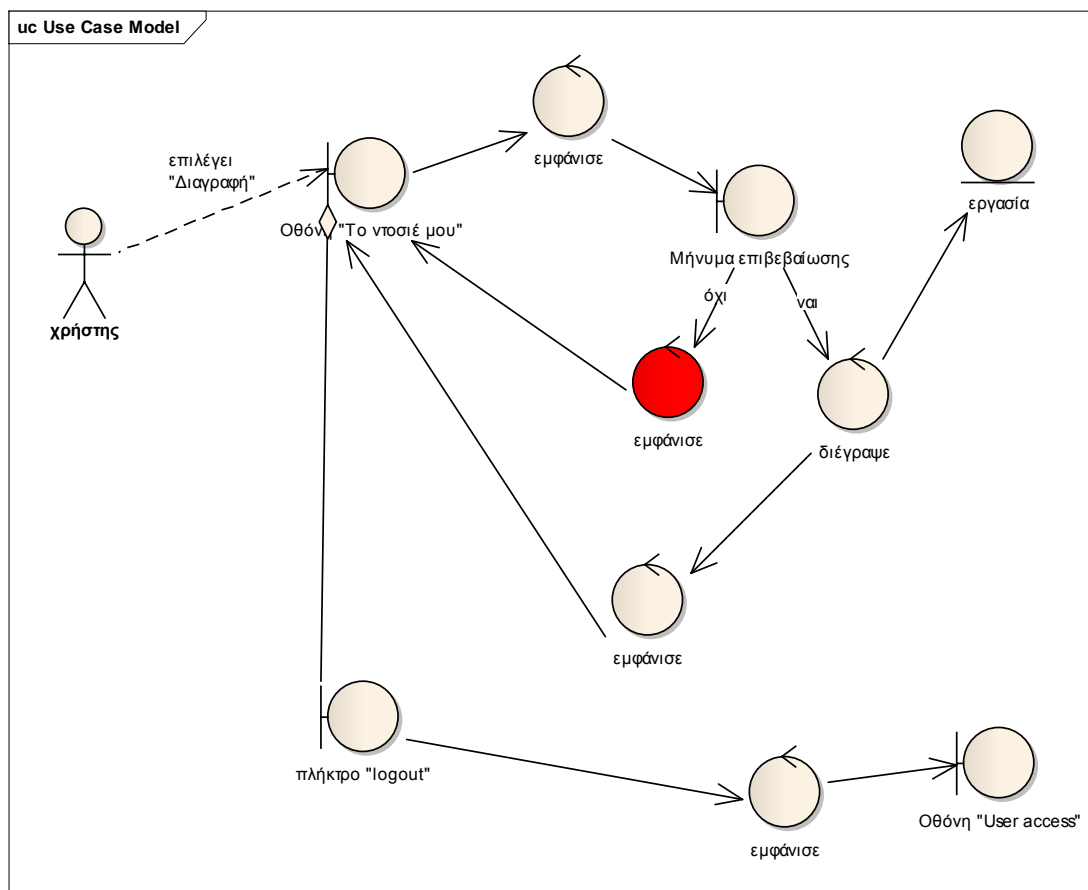

Διάγραμμα 26: Διάγραμμα ακολουθίας (sequence diagram) Διαγραφή εργασίας

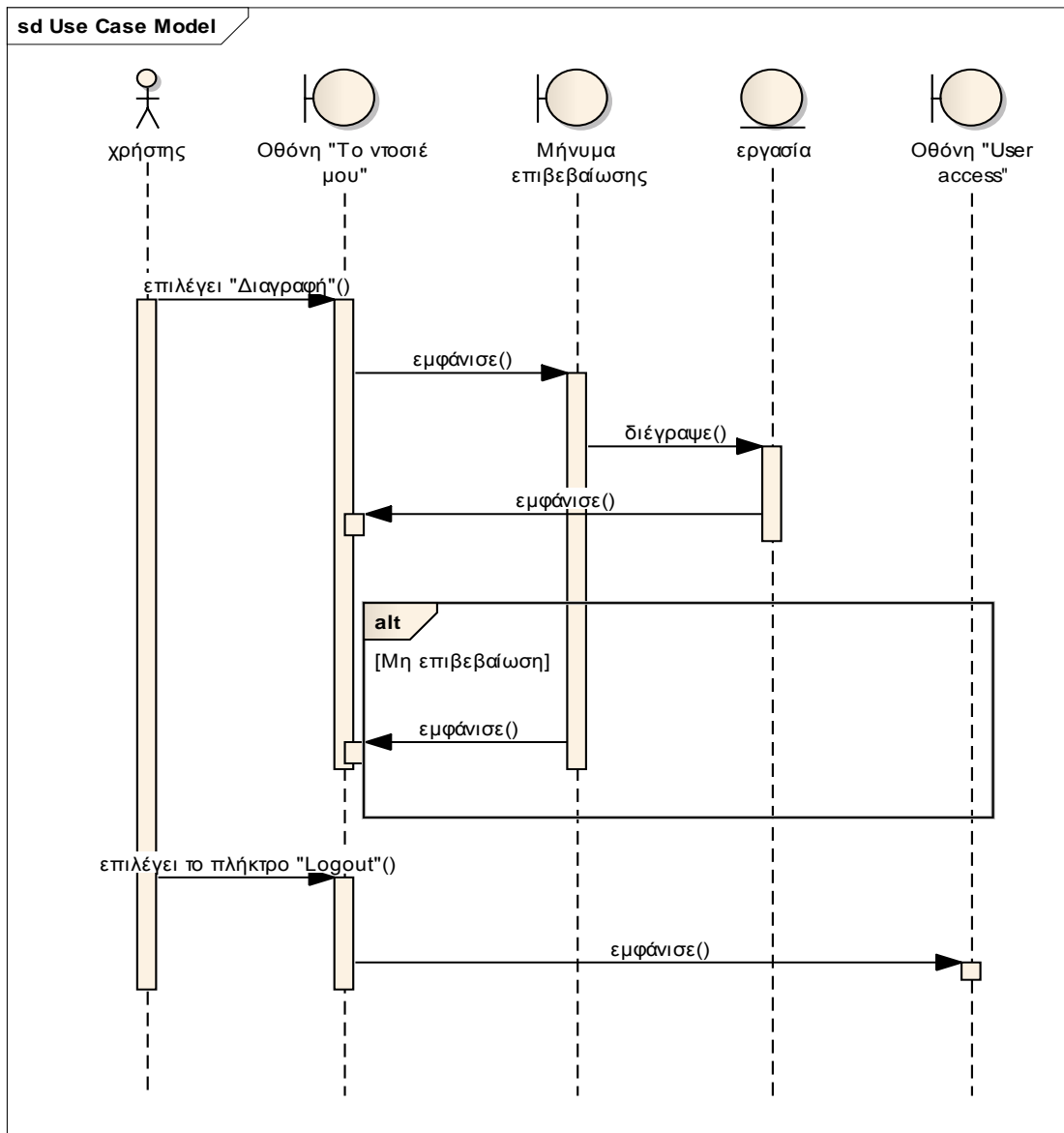

4.2.6.12. Περίπτωση χρήσης Λήψη εργασίας (ισχύει για χρήστη-μαθητή)

Βασική Ροή

1. Ο χρήστης επιλέγει από την οθόνη «Το ντοσιέ μου» το πλήκτρο «Λήψη» δίπλα από την εργασία που θέλει να κάνει download.
2. Το σύστημα διαγράφει την εργασία από τη βάση, κάνει λήψη από το φάκελο uploads βάσει του url που είναι αποθηκευμένο στη βάση και εμφανίζει την οθόνη «Το ντοσιέ», χωρίς τη συγκεκριμένη εργασία.

Εναλλακτική Ροή 1

- 3.α.1. Ο χρήστης επιλέγει το πλήκτρο «logout».
- 3.α.2. Η εφαρμογή επανέρχεται στην οθόνη «User access».

Διάγραμμα 27: Διάγραμμα ευρωστίας (robustness diagram) Λήψη εργασίας

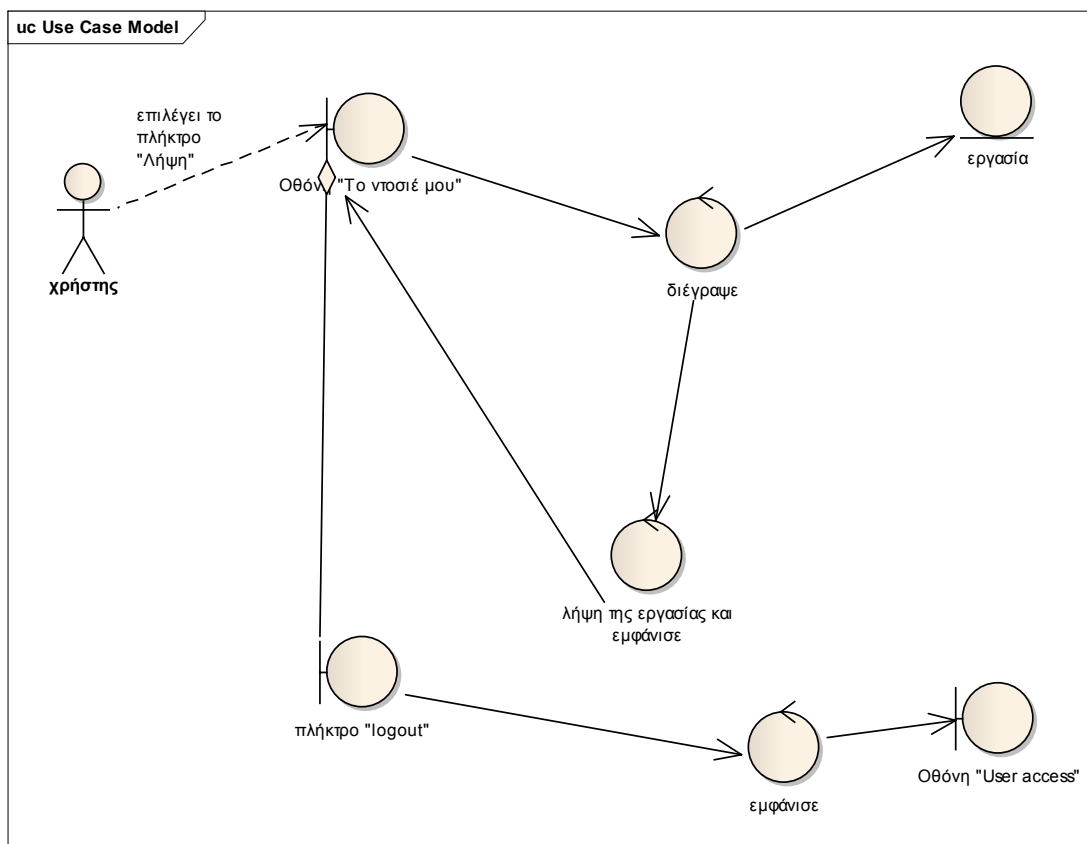

Διάγραμμα 28: Διάγραμμα ακολουθίας (sequence diagram) Λήψη εργασίας

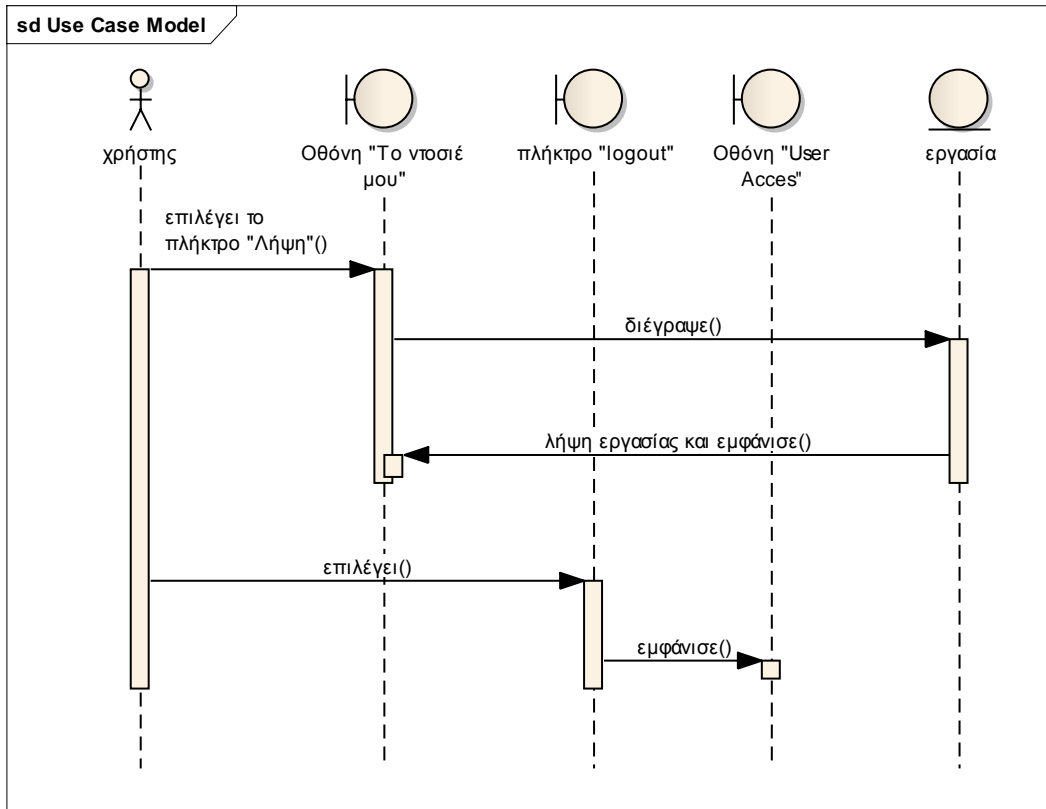

4.3. Οι πίνακες της βάσης δεδομένων στην MySQL

Ο σχεδιασμός της βάσης δεδομένων βασίστηκε στο διάγραμμα οντοτήτων συσχετίσεων, όπως φαίνεται στο διάγραμμα 29. Από το διάγραμμα παρατηρείται ότι:

- ✓ Η σχέση «δημιουργεί» είναι one to one many αφού ένα «ePortfolio» έχει ένα μόνο δημιουργό-μαθητή, αλλά ένας μαθητής μπορεί να δημιουργήσει πολλά «ePortfolio».
- ✓ Η σχέση «έχει τα» είναι one to many αφού ένα «ePortfolio» μπορεί να έχει πολλές εργασίες «uploads», αλλά κάθε «upload» μπορεί να ανήκει σε μόνο ένα «ePortfolio».
- ✓ Η σχέση «περιέχει» είναι one to many αφού ένα «ePortfolio» μπορεί να έχει πολλά ενδιαφέροντα «interest» και ένα «interest» ανήκει σε ένα μόνο «ePortfolio».
- ✓ Η σχέση «έχει τις» είναι one to many αφού ένα «ePortfolio» μπορεί να έχει πολλές αυτοαξιολογήσεις και στόχους «note», αλλά ένα «note» μπορεί να ανήκει σε μόνο ένα «ePortfolio».
- ✓ Η σχέση «προσθέτει» είναι one to many αφού ένας «Χρήστης» μπορεί να προσθέσει πολλά σχόλια στο «guestbook», αλλά ένα σχόλιο μπορεί να προστέθηκε από έναν μόνο «Χρήστη».

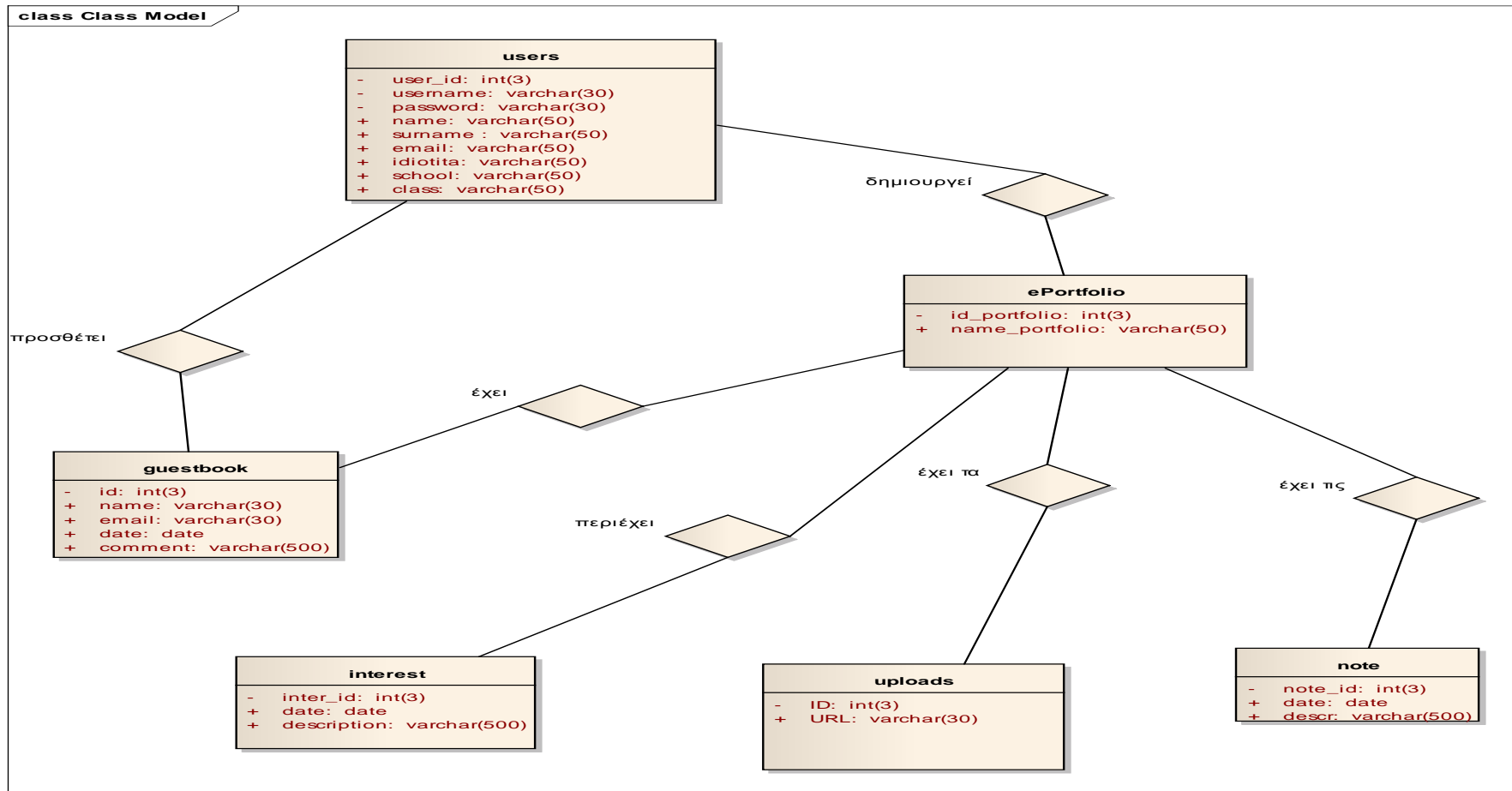

Διάγραμμα 29: Διάγραμμα οντοτήτων συσχετίσεων

1. Η οντότητα «Χρήστης» μετασχηματίζεται στον πίνακα «users» στον οποίο αποθηκεύονται οι χρήστες του συστήματος Μαθητής και Εκπαιδευτικός. Η δομή του πίνακα φαίνεται πιο κάτω:

Users

Πεδίο	Τύπος	Κενό	Σχόλια
<u>username</u>	varchar(30)	Όχι	Όνομα χρήστη, πρωτεύον κλειδί
password	varchar(30)	Όχι	Κωδικός πρόσβασης
name	varchar(50)	Όχι	Όνομα χρήστη
surname	varchar(50)	Όχι	Επίθετο χρήστη
idiotita	varchar(50)	Όχι	Ιδιότητα (μαθητής, εκπαιδευτικός)
email	varchar(50)	Όχι	Διεύθυνση ηλεκτρονικού ταχυδρομείου
school	varchar(50)	Όχι	Σχολείο
class	varchar(50)	Όχι	Τάξη
eportname	varchar(30)	Όχι	Όνομα φακέλου

2. Η οντότητα «ePortfolio» μετασχηματίζεται στον πίνακα «ePortfolio» στον οποίο αποθηκεύονται τα portfolio που δημιουργεί ο μαθητής. Η δομή του πίνακα φαίνεται πιο κάτω:

ePortfolio

Πεδίο	Τύπος	Κενό	Σχόλια
<u>name</u>	varchar(30)	Όχι	Τίτλος portfolio, πρωτεύον κλειδί
owner	varchar(30)	Όχι	Όνομα χρήστη, ξένο κλειδί
theme	varchar(50)	Όχι	Περιγραφή του θέματος

3. Η οντότητα «Ενδιαφέροντα» μετασχηματίζεται στον πίνακα «interest» στον οποίο αποθηκεύονται τα ενδιαφέροντα και οι ασχολίες του μαθητή. Η δομή του πίνακα φαίνεται πιο κάτω:

Interest

Πεδίο	Τύπος	Κενό	Σχόλια
<u>Inter_id</u>	int(3)	Όχι	Πρωτεύον κλειδί
date	date	Όχι	Η ημερομηνία υποβολής του κειμένου
description	varchar(500)	Όχι	Το κείμενο
eportfolio	varchar(30)	Όχι	Όνομα φακέλου, ξένο κλειδί

4. Η οντότητα «Εργασία» μετασχηματίζεται στον πίνακα «uploads» στον οποίο αποθηκεύονται όλες οι διευθύνσεις για τις εργασίες του μαθητή που αποθηκεύονται στο φάκελο uploads. Η δομή του πίνακα φαίνεται πιο κάτω:

Uploads

Πεδίο	Τύπος	Κενό	Σχόλια
<u>ID</u>	int(3)	Όχι	Πρωτεύον κλειδί
name	varchar(50)	Όχι	Όνομα εργασίας
URL	varchar(30)	Όχι	Οι διευθύνσεις για τις εργασίες που αποθηκεύονται στο φάκελο
eportfolio	varchar(30)	Όχι	Όνομα φακέλου, ξένο κλειδί

5. Η οντότητα «Στόχοι» μετασχηματίζεται στον πίνακα «note» στον οποίο αποθηκεύονται οι αυτοαξιολογήσεις και οι στόχοι του μαθητή. Η δομή του πίνακα φαίνεται πιο κάτω:

Note

Πεδίο	Τύπος	Κενό	Σχόλια
<u>note_id</u>	int(3)	Όχι	Πρωτεύον κλειδί
date	Date	Όχι	Η ημερομηνία υποβολής του κειμένου

descr	varchar(500)	Όχι	Το κείμενο
eportfolio	varchar(30)	Όχι	Όνομα φακέλου, ξένο κλειδί

6. Η οντότητα «Σχόλιο» μετασχηματίζεται στον πίνακα «guestbook» στον οποίο αποθηκεύονται όλα τα σχόλια του ακροατηρίου για τις εργασίες των μαθητών. Η δομή του πίνακα φαίνεται πιο κάτω:

guestbook

Πεδίο	Τύπος	Κενό	Σχόλια
<u>id</u>	int(3)	Όχι	Πρωτεύον κλειδί
name	varchar(30)	Όχι	Το όνομα του ατόμου που κάνει το σχόλιο για τις εργασίες
email	varchar(30)	Όχι	Το email του ατόμου που κάνει το σχόλιο για τις εργασίες
comment	Varchar(500)	Όχι	Το κείμενο
date	date	Όχι	Η ημερομηνία υποβολής του κειμένου

5. Υλοποίηση (ενδεικτικά τμήματα κώδικα και οθονών)

5.1. Εισαγωγή

Το σύστημα αναπτύχθηκε με τη γλώσσα προγραμματισμού PHP, η οποία είναι μια γλώσσα script η οποία τρέχει στον server και επιστρέφει script σε μορφή html στον web browser. Η PHP συνεργάζεται με διάφορες βάσεις δεδομένων, όπως είναι η MySQL, Oracle, Sybase κ.ά., και με τους περισσότερους server (Apache, ISS κτλ.).

Το βασικό πλεονέκτημα της PHP είναι το γεγονός ότι λειτουργεί δυναμικά. Τα αποτελέσματα που παράγει, αλλάζουν σύμφωνα με τις ανάγκες του χρήστη, παρέχεται δωρεάν, έχει διασυνδέσεις με πολλά διαφορετικά συστήματα βάσεων δεδομένων, έχει πολλές ενσωματωμένες βιβλιοθήκες για πολλές συνηθισμένες διαδικασίες του διαδικτύου, έχει ευκολία μάθησης και χρήσης αφού βασίζεται σε άλλες γλώσσες προγραμματισμού όπως η C και η Perl και είναι διαθέσιμη για πολλά λειτουργικά συστήματα.

Για την υλοποίηση του συστήματος χρησιμοποιήθηκε ένας WAMP server (Windows, Apache, MySQL και PHP) σε περιβάλλον Windows:

- Apache 2.2.17
- MySQL 5.5.8
- PHP 5.3.5
- PhpMyAdmin 3.3.9

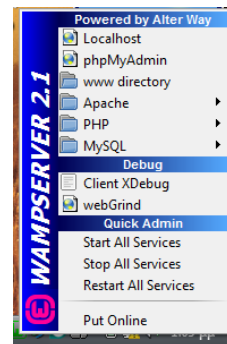

Ο Apache είναι ένας εξυπηρετητής του παγκόσμιου ιστού (web).

Όταν ο χρήστης επισκεφθεί έναν ιστότοπο το πρόγραμμα πλοήγησης (browser) επικοινωνεί με το διακομιστή (server) μέσω του πρωτοκόλλου HTTP, ο οποίος παράγει τις ιστοσελίδες και τις αποστέλλει στο πρόγραμμα πλοήγησης. Ο Apache χρησιμοποιείται και σε τοπικά δίκτυα όπου συνεργάζεται με συστήματα διαχείρισης βάσεων δεδομένων.

Από την άλλη η MySQL είναι ένα σύστημα διαχείρισης σχεσιακών βάσεων δεδομένων (relational database management system RDBMS). Είναι ένα πακέτο

λογισμικού που είναι πολύ καλό στην οργάνωση και τη διαχείριση μεγάλων ποσοτήτων πληροφοριών. Η πρόσβαση στις πληροφορίες είναι εύκολη με μια γλώσσα συγγραφής σεναρίων στην πλευρά του διακομιστή, όπως είναι η PHP. Ο MySQL διακομιστής ελέγχει τη πρόσβαση στα δεδομένα, για να μπορούν να δουλεύουν πολλοί χρήστες ταυτόχρονα, χωρίς να υπάρχουν πολλαπλά αντίγραφα, όπως συμβαίνει με άλλα συστήματα βάσεων δεδομένων.

Στο παρόν σύστημα για τη δημιουργία της βάσης δεδομένων χρησιμοποιήθηκε το phpMyAdmin, το οποίο είναι γραμμένο σε PHP και χειρίζεται ερωτήματα και εντολές σε γλώσσα προγραμματισμού MySQL. Πιο κάτω φαίνεται η βάση με όλους τους πίνακες:

The screenshot shows the phpMyAdmin web interface in a browser window. The main content area displays a table of database tables for the 'port' database. The table has columns for 'Εγγραφές', 'Τύπος', 'Σύνθεση', and 'Μέγεθος'. Below the table, there is a section for creating a new table, with fields for 'Όνομα:' and 'Αριθμός στηλών:' and an 'Εκτέλεση' button.

Πίνακας	Ενέργεια	Εγγραφές	Τύπος	Σύνθεση	Μέγεθος	Περίοδος
erportfolio	Περιήγηση Δομή Αναζήτηση Προσθήκη Αδειασμα Διαγραφή	6	InnoDB	latin1_swedish_ci	48 KB	-
guestbook	Περιήγηση Δομή Αναζήτηση Προσθήκη Αδειασμα Διαγραφή	0	InnoDB	latin1_swedish_ci	1.6 KB	-
interest	Περιήγηση Δομή Αναζήτηση Προσθήκη Αδειασμα Διαγραφή	1	InnoDB	latin1_swedish_ci	32 KB	-
note	Περιήγηση Δομή Αναζήτηση Προσθήκη Αδειασμα Διαγραφή	1	InnoDB	utf8_unicode_ci	32 KB	-
uploads	Περιήγηση Δομή Αναζήτηση Προσθήκη Αδειασμα Διαγραφή	4	InnoDB	latin1_swedish_ci	32 KB	-
users	Περιήγηση Δομή Αναζήτηση Προσθήκη Αδειασμα Διαγραφή	7	InnoDB	latin1_swedish_ci	1.6 KB	-
6 πίνακες	Σύνολο	19	InnoDB	greek_general_ci	176 KB	0 B

Εικόνα 1: Η βάση δεδομένων στο phpMyAdmin

Τέλος, η δημιουργία του κώδικα έγινε με τον NuSphere PHP Editor:

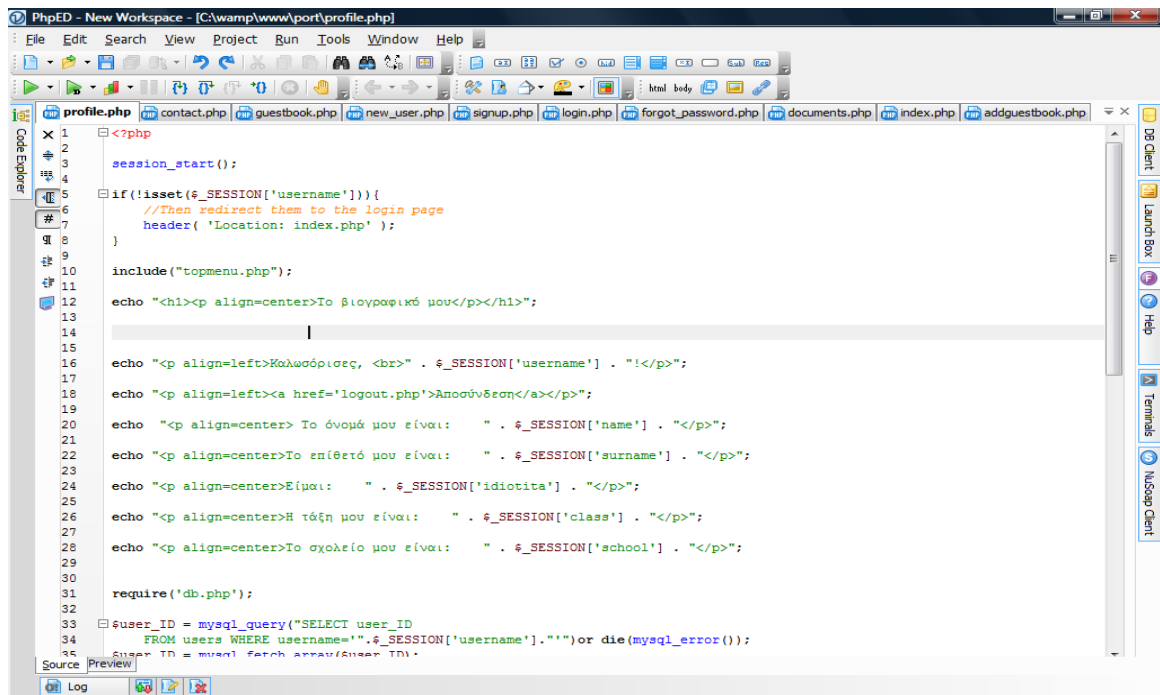

```
<?php
session_start();
if (!isset($_SESSION['username'])) {
    //Then redirect them to the login page
    header('Location: index.php');
}
include("topmenu.php");
echo "<h1><p align=center>Το βιογραφικό μου</p></h1>";
echo "<p align=left>Καλωσόρισες, <br>" . $_SESSION['username'] . " !</p>";
echo "<p align=left><a href='logout.php'>Αποσύνδεση</a></p>";
echo "<p align=center>Το όνομά μου είναι: " . $_SESSION['name'] . "</p>";
echo "<p align=center>Το επώνυμό μου είναι: " . $_SESSION['surname'] . "</p>";
echo "<p align=center>Είμαι: " . $_SESSION['idiotita'] . "</p>";
echo "<p align=center>Η τάξη μου είναι: " . $_SESSION['class'] . "</p>";
echo "<p align=center>Το σχολείο μου είναι: " . $_SESSION['school'] . "</p>";
require('db.php');
$user_ID = mysql_query("SELECT user_ID
FROM users WHERE username='".$_SESSION['username']."'");
$user_ID = mysql_fetch_array($user_ID);
```

5.2. Εισαγωγή χρήστη στο σύστημα (login)

Ο χρήστης, ο οποίος διαθέτει λογαριασμό, θα μπορεί να εισάγει στην κύρια οθόνη το username και το password του και επιλέγοντας το πλήκτρο «Σύνδεση» να συνδέεται στο σύστημα, αφού ελεγχθεί η ορθότητα των στοιχείων.

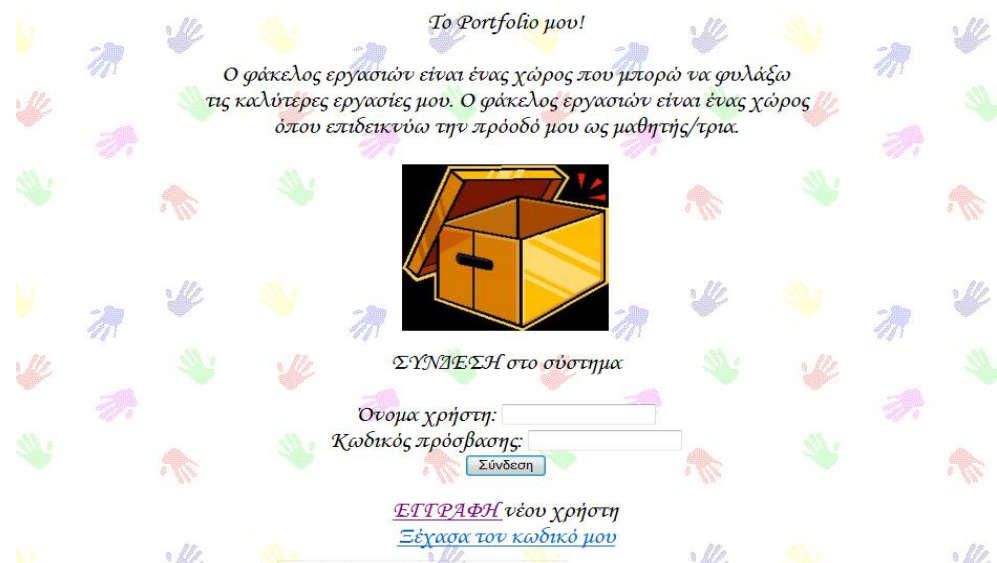

Εικόνα 2: Αρχική οθόνη συστήματος

```
1 <?php
2 session_start();?>
3 <html>
4 <body background="background.gif">
5
6 <p align="center">
7 <font size="+2" face="Monotype Corsiva">
8 <?php
9 echo "Το Portfolio μου!<br><br>";
10 echo "Ο φάκελος εργασιών είναι ένας χώρος που μπορώ να φυλάξω <br> τις καλύτερες εργασίες μου.
11 Ο φάκελος εργασιών είναι ένας χώρος <br> όπου επιδεικνύω την πρόδοό μου ως μαθητής/τρια.<br><br>";
12 ?>
13 <p align="center"> <p>
15 <p align="center">
16 ΣΥΝΔΕΞΗ στο σύστημα <br><br>
17
18 <form action="login.php" method="post">
19 Όνομα χρήστη:
20 <input type="text" name="username" /><br />
21
22 Κωδικός πρόσβασης:
23 <input type="password" name="password" /><br />
24
25 <input type="submit" value="Submit" />
26 </form>
27 <a href="new_user.php">ΕΓΓΡΑΦΗ </a> νέου χρήστη <br>
28 <a href="forgot_password.php">Σέχασα τον κωδικό μου </a>
29
30 </body>
31 </html>
32
33
34
```

index.php

```
<form action="login.php" method="post">
```

Όνομα χρήστη:

```
<input type="text" name="username" /><br />
```

Κωδικός πρόσβασης:

```
<input type="password" name="password" /><br />
```

```
<input type="submit" value="Σύνδεση" />
```

Με τη μέθοδο post αποστέλλονται στο login.php. Στον κωδικό πρόσβασης δόθηκε ο τύπος password για να μην φαίνεται όταν θα γράφεται από το χρήστη.

```

<?php
require('db.php'); // Connect to the database

$user = $_POST["username"];
$pass = $_POST["password"];
$name = $_POST["name"];
$surname = $_POST["surname"];
$school = $_POST["school"];
$class = $_POST["class"];
$idiotita = $_POST["idiotita"];

// Store the data into $userdata
$userdata = mysql_query("SELECT * FROM users WHERE username='$user' and password='$pass'")
or die (mysql_error());

$data = mysql_fetch_array($userdata, MYSQL_ASSOC);
// If the username and password matched, we should have one entry in our
// $userdata array. If not, we should have 0.

if(mysql_num_rows($userdata) == 1){
    session_start();
    // With our session started, we can assign variables for a logged
    // in user to use until they log out.

    $_SESSION['username'] = $username;

    $ttt=mysql_query("SELECT * FROM users WHERE username='$username'") or die('mysql_error1()');
    $rr=mysql_fetch_array($ttt);
    $_SESSION['eportname']=$rr['eportname'];

    $_SESSION['username'] = $username;
    $_SESSION['email'] = $data['email'];
    $_SESSION['name'] = $data['name'];
    $_SESSION['surname'] = $data['surname'];
    $_SESSION['school'] = $data['school'];
    $_SESSION['class'] = $data['class'];
    $_SESSION['idiotita'] = $data['idiotita'];
    $_SESSION['eportname'] = $data['eportname'];
    $_SESSION['theme'] = $data['theme'];

    header('Location: menu.php');
}
else{echo "Το όνομα χρήστη και ο κωδικός χρήστη δεν ταιριάζουν.";}
?>

```

login.php

```

$userdata = mysql_query("SELECT * FROM users WHERE username='$user'
and password='$pass'")
or die (mysql_error());

```

Γίνεται επιλογή από τον πίνακα users όταν το όνομα χρήστη και ο κωδικός χρήστη ταιριάζουν. Αν ταιριάζουν αποθηκεύονται στη μεταβλητή \$userdata.

```

$data = mysql_fetch_array($userdata, MYSQL_ASSOC);

```

Η τιμή εκχωρείται στη μεταβλητή \$data.

```
if(mysql_num_rows($userdata) == 1){
```

```
    session_start();
```

Αν υπάρχει μια γραμμή τότε είναι του χρήστη, διαφορετικά επιστρέφεται το μήνυμα πως το όνομα χρήστη και ο κωδικός χρήστη δεν ταιριάζουν.

5.3. Εγγραφή νέου χρήστη στο σύστημα

Ο χρήστης, ο οποίος δε διαθέτει λογαριασμό, θα μπορεί να επιλέγει την «Εγγραφή» από την αρχική οθόνη και το σύστημα να τον οδηγεί στην οθόνη «Εγγραφή νέου χρήστη».

Εγγραφή νέου χρήστη

Συμπληρώστε όλα τα πεδία για να γίνει η εγγραφή:

Όνομα:

Επίθετο:

Σχολείο:

Τάξη:

Ιδιότητα (μαθητής, δάσκαλος):

Όνομα χρήστη:

Κωδικός Πρόσβασης:

email:

Εικόνα 3: Οθόνη «Εγγραφή νέου χρήστη»

```
new_user.php X
<?php
    session_start();
?>
<html>
<body background="backgnd.gif">
<p align="center">
    <font size=+2 face="Monotype Corsiva">
    <u>Εγγραφή νέου χρήστη</u> </p>
    Συμπληρώστε όλα τα πεδία για να γίνει η εγγραφή: <br/>
    <p align="center">  </p>
<form action="signup.php" method="post">
    Όνομα: <input type="text" name="name"><br />
    Επίθετο: <input type="text" name="surname"><br />
    Σχολείο: <input type="text" name="school"><br />
    Τάξη: <input type="text" name="class"><br />
    Ιδιότητα (μαθητής, δάσκαλος): <input type="text" name="idiotita"><br />
    Όνομα χρήστη: <input type="text" name="username"><br />
    Κωδικός Πρόσβασης: <input type="password" name="password"><br />
    email: <input type="text" name="email"><br />
    Όνομα eportfolio: <input type="text" name="eportname"><br />
    Θέμα eportfolio: <input type="text" name="theme"><br />
    <input type="submit" value="Υποβολή στοιχείων"/>
</form>
</body>
</html>
</pre>
```

new_user.php

<form action="signup.php" method="post">

**Όνομα: <input type="text" name="name">
**

**Επίθετο: <input type="text" name="surname">
**

**Σχολείο: <input type="text" name="school">
**

**Τάξη: <input type="text" name="class">
**

**Ιδιότητα (μαθητής, δάσκαλος): <input type="text" name="idiotita">
**

**Όνομα χρήστη: <input type="text" name="username">
**

**Κωδικός Πρόσβασης: <input type="password" name="password">
**

**email: <input type="text" name="email">
**

**Όνομα eportfolio: <input type="text" name="eportname">
**

**Θέμα eportfolio: <input type="text" name="theme">
**

<input type="submit" value="Υποβολή στοιχείων"/>

Ο χρήστης συμπληρώνει όλα τα στοιχεία του και επιλέγει το πλήκτρο «Υποβολή στοιχείων», που οδηγεί στη [signup.php](#).

1.<?php

2.require('db.php');

Για την εισαγωγή των δεδομένων στη βάση χρειάζεται πρώτα να ενωθεί με αυτήν. Γι' αυτό έχει δημιουργηθεί ένα ξεχωριστό file με όνομα **db.php**, με το οποίο συνδέεται με τη βάση δεδομένων και συγκεκριμένα με την **port**. Με τη χρήση της require('db.php'), θα μπορούμε να κάνουμε αν χρειαστεί οποιεσδήποτε αλλαγές στο όνομα της βάσης και στον κωδικό μόνο στο **db.php**, χωρίς να κάνουμε αλλαγές στα υπόλοιπα που καλούν τη βάση.

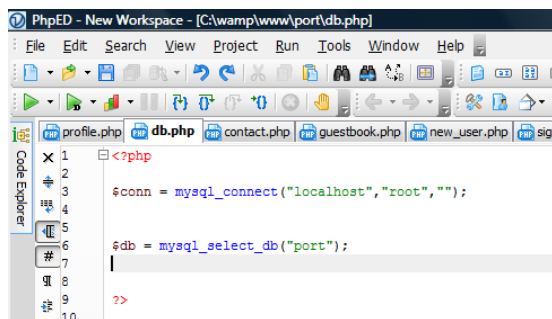

```
$conn = mysql_connect("localhost","root","");
```

localhost: είναι εκεί που εκτελείται το λογισμικό του MySQL server και επειδή εκτελείται στον ίδιο υπολογιστή με λογισμικό του web server είναι το localhost.

root: είναι το username της MySQL για να υπάρχει σύνδεση στον MySQL server.

"": δεν υπάρχει password για σύνδεση στον MySQL server

```
$db = mysql_select_db("port");
```

Γίνεται σύνδεση με τη βάση δεδομένων "port".

```
3.$username = $_POST["username"];
$password = $_POST["password"];
$email = $_POST["email"];
$name = $_POST["name"];
$surname = $_POST["surname"];
$school = $_POST["school"];
$idiotita = $_POST["idiotita"];
```

```
$class = $_POST['class'];  
$eportname = $_POST['eportname'];  
$theme = $_POST['theme'];
```

Η μεταβλητή `$_POST[""]` είναι ένας πίνακας ο οποίος έχει τις τιμές που έχουν αποσταλεί με τη μέθοδο HTTP POST.

```
4. $query = "SELECT * FROM users";  
$result = mysql_query($query) or die(mysql_error());  
while($row = mysql_fetch_array($result)){  
    if($row['username'] == $username){  
        $usernameTaken = true;  
    }else{$usernameTaken = false;}  
}  
  
if($usernameTaken)  
{  
    echo "Το όνομα χρήστη ήδη υπάρχει";  
}  
  
else if(!preg_match('/^[a-zA-Z0-9]+$', $username)) // If username is invalid  
{  
    return "Το όνομα χρήστη μπορεί να περιέχει μόνο αριθμούς και γράμματα";  
}  
  
else if(!preg_match('/^[a-zA-Z0-9]+$', $password)) // If password is invalid  
{  
    return "Ο κωδικός χρήστη μπορεί να περιέχει μόνο αριθμούς και γράμματα";  
}
```

Γίνεται έλεγχος αν το όνομα χρήστη υπάρχει ήδη στη βάση δεδομένων και αν το όνομα χρήστη και ο κωδικός χρήστη δεν περιέχουν μόνο αριθμούς και γράμματα. Με το ερώτημα SELECT επιλέγονται όλα τα δεδομένα από τον πίνακα users και η συνάρτηση `mysql_query()` επιστρέφει έναν αριθμό που δείχνει ένα σύνολο αποτελεσμάτων, που περιέχει μια λίστα όλων των γραμμών (rows). Η συνάρτηση `mysql_fetch_array()` δέχεται ένα σύνολο αποτελεσμάτων σαν παράμετρο, που είναι αποθηκευμένο στη μεταβλητή `$result` και τα επιστρέφει σε έναν πίνακα.

```

5.
else{

$result= MYSQL_QUERY(
    "INSERT INTO users (username, password, email, name, surname,
school, idiotita, class, eportname)".
    "VALUES ('$username', '$password', '$email', '$name',
'$surname','$school','$idiotita', '$class', '$eportname')"
    );

$result= MYSQL_QUERY(
    "INSERT INTO eportfolio (name, owner, theme)".
    "VALUES ('$eportname', '$username', '$theme')"
    );

echo "<p align=center> Ευχαριστούμε! Τώρα μπορείτε να χρησιμοποιήσετε το
portfolio σας</p>";

}

?>

<html>
<body background="backgnd.gif">
<p align=center>

<a href="menu.php"> Αρχική σελίδα </a></p>

</body>
</html>

```

Με την παραπάνω εντολή INSERT INTO γίνεται εισαγωγή των στοιχείων που συμπλήρωσε ο χρήστης στα πεδία στον πίνακα users της βάσης.

5.4. Επανάκτηση στοιχείων πρόσβασης

Ο χρήστης, ο οποίος έχει ξεχάσει τον κωδικό πρόσβασής του, θα μπορεί να επιλέγει το «Ξέχασα τον κωδικό μου» από την αρχική οθόνη και το σύστημα να τον οδηγήει στην οθόνη «Αποστολή email για επανάκτηση στοιχείων».

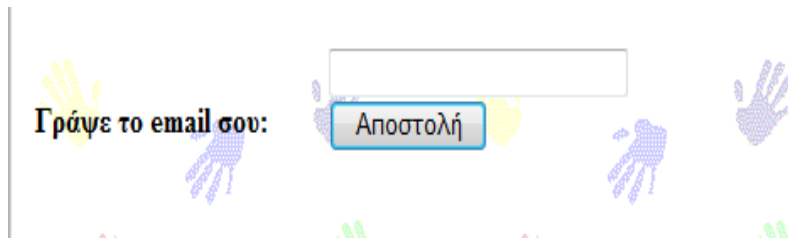

Εικόνα 4: Οθόνη «Αποστολή email για επανάκτηση στοιχείων»

```
1 <?php
2     session_start();
3     ?>
4 <html>
5 <body background="backgnd.gif">
6
7 <table width="380" border="0" cellpadding="3" cellspacing="1" >
8 <tr>
9 <td width="46%"><strong>Γράψε το email σου: </strong></td>
10 <td width="67%"><form name="form1" method="post" action="send_password.php">
11 <input name="email_to" type="text" id="mail_to" size="25">
12 <input type="submit" name="Submit" value="Αποστολή" align="center">
13 </form>
14 </td>
15 </tr>
16 </table>
17
18 </body>
19 </html>
```

forgot_password.php

Ο χρήστης συμπληρώνοντας το email του και επιλέγοντας το πλήκτρο αποστολή θα καλείται η `send_password`, η οποία θα εντοπίζει το ίδιο email από τον πίνακα `users` και θα του αποστέλλει τον κωδικό χρήστη.

```
$email_to=$_POST['email_to'];
```

```
$sql="SELECT password FROM users WHERE email='$email_to'";
```

```
$result=mysql_query($sql);
```

5.5. Μενού συστήματος



Εικόνα 5: Οθόνη «Μενού συστήματος»

Στην οθόνη «Μενού συστήματος», όπως και σε κάθε επόμενη οθόνη, θα μπορεί να επιλέξει «Αποσύνδεση» και να καλεστεί η `logout.php` η οποία θα αποσυνδέσει το χρήστη από το σύστημα.

```
1 <?php
2
3 session_start();
4 session_destroy();
5
6 header( 'Location: index.php' );
7 ?>
```

`logout.php`

Στην οθόνη «Μενού συστήματος», όπως και σε κάθε επόμενη οθόνη, θα μπορεί να επιλέξει σε ποιο μέρος του εportfolio να πάει. Για το λόγο αυτό σε κάθε .php υπάρχει η εντολή:

```
include("topmenu.php");
```

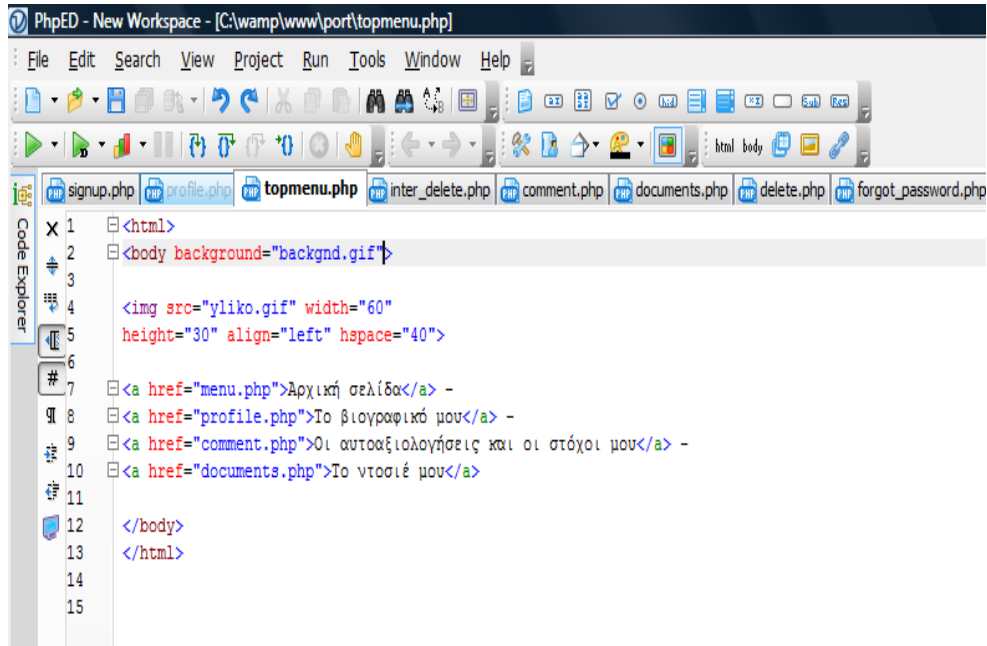
A screenshot of a web editor window titled "PhpED - New Workspace - [C:\wamp\www\port\topmenu.php]". The editor shows the code for the file "topmenu.php". The code is as follows:

```
1 <html>
2 <body background="backgnd.gif">
3
4 
6
7 <a href="menu.php">Αρχική σελίδα</a> -
8 <a href="profile.php">Το βιογραφικό μου</a> -
9 <a href="comment.php">Οι αυτοαξιολογήσεις και οι στόχοι μου</a> -
10 <a href="documents.php">Το ντισσιέ μου</a>
11
12 </body>
13 </html>
14
15
```

topmenu.php

5.6. Το βιογραφικό μου

Ο χρήστης θα μπορεί να επιλέγει από την οθόνη «Μενού συστήματος» την επιλογή «Το βιογραφικό μου» που θα τον οδηγεί στην αντίστοιχη οθόνη αφού καλεστεί η **profile.php**.



Εικόνα 6: Οθόνη «Το βιογραφικό μου»

```
<?php  
session_start();
```

Αυτή η συνάρτηση ελέγχει αν υπάρχει ήδη ένα τρέχον ID συνόδου και αν όχι το δημιουργεί. Αν υπάρχει ένα, θα φορτώσει τις εγγεγραμμένες μεταβλητές συνόδου για να χρησιμοποιηθούν αργότερα.

```
if(!isset($_SESSION['username']))  
    //Then redirect them to the login page  
    header( 'Location: index.php' );  
}
```

Γίνεται έλεγχος αν ο χρήστης έχει κάνει σύνδεση, αλλιώς πηγαίνει στην αρχική οθόνη.

```

include("topmenu.php");

echo "<h1><p align=center>Το βιογραφικό μου</p></h1>";

echo "<p align=left>Καλωσόρισες, <br>" . $_SESSION['username'] . "!"</p>";

echo "<p align=left><a href='logout.php'>Αποσύνδεση</a></p>";

echo "<p align=center> Το όνομά μου είναι: " . $_SESSION['name'] .
"</p>";

echo "<p align=center>Το επίθετό μου είναι: " . $_SESSION['surname'] .
"</p>";

echo "<p align=center>Είμαι: " . $_SESSION['idiotita'] . "</p>";

echo "<p align=center>Η τάξη μου είναι: " . $_SESSION['class'] . "</p>";

echo "<p align=center>Το σχολείο μου είναι: " . $_SESSION['school'] .
"</p>";

echo "<p align=center>Το όνομα του eportfolio είναι: " .
$_SESSION['eportname'] . "</p>";

echo "<p align=center> Το θέμα του είναι: " . $_SESSION['theme'] . "</p>";

```

Με τις πιο πάνω εντολές παρουσιάζονται τα στοιχεία του χρήστη που βρίσκονται στη βάση δεδομένων.

```

require('db.php');

$user_ID = mysql_query("SELECT user_ID
FROM users WHERE username='".$_SESSION['username']."'")or
die(mysql_error());
$user_ID = mysql_fetch_array($user_ID);
$user_ID = $user_ID['user_ID'];

mysql_query("
INSERT INTO interest(inter_ID, date, description)
VALUES('$user_ID', CURDATE(), '$_POST[description]')

");

```

Αφού συμπληρωθεί το κείμενο με τα ενδιαφέροντα textarea name="description", επιλέγεται η αποστολή του. Το κείμενο με την εντολή INSERT TO αποθηκεύεται στον πίνακα interest. Εκτός από το κείμενο αποθηκεύεται και η ημερομηνία αποστολής (CURDATE()).

```
// Displays all current interest
$getInterest = mysql_query("SELECT * FROM interest WHERE
eportfolio='$eportname' ORDER BY date");
```

Το κείμενο, το όνομα του χρήστη και η ημερομηνία παρουσιάζονται στην οθόνη «Το βιογραφικό μου».

```
while($row = mysql_fetch_array($getInterest, MYSQL_ASSOC)){
    echo "Έγινε αποστολή από " . $_SESSION['username'] . " στις " .
$row['date'] . "<br /><p>"
    . $row['description'] . "</p>";

    echo '<a
href="inter_delete.php?inter_id='.$row['inter_id'].'">Διαγραφή</a><br/><hr/
>';
}
```

Με την επιλογή «Διαγραφή» καλείται η inter_delete.php όπου διαγράφονται τα ενδιαφέροντα από τη βάση δεδομένων.

?>

```
<html>
<body background="backgnd.gif">
<br><br>

<form action="profile.php" method="post">
<h3>Εισαγωγή ενδιαφερόντων:</h3><br />
<textarea name="description" cols="30" rows="10"></textarea><br />
<input type="submit" value="Submit" />

<a href="contact.php"><p align=center>Τροποποίηση των προσωπικών μου
στοιχείων</p></a><br><br>
</body>
</html>
```



Εικόνα 7: Οθόνη «Το βιογραφικό μου»

inter_delete.php

```
<?php
session_start();
require('db.php');

$inter_ID=$_GET["inter_ID"];
mysql_query("DELETE FROM interest WHERE inter_ID='$inter_ID' ");

header("Location:profile.php");
?>
```

5.7. Τροποποίηση προσωπικών στοιχείων

Ο χρήστης θα μπορεί να επιλέγει από την οθόνη «Το βιογραφικό μου» την επιλογή «Τροποποίηση προσωπικών στοιχείων» που θα τον οδηγεί στην αντίστοιχη οθόνη αφού καλεστεί η [contact.php](#).

Καλωσόρισες,
mariosstyl!

[Απόσύνδεση](#)

[Αρχική σελίδα](#) - [Το βιογραφικό μου](#) - [Οι αυτοβιολογήσεις και οι στόχοι μου](#) - [Το ντοσιέ μου](#)

Τα προσωπικά μου στοιχεία

Όνομα Χρήστη:

Κωδικός Χρήστη:

Email:

Όνομα:

Επίθετο:

Σχολείο:

Ιδιότητα:

Τάξη:

Εικόνα 8: Οθόνη «Τροποποίηση προσωπικών στοιχείων»

```
25
26 $query="select * from users WHERE user_ID='".$user_ID.'"";
27 $results=mysql_query($query,$db);
28 $num=mysql_num_rows($results);
29 for ($i; $i <= $num; $i++) {
30
31     $row = mysql_fetch_array($results);
32     $profile1 = stripslashes($row['username']);
33     $profile2 = stripslashes($row['password']);
34     $profile3 = stripslashes($row['email']);
35     $profile4 = stripslashes($row['name']);
36     $profile5 = stripslashes($row['surname']);
37     $profile6 = stripslashes($row['school']);
38     $profile7 = stripslashes($row['idiotita']);
39     $profile8 = stripslashes($row['class']);
40
41
42
43
44 <TR>
45 <TD valign="top"><FONT SIZE="" face="courier New" Color="#464646"><label> Όνομα Χρήστη: </label></FONT></TD>
46 <TD align="justify"><TEXTAREA NAME="username" ROWS="2" COLS="40" MAXLENGTH="400">
47 <?
48     echo $profile1
49 <? </TEXTAREA></TD></TR>
50
51 <TR>
52 <TD valign="top"><FONT SIZE="" face="courier New" Color="#464646"><label> Κωδικός Χρήστη: </label></FONT></TD>
53 <TD align="justify"><TEXTAREA NAME="password" ROWS="2" COLS="40" MAXLENGTH="400">
54 <?
55     echo $profile2
56 <? </TEXTAREA></TD></TR>
57
```

contact.php

```

$row = mysql_fetch_array($results);
  $profile1 = stripslashes($row['username']);
  $profile2 = stripslashes($row['password']);
  $profile3 = stripslashes($row['email']);
  $profile4 = stripslashes($row['name']);
  $profile5 = stripslashes($row['surname']);
  $profile6 = stripslashes($row['school']);
  $profile7 = stripslashes($row['idiotita']);
  $profile8 = stripslashes($row['class']);

```

```
?>
```

Γίνεται σύνδεση με τη βάση και εισάγονται οι τιμές των πεδίων στη φόρμα.

```

<TR>
<TD valign="top"><FONT SIZE="" face="courier New"
Color="#464646"><label> Όνομα Χρήστη: </label></FONT></TD>
<TD align="justify"><TEXTAREA NAME="username" ROWS="2"
COLS="40" MAXLENGTH="400">
<?
  echo $profile1
?> </TEXTAREA></TD></TR>

```

```

<TR>
<TD valign="top"><FONT SIZE="" face="courier New"
Color="#464646"><label> Κωδικός Χρήστη: </label></FONT></TD>
<TD align="justify"><TEXTAREA NAME="password" ROWS="2"
COLS="40" MAXLENGTH="400">
<?
  echo $profile2
?> </TEXTAREA></TD></TR>

```

Στη φόρμα παρουσιάζονται οι τιμές που υπάρχουν στη βάση (\$profile1). Όταν ο χρήστης επιλέξει το πλήκτρο «Καθαρισμός», διαγράφονται οι τιμές από τη φόρμα. Όταν ο χρήστης επιλέξει το πλήκτρο «Εγγραφή», τότε καλείται η `check_contact.php` και με την εντολή `UPDATE` ενημερώνεται ο πίνακας `users` με τα νέα στοιχεία.

5.8. Οι αυτοαξιολογήσεις και οι στόχοι μου

Ο χρήστης θα μπορεί να επιλέγει από την οθόνη «Μενού συστήματος» την επιλογή «Οι αυτοαξιολογήσεις και οι στόχοι μου» που θα τον οδηγή στην αντίστοιχη οθόνη αφού καλεστεί η [comment.php](#).

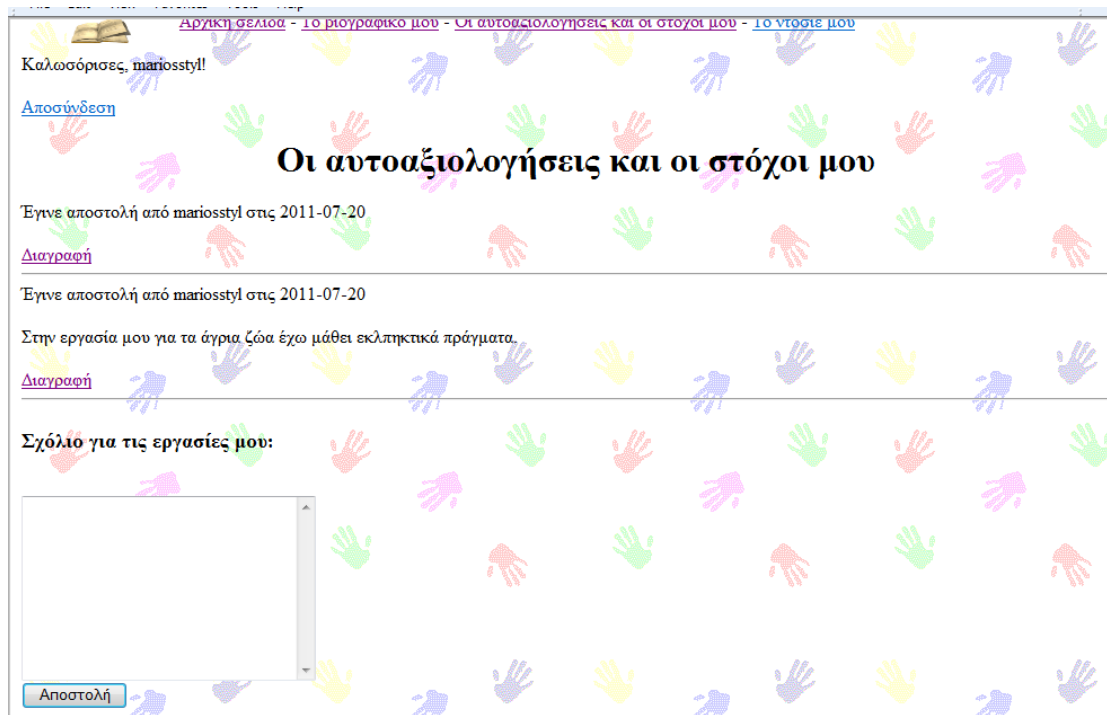

Εικόνα 9: Οθόνη «Οι αυτοαξιολογήσεις και οι στόχοι μου»

```
<?php session_start();
if(!isset($_SESSION['username'])){
    header( 'Location: index.php' );
}
include("topmenu.php");
echo "<p align=left>Καλωσόρισες, " . $_SESSION['username'] . " !</p>";
echo "<p align=left><a href='logout.php'>Αποσύνδεση</a></p>";
echo "<h1><p align=center>Οι αυτοαξιολογήσεις και οι στόχοι μου</p></h1>";
require('db.php');

$user_ID = mysql_query("SELECT user_ID
    FROM users WHERE username='".$_SESSION['username']."'");
die(mysql_error());
$user_ID = mysql_fetch_array($user_ID);
$user_ID = $user_ID['user_ID'];
mysql_query("
```

```
INSERT INTO note(note_ID, date, descr)
VALUES('$user_ID', CURDATE(), '$_POST[descr]'
");
```

Με την παραπάνω εντολή INSERT INTO γίνεται εισαγωγή των στοιχείων που συμπλήρωσε ο χρήστης στα πεδία στον πίνακα note της βάσης.

```
// Displays all current note
$getNote = mysql_query("SELECT * FROM note WHERE
note_ID='".$user_ID.'" ORDER BY date");
```

Παρουσιάζονται οι αυτοαξιολογήσεις και οι στόχοι με χρονολογική σειρά (ORDER BY date).

```
while($row = mysql_fetch_array($getNote, MYSQL_ASSOC)){
    echo "Έγινε αποστολή από " . $_SESSION['username'] . " στις " .
$row['date'] . "<br /><p>"
    . $row['descr'] . "</p>";

    echo '<a
href="comment_delete.php?note_ID='.$row['note_ID'].'">Διαγραφή</a><br/>
<hr/>';
}

?>

<html>
<body background="backgnd.gif">

<form action="comment.php" method="post">
<h3>Σχόλιο για τις εργασίες μου:</h3><br />
<textarea name="descr" cols="30" rows="10"></textarea><br />
<input type="submit" value="Αποστολή" />

</body>
</html>
```

5.9. Το ντοσιέ μου

Ο χρήστης θα μπορεί να επιλέγει από την οθόνη «Μενού συστήματος» την επιλογή «Το ντοσιέ μου» που θα τον οδηγεί στην αντίστοιχη οθόνη αφού καλεστεί η **documents.php**.



Εικόνα 10: Οθόνη «Το ντοσιέ μου»

Όλες οι εργασίες των μαθητών/τριων φυλάγονται σε ένα φάκελο με το όνομα uploads. Στη βάση δεδομένων και συγκεκριμένα στον πίνακα uploads φυλάγονται η διευθύνσεις (url) και το αντίστοιχο id του χρήστη ο οποίος έκανε την αποστολή της εργασίας. Ο κάθε χρήστης πατώντας πάνω στο link θα μπορεί να κάνει λήψη της εργασίας του.

```
<?php
```

```
session_start();
include('topmenu.php');
echo "<p align=left>Καλωσόρισες, " . $_SESSION['username'] . "!!</p>";
echo "<p align=left><a href='logout.php'>Αποσύνδεση</a></p>";
```

```
?>
```

```
<html>
<body background="backgnd.gif">
<h1><p align = center>Το ντοσιέ μου</p></h1>
```



```

</body>
</html>

<?php

if(!isset($_SESSION['username'])){
    header( 'Location: index.php' );
}

require('db.php');

$target_path = "uploads/";

```

Εκεί που θα αποθηκευτούν οι εργασίες.

```

if(!empty($_FILES)){

    $target_path = $target_path . basename( $_FILES['uploadedfile']['name']);

```

Αυτό που θα φαίνεται στη σελίδα είναι «uploads/ονομασία της εργασίας».

```

if((!$_FILES["uploadedfile"]["type"] == "image/gif")
||(!$_FILES["uploadedfile"]["type"] == "image/png")
||(!$_FILES["uploadedfile"]["type"] == "image/jpeg") // "jpeg" for Firefox
||(!$_FILES["uploadedfile"]["type"] == "image/pjpeg") // "jpeg" for IE
||(!$_FILES["uploadedfile"]["type"] == "text/css")
||(!$_FILES["uploadedfile"]["type"] == "text/html")
||(!$_FILES["uploadedfile"]["type"] == "text/javascript")
||(!$_FILES["uploadedfile"]["type"] == "application/msword")
||(!$_FILES["uploadedfile"]["type"] == "application/pdf")
&&(!$_FILES["file"]["size"] < 1000000)){
    echo "Η εργασία δεν έχει το σωστό τύπο ή είναι μεγάλη σε μέγεθος. Θα
έπρεπε να είναι
    .gif, .png, .jpeg/.jpg, .css, .html, .javascript, .doc, or .pdf και να έχει
μέγεθος μικρότερο από 1MB.";

```

Γίνεται έλεγχος αν η εργασία έχει το σωστό τύπο ή είναι μεγάλη σε μέγεθος (>1MB).

```

}else{
    if(move_uploaded_file($_FILES['uploadedfile']['tmp_name'],
$target_path)) {

```

```

mysql_query("INSERT INTO uploads(ID,name, URL,eportfolio) VALUES
('$ _POST[description]','$target_path','$eportname)");
} else{
echo "Υπάρχει πρόβλημα. Προσπάθησε ξανά!";
}
}
}
}

```

// Displays all current files

```

$getDocuments = mysql_query("SELECT * FROM uploads WHERE
eportfolio='$eportname'");

```

```

while($row = mysql_fetch_array($getDocuments, MYSQL_ASSOC))
{
echo "Λήψη: <a href='\" . $row['URL'] . '\">\" . $row['URL'] . \"</a><br /> ";

echo '<a
href="documents_delete.php?ID='.$row['ID'].'">Διαγραφή</a><br><hr/>';
}
?>

```

Ο χρήστης μπορεί να κάνει λήψη της εργασίας του επιλέγοντας το url, όπως φαίνεται από την εντολή `echo "Λήψη: \" . $row['URL'] . \"
 ";` που αντιστοιχεί με την εντολή HTML `document.pdf`.

```

echo '<a
href="documents_delete.php?ID='.$row['ID'].'">Διαγραφή</a><br><hr/>';
}
?>

```

Για τη διαγραφή της εργασίας καλείται η `documents_delete.php`.

```

<form enctype='multipart/form-data' action='documents.php'
method='POST'>
<input type="hidden" name="MAX_FILE_SIZE" value="1000000" />
Επέλεξε το αντικείμενο για αποστολή: <input name="uploadedfile"
type="file"/><br /> <p>
<input type="submit" value="Αποστολή εργασίας" />
</form>
</body> </html>

```

5.10. Σχόλια από τον/την εκπαιδευτικό

Ο/η εκπαιδευτικός θα μπορεί να αποστέλλει τα δικά του/της σχόλια για τις εργασίες των μαθητών/τριών, συμπληρώνοντας το όνομα, το email, το σχόλιο και επιλέγοντας την αποστολή (guestbook.php). Θα μπορεί ταυτόχρονα να δει όλα τα σχόλια για τις εργασίες του/της μαθητή/τριας.

Σχόλια από τον/την εκπαιδευτικό

Όνομα :

Email :

Σχόλιο :

[Δες όλα τα σχόλια](#)

Εικόνα 11: Οθόνη «Σχόλια εκπαιδευτικού»

5.11. Διαγραφή χρηστών από το διαχειριστή

Ο διαχειριστής θα μπορεί να διαγράψει χρήστες από τον πίνακα users της βάσης δεδομένων.

[Αρχική σελίδα](#) - [Το βιογραφικό μου](#) - [Οι αυτοαξιολογήσεις και οι στόχοι μου](#) - [Το ντοσιέ μου](#)

Καλωσόρισες, mariosstyl!

[Αποσύνδεση](#)

Διαγραφή χρηστών				
#	user_ID	username	Επίθετο	Email
<input type="checkbox"/>				
<input type="checkbox"/>				
<input type="checkbox"/>				
<input type="checkbox"/>				

Εικόνα 12: Οθόνη «Διαγραφή χρηστών»

```
Code Explorer
X 25 <td colspan="4" bgcolor="#FFFFFF"><strong>Διάρθρωση χρηστών</strong> </td>
26 </tr>
27 <tr>
28 <td align="center" bgcolor="#FFFFFF">#</td>
29 <td align="center" bgcolor="#FFFFFF"><strong>user_ID</strong></td>
30 <td align="center" bgcolor="#FFFFFF"><strong>username</strong></td>
31 <td align="center" bgcolor="#FFFFFF"><strong>password</strong></td>
32 <td align="center" bgcolor="#FFFFFF"><strong>Email</strong></td>
33 <td align="center" bgcolor="#FFFFFF"><strong>Όνομα</strong></td>
34 </tr>
35 <?php
36 while($rows=mysql_fetch_array($result)){
37     ?>
38     <tr>
39     <td align="center" bgcolor="#FFFFFF"><input name="checkbox[]" type="checkbox" id="checkbox[]" value="<? echo $rows['user_ID'];
40     <td bgcolor="#FFFFFF"><? echo $rows['username']; ?></td>
41     <td bgcolor="#FFFFFF"><? echo $rows['password']; ?></td>
42     <td bgcolor="#FFFFFF"><? echo $rows['email']; ?></td>
43     <td bgcolor="#FFFFFF"><? echo $rows['name']; ?></td>
44     </tr>
45     <?php
46     }
47     ?>
48     <tr>
49     <td colspan="5" align="center" bgcolor="#FFFFFF"><input name="delete" type="submit" id="delete" value="Διάρθρωση"></td>
50     </tr>
51     <?
52     // Check if delete button active, start this
53     if ($delete){
54     for ($i=0;$i<$count;$i++){
55     $del_id = $checkbox[$i];
56     $sql = "DELETE FROM users WHERE user_ID='$user_ID'";
57     $result = mysql_query($sql);
58     }
59 }
```

delete_users.php

6. Συμπεράσματα – προτάσεις

6.1. Συμπεράσματα

Σκοπός της παρούσας έρευνας, όπως αναφέρθηκε ήταν η ηλεκτρονική έκδοση ενός φακέλου εργασιών του/της μαθητή/τριας (eportfolio). Ένα σύστημα που θα παρέχει τη δυνατότητα στον μαθητή/τρια, αφού καταχωρήσει τα προσωπικά του στοιχεία και εγκριθεί, να οργανώσει ψηφιακά τα αντικείμενα των διαφόρων εργασιών του, με τα οποία θα επιδεικνύει τα επιτεύγματά και τους στόχους του/της. Ο μαθητής/τριας θα μπορεί να σχολιάζει την πορεία εκμάθησής του. Επίσης, ένα σύστημα που να παρέχει τη δυνατότητα στον/στην εκπαιδευτικό, αφού καταχωρήσει τα προσωπικά του/της στοιχεία και εγκριθούν, να έχει πρόσβαση για επισκόπηση του eportfolio του/της μαθητή/τριας και να μπορεί να προσθέτει σχόλια στα διάφορα αντικείμενα.

Με το πιο πάνω σύστημα ξεπερνιούνται αρκετά προβλήματα που παρουσιάζονται με τη χρήση της παραδοσιακής μορφής φακέλου εργασιών. Στην παραδοσιακή μορφή ο/η μαθητής/τρια δυσκολεύεται να παρουσιάσει τις εργασίες του οι οποίες έγιναν με τη χρήση της τεχνολογίας. Το πρόβλημα αυτό έρχεται να το επιλύσει το eportfolio. Πλέον, οι εργασίες των μαθητών/τριών παίρνουν μια πιο δυναμική και οργανωμένη μορφή, αφού το eportfolio τους μπορεί μοιραστεί και να παρουσιαστεί σε ένα μεγάλο εύρος ακροατηρίου. Επιπλέον, υπάρχει αλληλεπίδραση με τον/την εκπαιδευτικό και εκτός σχολικού πλαισίου.

Πλέον οι εργασίες των μαθητών/τριών παίρνουν μια πιο δυναμική και οργανωμένη μορφή, αφού το eportfolio τους μπορεί μοιραστεί και να παρουσιαστεί σε ένα μεγάλο εύρος ακροατηρίου. Το γεγονός ότι δίνεται η δυνατότητα να δουλέψουν και να έχουν μια αλληλεπίδραση με τον/την εκπαιδευτικό και εκτός σχολικού πλαισίου, αφού το σύστημα ενεργοποιείται μέσα από το διαδίκτυο και είναι προσβάσιμη μέσω ενός web browser, αυξάνει τα οφέλη του συγκεκριμένου συστήματος.

Επίσης, το σύστημα έχει μηδαμινό κόστος εγκατάστασης και τόσο σε επίπεδο server όσο και σε επίπεδο client είναι ανεξάρτητο από το λειτουργικό σύστημα, αφού ο Apache, η MySQL και η PHP τρέχουν στα περισσότερα λειτουργικά συστήματα.

6.2. Προεκτάσεις

Θα μπορούσαν να γίνουν κάποιες μελλοντικές προεκτάσεις στο σύστημα, όπως:

1. Να επιτρέπεται στο χρήστη να επιλέξει ο ίδιος τις πληροφορίες του χαρτοφυλακίου του που θα βλέπουν οι άλλοι χρήστες.
2. Οι εργασίες του χρήστη να κλειδώνονται και να είναι τελείως αφανής στους υπόλοιπους χρήστες.
3. Οι εργασίες να γίνονται προσβάσιμες για εξωτερικούς χρήστες, μέσω όψεων.
4. Να προσφερθεί η δυνατότητα διασύνδεσης με πλατφόρμες όπως το Moodle.

ΒΙΒΛΙΟΓΡΑΦΙΑ

I. Ελληνόγλωσση

- Αδαλόγλου, Κ. (1993). *Το μάθημα της έκθεσης. Η διαχρονικότητά του και οι νέες τάσεις στην αξιολόγησή του*. Διδακτορική διατριβή. ΑΠΘ, Θεσσαλονίκη.
- Αδαλόγλου, Κ. (1999). Η αξιολόγηση της γραπτής έκφρασης – έκθεσης των στην τάξη. *Διδακτικές δοκιμές*. Ηλεκτρονικός κόμβος του Κέντρου Ελληνικής Γλώσσας.
- Βάμβουκας, Μ. (1988). *Εισαγωγή στην ψυχοπαιδαγωγική έρευνα και μεθοδολογία*. Εκδ. Γρηγόρη, Αθήνα.
- Βεσκούκης, Β. (2000). *Τεχνολογία Λογισμικού I*, ΕΑΠ, Πάτρα.
- Βεσκούκης, Β. (2001). *Τεχνολογία Λογισμικού II*, ΕΑΠ, Πάτρα.
- Γεωργούσης, Π. (1998). *Η αξιολόγηση των μαθητών με βάση το φάκελο υλικού (portfolio assessment)*. Εκδ. Δελφοί, Αθήνα.
- Elmasri, R., Navathe, S.B. (2005). *Θεμελιώδεις αρχές συστημάτων βάσεων δεδομένων*, Διάυλος, Αθήνα.
- Θραμπουλίδης, Κ. (2001). *Γλώσσες Προγραμματισμού II (Αντικειμενοστρεφής Προγραμματισμός)*. ΕΑΠ, Πάτρα.
- Κασωτάκης, Μ. (1981). *Η αξιολόγηση των επιδόσεων των μαθητών*. Εκδ. Γρηγόρη, Αθήνα.
- Καψάλης, Α. (1998). *Παιδαγωγική Ψυχολογία*, Αφοι Κυριακίδη, Θεσσαλονίκη.
- Κολυβά-Μαχαίρα, Φ. και Μπόρα-Σέντα, Ε. (1998). *Στατιστική: θεωρία, εφαρμογές*. Εκδ. Ζήτη, Θεσσαλονίκη.
- Κωνσταντίνου, Χ. (2002). «Η αξιολόγηση της επίδοσης του μαθητή σύμφωνα με το Διαθεματικό Ενιαίο Πλαίσιο Προγραμμάτων Σπουδών». *Επιθεώρηση Εκπαιδευτικών Θεμάτων*, 7, 37-51, Παιδαγωγικό Ινστιτούτο, Αθήνα.
- Κωνσταντίνου, Χ. (2004). *Η αξιολόγηση της επίδοσης του μαθητή ως παιδαγωγική λογική και σχολική πρακτική*. Gutenberg, Αθήνα.
- MacBeath, J. (2001). *Η αυτοαξιολόγηση στο σχολείο: ουτοπία και πράξη*. Ελληνικά Γράμματα, Αθήνα.
- MacBeath, et al. (2004). *Η αυτοαξιολόγηση στο ευρωπαϊκό σχολείο. Πώς άλλαξαν όλα*. Εκδ. Μεταίχμιο, Αθήνα.

- Παιδαγωγικό Ινστιτούτο (2003). Διαθεματικό Ενιαίο Πλαίσιο Προγραμμάτων Σπουδών (Δ.Ε.Π.Π.Σ.). Αθήνα.
- Παπαναστασίου, Κ. (1993). *Μέτρηση και αξιολόγηση στην εκπαίδευση*. Παιδαγωγικό Ινστιτούτο, Λευκωσία.
- Τσάντας, Ν. κ.ά. (1999). *Ανάλυση δεδομένων με τη βοήθεια στατιστικών πακέτων*. Εκδ. Ζήτη, Θεσσαλονίκη.
- Τσοπάνογλου, Α. (2000). *Μεθοδολογία της επιστημονικής έρευνας και εφαρμογές της στην αξιολόγηση της γλωσσικής κατάρτισης*. Εκδ. Ζήτη, Θεσσαλονίκη.
- ΥΠΕΠΘ-ΠΙ (2002). Διαθεματικό Ενιαίο Πλαίσιο Προγραμμάτων Σπουδών, τομ. Α', Αθήνα.
- Υπουργείο Παιδείας και Πολιτισμού/Παιδαγωγικό Ινστιτούτο Κύπρου-Υπηρεσία Ανάπτυξης Προγραμμάτων. *Οδηγός Εκπαιδευτικού για τη Διδασκαλία της Νέας Ελληνικής Γλώσσας* (υπό ετοιμασία). Λευκωσία.
- Υπουργείο Παιδείας και Πολιτισμού/Παιδαγωγικό Ινστιτούτο Κύπρου-Υπηρεσία Ανάπτυξης Προγραμμάτων. *Πρόγραμμα Σπουδών Νέας ελληνικής γλώσσας* (2010). Λευκωσία.
- ΦΕΚ 303 (13-03-03). Διαθεματικό Ενιαίο Πλαίσιο Προγραμμάτων Σπουδών.

II. Ξενογλώσση

- Airasian, P. W. (2000). *Assessment in the classroom: A concise approach*. McGraw-Hill, Boston.
- Airasian, P. W. (2001). *Classroom assessment: concepts and application*. McGraw-Hill, Boston.
- Anthony, R. et al. (1991). *Evaluating Literacy*. Heinemann Publications, Portsmouth.
- Arter, J. & Spandel, V. (1992). "NCME Instructional Module: Using portfolios of student work in instruction and assessment". *Educational Measurement: Issues and Practise*, 11 (1), 36-44.
- Baker, E. L. (1990). *What probably works in alternative assessment*. UCLA Graduate School of Education: National Center for Research and Evaluation, Standards and Student Testing, Los Angeles.
- Barootchi, N. & Keshavarz, M. H. (2002). "Assessment of achievement through portfolios and teacher-made tests". *Educational Research*, 44 (3), 279-288.

- Barrett, H. (1998). Strategic questions: What to consider when planning for electronic portfolios. *Learning & Leading with Technology* 26(2). Available: <http://www.iste.org/L&Lóselect>.
- Barrett, H. (1999). Using technology to support alternative assessment and electronic portfolios [Online document]. Anchorage: University of Alaska. Available: <http://transition.alaska.edu/www/portfolios.html>
- Barrett, H. (2000). "Create Your Own Electronic Portfolio". *Learning & Leading with Technology*. Available: <http://electronicportfolios.com/portfolios/iste2k.html>
- Barrett, H. (2003). "Differentiating Electronic Portfolios and Online Assessment Management Systems", *AERA and AAHE's Assessment Conference*. Available: <http://electronicportfolios.org/systems/concerns.html>
- Barrett, H. (2006). Authentic Assessment with Electronic Portfolios using Common Software and Web 2.0 Tools. Available: <http://electronicportfolios.com/web20.html#web2>
- Belanoff, P. & Dickson, M. (ed) (1991). *Portfolios: Process and Product*. Bounton Cook Publishers, Portsmouth.
- Brandt, R. (1996/1997). "Perspectives/on authentic performance assessment". *Educational Leadership*, 54 (4), 5
- Brookhart, S. M. (1999). "The Art Science of Classroom Assessment: the Missing Part of Pedagogy". *ASHE-ERIC Higher Education Report*, 27 (1). The George Washington University, Graduate School of Education and Human Development, Washington.
- Brualdi, A. (1998). "Teacher comments on report cards". *Practical Assessment, Research and Evaluation*, 7 (25). Available online: <http://www.pareonline.net/getvn.asp?v7&n=25>
- Fowler, M. (2003). *UML Distilled: A Brief Guide to the Standard Object Modeling Language*, Third Edition, Addison-Wesley
- Chicago Public Schools (1999). Rubric Bank. [Available online: http://intranet.cps.kiz.il.us/Assessments/Ideas_and_Rubrics/Rubric_Bank/rubricbank.html
- Cole, D. J. et al. (2000). *Portfolios Across the Curriculum and Beyond*. Corwin Press, Thousand Oaks, CA.
- Council of Europe (2000). European Language Portfolio (ELP): Principles and Guidelines. Strasbourg: Council of Europe (Document DGIV/EDU/LANG, 2000, 33)

- Council of Europe (Ed.) (2001). *Common European Framework of Reference for Languages: Learning, Teaching, Assessment*. Cambridge University Press, Cambridge.
- Council of Europe (2006). European Language Portfolio (ELP): Key Reference Documents. Strasbourg: Council of Europe (Document DGIV/EDU/LANG, 2006, 4)
- Gassner, O. (2007). *Testing Reading: Specifications for E8 Standards Reading Tests*. LTC Technical Report 2, Austria.
- Grace, C. (1992). *The portfolio and its use: developmentally appropriate assessment of young children*. ERIC Clearinghouse on Elementary and Early Childhood Education, Urbana.
- Graham, S. & Harris, K. (1996). "Self-regulation and strategy instruction for students who find writing and learning challenging". In M. Levy & S. Ransdell (eds), *The science of writing*. Erlbaum, Hillsdale.
- Graves, D. H. & Sunstein, B. S. (1992). *Portfolio Portraits*. Heinemann Book, Portsmouth.
- Green, J. E. & Smyser, S. O. (1996). *The teacher portfolio*. Technomic Publishing AG, Basel.
- Hansen, J. (1992). "Literacy Portfolios: Helping Students Know Themselves". *Educational Leadership*, 49, 66
- Hart, D. (1994). *Authentic Assessment: A Handbook for Educators*. Addison-Wesley Publishing Company, California.
- Hayes, J. R. & Flower, L. S. (1986). "Writing research and the writer". *American Psychologist*, 41, 106-113.
- Herman, J. L., Aschbacher, P. R. & Winters, L. (1992). *A Practical Guide to Alternative Assessment*. Association for Supervision and Curriculum Development, Alexandria.
- Herman J. L., Gearhart M. & Baker E. (1993). "Assessing Writing Portfolios: Issues in the Validity and Meaning of Scores". *Educational Assessment*, 1(3) 201-224
- Hill, C. B. & Rypitic, C. (1994). *Practical Aspects of Authentic Assessment: putting the pieces together*. Christopher-Gordon Publishers, Norwood, MA.
- Huhta, A. et al. (2002). A diagnostic language assessment for adult learners, in *Common European Framework of Reference for Languages: Learning, Teaching, Assessment*, 130-145. Council of Europe, Strasbourg.
- Huhta, A. & McLaughlin, G. (2004). DIALANG and the CEF. Retrieved October 19, 2006, from the European Association for Language Testing Assessment Web

Site: <http://www.ealta.eu.org/conference/2004/ppt/huhta&mclaughin>

- Hyun, J.K. & Hye, W.S. (2006). "A Reading and Writing Placement Test: Desing, Evaluation and Analysis". *TESOL & Applied Linguistics*. 6 (2). Available online: <http://www.tc.columbia.edu/tesolalewebjournal>
- Kieffer, R. D. & Faust, M. A. (1996). "Portfolio Purposes: Teachers Exploring the Relationship Between Evaluation and Learning", *Assessing Writing*, 3 (2), 149-172.
- Kimeldorf, M. (1994). *Creating Portfolios for Success in School, Work and Life*. Free Spirit Publishing, Minneapolis.
- Koca, S. A. & Lee, H. J. (1998). *Portfolio assessment in Mathematics Education*. ERIC Clearinghouse for Science Mathematics and Environmental Education Columbus OH. Available online: <http://www.ericdigests.org/2000-2/portfolio.htm>
- Lewis, A.C. (1992). "No shortcuts for alternative assessment". *Research and Development Review*, 7(4), 2-3.
- Little, D. (1999). *The European Language Portfolio and self-assessment*. Council of Europe, Strasbourg.
- Little, D. (2005). "The Common European Framework of Reference for Languages and the European Language Portfolio: Involving learners and their judgements in the assessment process". *Language Testing*, 22, 321-336.
- Little, D. & Perclova, R. (2001). *European Language Portfolio: A guide for teachers and teacher trainers*. Council of Europe, Strasbourg.
- McClure, M. R. (ed) (1997). *Portfolio Practices: Thinking Though The assessment of Children's Work*. An NEA Professional Library Publication, National Education Association, Washington.
- McLagan, P. (2006). *European Language Portfolio: Teacher's Guide*, Council of Europe, Strasbourg.
- McTighe, J. (1996/1997). "What happens between assessments?" *Educational Leadership*, 54 (4), 6-12.
- Meisels, S. & Steels, D. *The Early Childhood Portfolio Collection Process*. Centre for Human Growth and Development, University of Michigan, Ann Arbor, Michigan.
- Mertler, C. A. (2001). "Designing Scoring Rubrics for your Classroom". *Practical Assessment, Research and Evaluation*, 7 (25). Available online: <http://www.pareoline.net/getvn.asp?v7&n=25>
- Meyer, C. (1992). "What's the difference between authentic and performance assessment". *Educational Leadership*, 49, 39-40.

- Montgomery, K. (2001). *Authentic assessment: a guide for elementary teachers*. Longman, New York.
- Moore, L. & Russell, D. R. (2001). "Portfolios Across the Curriculum". *Whole School Assessment in Kentucky*, 90, 76-84.
- Moskal, B.M. (2000). "Scoring rubrics: What, when and why?" *Practical Assessment, Research & Evaluation*. 7 (3). Available online: <http://www.pareoline.net/getvn.asp?v7&n=3>
- Newmann, F. M. & Wahlage, G. G. (1993). "Five standards of authentic instruction". *Educational Leadership*, 50 (7), 8-12.
- Nitko, A. J. (1996). *Educational Assessment of Students* (2nd ed.). Englewood Cliffs, N.J.: Merrill.
- O'Donnell, A. & Topping, K. (1998). "Peer assessing peers: possibilities and problems". In K. Topping & S. Ehly (eds), *Peer-assisted learning*. Erlbaum, Mahwah, NJ.
- Oskarsson, M. (1978). *Approaches to self assessment in foreign language learning*. Pergamon Press, Oxford.
- Paris, S. G. & Ayres, L. R. (1994). *Becoming Reflective Students and Teachers With Portfolios and Authentic Assessment*. American Psychological Association, Washington.
- Paulson, F. L., Paulson, P. R. & Meyer, C. (1991). "What makes a portfolio a portfolio?" *Educational Leadership*, 48 (1), 60-63.
- Perkins, K. (1983). "On the use of composition scoring techniques: Objective Measures and Objective Tests to Evaluate ESL Writing Ability". *TESOL Quarterly*, 17, 651-671.
- Perkins, D. (2003). *King Arthur's round table: how collaborative conversations create smart organizations*. John Wiley & Sons, Hoboken, NJ.
- Renner-Ariev, P. (2005). "A theoretical model for the authentic assessment of teaching". *Practical Assessment, Research & Evaluation*. 10 (2). Available online: <http://www.pareoline.net/getvn.asp?v10&n=2>
- Rolheiser, G. & Ross, J. A. (2003). "Student self-evaluation: what research says and what practice shows. Center of Development and Learning. Available online: <http://cdl.org/resource-library/articles/self-eval.php?type=author&id=28>
- Ross, J. A., Rolheiser, C. & Hogaboam-Gray. (1998a). "Student evaluation in cooperative learning: teacher cognitions". *Teachers and Teaching: theory and practice*, 4 (2), 299-316.

- Ross, J. A., Rolheiser, C. & Hogaboam-Gray. (1998b). "Skills training versus action research inservice: Impact on student attitudes on self-evaluation". *Teachers and Teaching: theory and practice*, 14 (5), 463-477.
- Ross, J. A., Rolheiser, C. & Hogaboam-Gray. (1998c). *Effects of self-evaluation and training on narrative writing*. Paper presented at the Annual Meeting of CSSE, Ottawa.
- Saddler, B. & Andrade, H. (2004). "The writing rubric". *Educational Leadership*, 62 (2), 48-52.
- Seely, A. E. (1994). *Portfolio assessment*. Teacher Created Materials. Westminister, CA.
- Seidel, S. et al. (1997). *Portfolio Practices: Thinking Though the Assessment of Children's Work*. National Education Association, Washington.
- Shores, E. F. & Grace, C. (1998). *The Portfolio Book, A step by step, Guide for Teachers*. Gryphon House Book, Beltsville, Maryland.
- Simon, M. & Forgette-Giroux, R. (2001). "A rubric for scoring postsecondary academic skills". *Practical Assessment, Reasearch & Evaluation*. 7 (18). Available online: <http://www.pareoline.net/getvn.asp?v7&n=18>
- Smith, K. (1998). *Portfolios as an Alternative Assessment Practice in Higher Education*. In J. E. Forster (ed.), *University Teaching*. Garland Publishing, New York.
- Stephens, M. (2007). *Use Case Driven Object Modelling with UML: Theory and Practice*, Doug Rosenberg , Apress.
- Stiggins, R. (2007). "Assessment Through The Student's Eyes". *Educational Leadership*, 64 (8), 22-26.
- Tierney, R. J., Carter, M. A. & Desai, L. E. (1991). *Portfolio assessment in the Reading-Writing Classroom*. Christopher-Gordon Publishers, Inc. Norwood, MA.
- Tillema, H. H. (2001). "Portfolios as developmental assessment tools". *International Journal of Training and Development*, 5 (2), 126-135.
- Tombari, M. & Borich, G. (1999). *Authentic assessment in the classroom: applications and practice*. Upper Saddle River, NJ: Merrill.
- Tompson, L., (ed.) (1995). *K-8 Foreign Language Assessment: A Bibliography*. Center for Applied Linguistics. ERIC Clearinghouse on Languages and Linguistics, Washington.
- Urquhart, A. & Weir, C. (1998). *Reading in a second Language Teachers: a Social Constructivist Approach*. Cambridge University Press, Cambridge.

- Valencia, S. (1990). "A portfolio approach to classroom reading assessment: the whys, whats and hows". *The Reading Teacher*, 43, 338-340.
- Vavrus, L. (1990). "Putting portfolios to the test". *Instructor*, 100 (1), 48-63.
- Weir, C. J. (1997). "The testing of reading in a second language". In C. Clapham & D. Corson (Eds.). *The encyclopedia of language education: Vol.7. Language Testing and assessment*. Kluwer, Dordrecht, The Netherlands
- White, E. (1998). *Teaching and assessing writing*. Calendar Islands Publishers, Portland
- Wiggins, G. (1990). "The case of authentic assessment". *Practical Assessment, Research & Evaluation*, 2 (2). Available online: <http://www.pareoline.net/getvn.asp?v2&n=2>
- Wiggins, G. (1994). "Toward better report cards". *Educational Leadership*. 52 (2), 28-37.
- Wolf, D.F. (1993). "A comparison of assessment tasks used to measure FL reading Comprehension". *The Modern Language Journal*, 77, 473-489.
- Wolf, D. P. (1989a). "Opening up assessment". *Educational Leadership*, 46 (7), 24-35.
- Wolf, D. P. (1989b). "Sampling student work". *Educational Leadership*, 46 (7), 35-39.
- Yancey, K. B. (ed.) (1992). *Portfolios in the writing classroom*. National Council of Teachers of English, Urbana, IL.
- Zubizarreta, J. (2004). *The learning portfolio*. Anker, Bolton, MA.

III. Δικτυακοί τόποι

1. <http://helenbarrett.com>
2. <http://saites.gr/>
3. <http://www.tizag.com/phpT/include.php>
4. <http://www.wampserver.com/en/download.php>
5. <http://electronicportfolios.org/>
6. <http://www.clemson.edu/academics/programs/eportfolio/tools.html>
7. <http://sites.google.com/site/mportfolios/home/step-by-step-model>
8. <http://members.shaw.ca/dbrear/dseportfolios.html>
9. http://www.educationworld.com/a_tech/tech/tech111.shtml
10. <http://www-ist.massey.ac.nz/eportfolios/introduction.asp>
11. <http://electronicportfolios.com/google/>
12. <http://www.shambles.net/pages/staff/ARandR/portfolios/>
13. <http://www.shambles.net/pages/staff/ARandR/portfolios/>
14. http://www.ibritt.com/resources/stu_eportfolios.htm

ΠΑΡΑΡΤΗΜΑ

Επιπλέον ενδεικτικοί κώδικες

send_password.php

```
<?php
    session_start();
    if(!isset($_SESSION['username'])){
        header( 'Location: index.php' );
    }

    include("topmenu.php");
    echo "<p align=left>Καλωσόρισες, " . $_SESSION['username'] . "!\</p>";
    echo "<p align=left><a href='logout.php'>Αποσύνδεση</a></p>";

    echo "<h1><p align=center>Διαγραφή εργασιών</p></h1>";

    require('db.php');

    $email_to=$_POST['email_to'];

    // retrieve password from table where e-mail = $email_to
    $sql="SELECT password FROM users WHERE email='$email_to'";
    $result=mysql_query($sql);

    // if found this e-mail address, row must be 1 row
    // keep value in variable name "$count"
    $count=mysql_num_rows($result);

    // compare if $count =1 row
    if($count==1){

        $rows=mysql_fetch_array($result);

        // keep password in $your_password
        $your_password=$rows['password'];

        // ----- SEND MAIL FORM -----

        // send e-mail to ...
        $to=$email_to;

        //subject
        $subject="Ο κωδικός χρήστη είναι";
```



```

//message
$message= "Ο κωδικός χρήστη \r\n";
$message.="Ο κωδικός χρήστη είναι $your_password \r\n";
$message.="περισσότερα μηνύματα... \r\n";

// send email
$sentmail = mail($to,$subject,$messages);

}

// else if $count not equal 1
else {
echo "Δεν υπάρχει email";
}
// if your email succesfully sent
if($sentmail){
echo "Ο κωδικός χρήστης σας στάληκε στο email";
}
else {
echo "Δεν μπορεί να σταλεί ο κωδικός χρήστη";
}
?>

```

menu.php

```

<?php
    session_start();

    if(!isset($_SESSION['username'])){
        //Then redirect them to the login page
        header( 'Location: index.php' );
    }

include("topmenu.php");
echo "<p align=left>Καλωσόρισες, " . $_SESSION['username'] . "!</p>";
echo "<p align=left><a href='logout.php'>Αποσύνδεση</a></p>";

?>

<html>
<body background="backgnd.gif">

    <p align="center">
<font size=+2 face="Monotype Corsiva"> </body></html>
    <?php

        echo "To Portfolio μου!<br><br>";

```

?>

```
<html>
<body>
<br><br>
```

```
<a href="profile.php">Το βιογραφικό μου</a><br><br>
<a href="comment.php">Οι αυτοαξιολογήσεις και οι στόχοι μου</a><br><br>
<a href="documents.php">Το ντοσιέ μου</a><br><br>
```

```
</body>
</html>
```

check_contact.php

```
<?php
```

```
    session_start();

    if(!isset($_SESSION['username'])){

        //Then redirect them to the login page

        header( 'Location: index.php' );

    }
```

```
    require('db.php');
```

```
    $user_ID = mysql_query("SELECT user_ID
    FROM users WHERE username='".$_SESSION['username']."'")or
die(mysql_error());

    $user_ID = mysql_fetch_array($user_ID);

    $user_ID = $user_ID['user_ID'];
```

```

$query="UPDATE users SET username=$username', password='$password',
email='$email', name='$name',
surname='$surname',school='$school',idiotita='$idiotita', class='$class'
WHERE user_ID=".".user_ID.""";
header("Location:contact.php");
?>

```

guestbook.php

```

<?php
    session_start();
    if(!isset($_SESSION['username'])){
        header( 'Location: index.php' );
    }

    include("topmenu.php");

    echo "<p align=left>Καλωσόρισες, " . $_SESSION['username'] . "!</p>";
    echo "<p align=left><a href='logout.php'>Αποσύνδεση</a></p>";

?>

<html>

<body background="backgnd.gif">

<table width="400" border="0" align="center" cellpadding="3" cellspacing="0">

<tr>

<td><strong>Σχόλια από τον/την εκπαιδευτικό</strong></td>

</tr>

</table>

```

```

<table width="400" border="0" align="center" cellpadding="0" cellspacing="1"
bgcolor="#CCCCCC">
<tr>
<form id="form1" name="form1" method="post" action="addguestbook.php">
<td>
<table width="400" border="0" cellpadding="3" cellspacing="1"
bgcolor="#FFFFFF">
<tr>
<td width="117">Όνομα</td>
<td width="14">:</td>
<td width="357"><input name="name" type="text" id="name" size="40" /></td>
</tr>
<tr>
<td>Email</td>
<td>:</td>
<td><input name="email" type="text" id="email" size="40" /></td>
</tr>
<tr>
<td valign="top">Σχόλιο</td>
<td valign="top">:</td>
<td><textarea name="comment" cols="40" rows="3"
id="comment"></textarea></td>
</tr>
<tr>
<td>&nbsp;</td>

```

```
<td>&nbsp;</td>
<td><input type="submit" name="Submit" value="Αποστολή" /> <input
type="reset" name="Submit2" value="Καθαρισμός" /></td>
</tr>
</table>
</td>
</form>
</tr>
</table>
<table width="400" border="0" align="center" cellpadding="3" cellspacing="0">
<tr>
<td><strong><a href="viewguestbook.php">Δες όλα τα σχόλια</a> </strong></td>
</tr>
</table>
</body>
</html>
```